

Всесвітнє наукове ноосферно-онтологічне товариство  
Харківський національний педагогічний університет імені Г. С. Сковороди  
ГО «Фонд розвитку науки та освіти «ІНТЕЛЕКТ»

World Scientific Noosphere-Ontological Society  
H. S. Skovoroda Kharkiv National Pedagogical University  
Public organization «Foundation of Science and Education «INTELLECT»

## **ДУХОВНО-ІНТЕЛЕКТУАЛЬНЕ ВИХОВАННЯ І НАВЧАННЯ МОЛОДІ В XXI СТОЛІТТІ**

*Міжнародний періодичний збірник наукових праць  
за загальною редакцією  
проф. В. П. Бабича, проф. Л. С. Рибалко, проф. Штефан Л. А.*

**Випуск 3**

## **SPIRITUAL AND INTELLECTUAL UPBRINGING AND TEACHING OF YOUTH IN THE XXI CENTURY**

*International Periodical Collection of Scientific Papers  
edited by prof. V. P. Babych, prof. L. S. Rybalko, prof. L. A. Stephan*

**Issue 3**

Харків – 2021  
Kharkiv – 2021

*Рекомендовано до друку рішенням Вченої ради  
Всесвітнього наукового ноосферно-онтологічного товариства, м. Харків  
(протокол 5/1 від 11.11.2021 р.)*

**Рецензенти:**

*Осадченко Інна Іванівна — доктор педагогічних наук, професор, професор кафедри педагогіки та освітнього менеджменту, Уманський державний педагогічний університет імені Павла Тичини;*

*Іонова Олена Миколаївна — доктор педагогічних наук, професор, завідувач кафедри теорії і методики викладання природничо-математичних дисциплін у дошкільній, початковій і спеціальній освіті, Харківський національний педагогічний університет імені Г. С. Сковороди;*

*Задорожний Григорій Васильович — доктор економічних наук, професор, академік Академії філософії господарства, академік Академії економічних наук України, академік Міжнародної кадрової академії, завідувач кафедри Міжнародної економіки і всесвітнього господарства, Харківський національний університет імені В. Н. Каразіна.*

**Духовно-інтелектуальне виховання і навчання молоді в XXI столітті** : міжнародний періодичний збірник наукових праць. За заг. ред. проф. В. П. Бабича, проф. Л. С. Рибалко, проф. Л. А. Штефан. Вип. 3. Харків : Вид. ВННОТ, 2021. 452 с.  
**ISSN 2708-4809**

У збірнику розглянуто ціннісні орієнтири духовно-інтелектуального виховання, розвиток духовно-інтелектуальних якостей особистості в умовах співпраці й інклюзії. Розкрито особистісні та соціальні детермінанти духовно-інтелектуального виховання і навчання в системі неперервної освіти. Проаналізовано історичні та порівняльні аспекти в теорії і практиці духовно-інтелектуального виховання й навчання. Акцентовано на практичній значущості розвитку духовно-інтелектуального потенціалу суб'єктів освітнього процесу.

Розраховано на науковців, педагогів, здобувачів загальної середньої освіти, здобувачів різного рівня вищої освіти, методистів, управлінців, громадську спільноту, батьків.

**Spiritual-intellectual upbringing and teaching of youth in the 21st century**: an international periodical collection of scientific papers. Edited by prof. V. P. Babych, prof. L. S. Rybalko, prof. L. A. Stephan. Issue 3. Kharkiv : Publ. WSNOS, 2021. 452 p.  
**ISSN 2708-4809**

The collection considers the values of spiritual and intellectual upbringing, the development of spiritual and intellectual qualities of the individual in terms of cooperation and inclusion. It is revealed the personal and social determinants of spiritual and intellectual upbringing and education in the system of continuing education. It is analyzed historical and comparative aspects in the theory and practice of spiritual and intellectual upbringing and education. It is emphasis on the practical significance of the development of the spiritual and intellectual potential of the subjects of the educational process.

It is designed for scientists, teachers, applicants for general secondary education, applicants for various levels of higher education, methodologists, managers, civil society, and parents.

© ВННОТ, 2021

© ХНПУ імені Г. С. Сковороди, 2021

## ЗМІСТ

---

Склад редакційної колегії .....	9
Передмова В. П. Бабича .....	11
<b>РОЗДІЛ 1. ЦІННІСНІ ОРІЄНТИРИ ДУХОВНО-ІНТЕЛЕКТУАЛЬНОГО ВИХОВАННЯ, РОЗВИТОК ДУХОВНО-ІНТЕЛЕКТУАЛЬНИХ ЯКОСТЕЙ ОСОБИСТОСТІ В УМОВАХ СПІВПРАЦІ Й ІНКЛЮЗІЇ .....</b>	<b>15</b>
Бойчук Ю. Д., Боярська-Хоменко А. В. Умови самоактуалізації здобувачів вищої освіти з особливими освітніми потребами .....	16
Култаєва М. Д. Освіта як диво і розчаклована реальність .....	20
Хвостиченко О. М. Структура особистості як об'єкт духовно- інтелектуального виховання та навчання .....	24
Резван О. О. Популяризація педагогічної та методичної складових у короткострокових програмах підвищення кваліфікації для викладачів галузевих закладів освіти: із досвіду роботи науково- практичної школи-семінару та кваліфікаційного тренінгу «сучасні технології навчальної діяльності викладача ЗВО».....	31
Приходько А. М. Візуальна комунікація як стратегія навчання студентів у закладах вищої освіти.....	36
Трусей Л. Г. Феномен нової людини в умовах поглиблення применшення духовності в житті суспільства.....	41
Сагуйченко В. В. Проблеми навчання та виховання у сучасній школі.....	48
Бакай С. Ю. Духовно-моральне виховання старших дошкільників в умовах сьогодення .....	51
Довженко Т. О., Небитова І. А. Духовно-моральне виховання молодших школярів у контексті нової української школи (НУШ) .....	56
Хаджинова І. В. Виховання емоційного інтелекту учнів молодшого шкільного віку: аналіз зарубіжного досвіду.....	60
Чжан Гомінь. Роль танцю у вихованні дітей молодшого віку .....	63
Мойсенко Р. М. Морально-естетичне виховання учнів початкової школи на уроках мистецтва .....	67
Кульчицький В. Й. Патріотичне виховання особистості як педагогічна проблема .....	71
Борисенко Н. О. Засоби організації міжкультурної взаємодії студентів на партнерських засадах.....	75
Чжоу Мін. Духовно-естетичне виховання майбутніх музично- педагогічних працівників.....	78

---

Кохан Д. М. Духовно-інтелектуальне виховання майбутніх лікарів у процесі вивчення психолого-педагогічних дисциплін .....	81
Фоміна Л. В., Скорбач Т. В., Калініченко О. В. Мовна підготовка майбутніх медичних працівників .....	84
Гепенко Л. О. Виховання пошани до української культури в іноземних майбутніх лікарів під час прогулянки садом шевченка.....	87
Майнаєва О. І., Стегнієнко М. І. Можливості забезпечення взаємоінтеграції знань на уроках української мови та математики .....	90
Рибалко Л. С., Овсюк Д. Р. Педагогічна казка «Методи виховання» .....	95
Маркіна Н. В. Виховний зміст музикотерапії .....	99
Косиченко В. А. Танок як засіб самовдосконалення особистості .....	102
Рибалко Л. С., Антонов М. С. Виховний потенціал фітнесу .....	106
Собко І. М., Зеленцова А. О. Заняття з Fitness mix для підвищення фізичної активності студентської молоді .....	109
Кравчук Т. М., Зеленська Є. І. Засоби розвитку виразності рухів у юних спортсменів, що займаються складнокоординаційними видами спорту .....	113
Зозуля К. В. Навчання хореографії дітей молодшого шкільного віку в сучасних позашкільних закладах м. Харкова .....	118
Алтухов В. А. До проблем організації освітнього процесу на уроці хореографії .....	123
Котелюх М. Ю. Духовність і мораль лікаря в умовах пандемії.....	128
Лазаренко Г. А. Впровадження духовних цінностей в освітній процес закладу дошкільної освіти .....	131
Полежака Д. В. Дитяча книга як основа духовно-інтелектуального розвитку дітей дошкільного віку.....	135
Карась А. Г. Духовно-інтелектуальний розвиток старшокласників у освітньому процесі закладу загальної середньої освіти .....	139
Хоу Ісюань. Формування духовно-інтелектуальних умінь учнів на уроках хімії .....	142
Бондаренко Д. Р., Золотухіна С. Т. Засоби інтелектуального розвитку учнів старшої школи на уроках математики .....	145
Пономарьова Н. О., Майстрюк І. С. Самоосвітня компетентність школярів: сутність та структура .....	149
Остапенко А. В. Особливості розвитку критичного мислення учнів базової школи у вивченні математики .....	154
Пісоцька М. Е., Кадашевич К. О. Теоретичні підходи до визначення дидактичної системи індивідуалізації навчання учнів.....	157
Лі Янь. Духовно-інтелектуальний розвиток майбутніх учителів образотворчого мистецтва на заняттях з олійного живопису....	162

Чубукіна О. М. Позааудиторна діяльність здобувачів вищої освіти у клубних об'єднаннях педагогічних закладів вищої освіти.....	165
Черновол-Ткаченко Р. І., Фідяєва Т. С. Роль духовно-інтелектуального розвитку особистості в роботі правознавців.....	168
Мармаза О. І. Інтелектуальний та духовний розвиток майбутнього менеджера освіти.....	171
Спіцин В. В. Особливості організації фізичного виховання дітей молодшого шкільного віку з порушеннями постави.....	175
Ткаченко Л. П. Формування інклюзивної компетентності майбутніх учителів як основи духовного розвитку суспільства.....	180
Корнієнко С. І. Старослов'янізми як одне з джерел становлення нової української літературної мови.....	183
Мандражи О. А. Один з підходів до вивчення нових слів англійської мови через мнемонічні асоціації.....	187
<b>РОЗДІЛ 2. ОСОБИСТІСНІ ТА СОЦІАЛЬНІ ДЕТЕРМІНАНТИ ДУХОВНО-ІНТЕЛЕКТУАЛЬНОГО ВИХОВАННЯ І НАВЧАННЯ В СИСТЕМІ НЕПЕРЕРВНОЇ ОСВІТИ.....</b>	
Цапко А. М., Кабанська Г. А. Організаційно-виховна практика в дитячих таборах оздоровлення та відпочинку.....	192
Клімакова С. М. Формування гармонійно розвинутої особистості, здатної до щасливого життя через саморалізацію в спорті.....	197
Цибулько О. С. Постсекулярні виміри освітніх трансформацій.....	200
Синьов О. С. Виховний аспект у тригональних шахах.....	203
Тіщенко О. М. Формування громадянської свідомості учнівської молоді засобами хореографічного мистецтва.....	208
Грузевич Т. Ю. Характеристика рівнів громадянської вихованості учнів старших класів у закладі загальної середньої освіти на основі національних традицій.....	212
Попова О. В. Формування інтелектуальної мобільності старшокласників у процесі навчання.....	216
Лей Сяо. Сучасні тенденції прояву самовираження у студентів у освітньому просторі ЗВО.....	220
Калашнікова Л. М., Ло Юаньвень. Духовно-інтелектуальна складова творчого самовираження майбутніх музично-педагогічних працівників.....	223
Долгопол О. О., Ключєва А. С. Толерантність як системна характеристика особистості студента.....	226
Шпак І. О. Особливості організації дистанційної освіти в сучасній Україні.....	230
Коваль Д. В. Структура професійних домагань майбутнього фахівця.....	235

---

Кіріленко О. Г., Рижкова В. В. Використання інформаційно-комунікаційних технологій в процесі підготовки магістрів-філологів: інтелектуальний аспект .....	238
Прокопенко А. І., Прокопенко І. А. SWOT-аналіз цифровізації вищої педагогічної освіти в Україні .....	244
Майнаєв Ф. Я. Застосування сервісу RENDERFOREST на уроках історії .....	250
Опанасенко Я. О. Ключові компетенції викладача-тьютора в умовах змішаного навчання .....	254
Чібісов О. Д., Простакова Ю. С., Штонда О. Г. Особливості вивчення математичних дисциплін майбутніми вчителями математики в умовах змішаного навчання .....	257
Нелін Є. П., Проскурня О. І., Цись Я. В. Використання хмарних сервісів GOOGLE на уроках математики .....	261
Пісоцька М. Е., Олійник Т. О. Алгоритм використання критерію Макнамара для статистичної обробки педагогічних вимірювань .....	265
Денисенко А. О. Моніторинг виховного потенціалу студентського дозвілля в умовах дистанційного навчання .....	269
Пономарьова Н. О. Професійна педагогічна діяльність майбутніх учителів як чинник їх професійної самореалізації .....	274
Галушка К. Р. Комунікативна культура вчителя як складова педагогічної майстерності .....	280
Кабанська О. С. Проектування розвитку духовно-інтелектуальних умінь у майбутніх учителів у закладі вищої педагогічної освіти .....	284
Семенова М. О. Підготовка майбутнього вчителя початкової школи до самореалізації в суспільстві споживання .....	288
Ван Інчжи. Музично-виконавська компетентність вчителя музичного мистецтва .....	292
Лу Баовень. Особливості етнокультурної підготовки майбутніх учителів музичного мистецтва .....	297
Ян Ян, Ван Ціхуей. Естетичне виховання майбутніх вчителів засобами музичного мистецтва у КНР .....	300
Ян Цзяін. До питання емоційної виконавської стабільності фахівців музичного мистецтва .....	304
Мей Фан. Мультимедійні технології у професійній підготовці фахівців музичного мистецтва .....	308
Чернушенко Н. М. Мовна особистість учителя початкової школи у світлі вимог модернізації освіти XXI століття .....	312
Бунчук О. В., Коротаткова А. К. Розвиток творчого потенціалу майбутнього викладача хореографічних дисциплін .....	317
Разуменко Т. Неформальна та інформальна освіта хореографів в Україні .....	320
Доценко Д. Г. Духовно-інтелектуальна компонента управлінської компетентності викладача закладу вищої освіти .....	325

Зеленська Л. Д. Феноменологія поняття «Педагогічне супервізорство».....	327
Коровіна Я. С. Формування соціального інтелекту у школярів початкової школи .....	331
Кваша А. С. Превенція булінгу в умовах створення безпечного освітнього середовища.....	334
Васильєва С. О., Агаркова Н. О. Формування соціальної позиції студентів в освітньому середовищі закладу вищої освіти .....	337
Зарудна І. А. Розвиток соціальних компетентностей студентів вищої освіти у Великобританії.....	341
Шумський О. Л. Соціокультурний компонент іншомовної підготовки здобувачів вищої освіти.....	344
Трубавіна І. М. Теорії визначення й оцінки потреб і проблем користувачів послуг військово-соціальної роботи як дієвої служби допомоги людям .....	348
Рябовол Л. Т. Місце і роль навчальної дисципліни «Методологія та організація наукових досліджень» у підготовці магістра правоохоронної діяльності.....	352
<b>РОЗДІЛ 3. ІСТОРИЧНІ ТА ПОРІВНЯЛЬНІ АСПЕКТИ В ТЕОРІЇ І ПРАКТИЦІ ДУХОВНО-ІНТЕЛЕКТУАЛЬНОГО ВИХОВАННЯ Й НАВЧАННЯ .....</b>	
<b>357</b>	
Ялліна В. Л. Деякі питання духовно-інтелектуального виховання дітей у вітчизняній педагогічній спадщині на початку ХХ століття .....	358
Єрмак Ю. І., Бунчук О. В. Діяльність українського вільного університету 1921-1945 рр. ....	363
Лупаренко С. Є. Питання дитинства і розвитку дитини у вітчизняних наукових дослідженнях (1990-ті рр.) .....	367
Тарарак Н. Г. Форми та методи заохочення керівників закладів дошкільної освіти до професійного зростання.....	370
Танько Т. П. Питання мотивації кадрів дошкільної освіти (історико-педагогічний аспект).....	375
Боярська-Хоменко А. В., Кузнецова О. Ю., Штефан Л. А. Основні напрями діяльності шкільних соціально-педагогічних служб України (початок ХХ століття) .....	380
Тарарак О. В., Тарарак М. Ю. Особливості організації просвіти батьків у провідних країнах світу.....	385
Чихаріна К. І. Особливості освітнього процесу в Сингапурі .....	390
Таяновський В. О. Генеза університетської автономії й академічної свободи.....	393
Бужин О. В. Вальдорфська школа – світ праці .....	398
Жерновникова О. А., Чень Цзін. Розвиток патріотизму в дітей у КНР .....	401

---

Псарьова М. Д. Використання допоміжних технологій у роботі з молодшими школярами з розладом спектру аутизму у США .....	405
Сотніков Д. В. Засоби організації освітнього процесу в закладах вищої освіти економічного спрямування США .....	409
Бао Шуцзюань, Хуан Тівень. Розвиток системи освіти обдарованих дітей у Китаї .....	414
Хотченко І. А. Вплив демографічної політики Китаю на родинне виховання китайців .....	418
Чень Хуейхуей, Цзен Гуанхай. Особливості розвитку музично-педагогічної освіти в КНР .....	422
Цзі Іпін. Засоби формування цифрової компетентності майбутніх викладачів мистецьких дисциплін в закладах вищої освіти КНР .....	426
Чжан Вей. Особливості підготовки вокалістів у музичних закладах вищої освіти КНР .....	430
Лиманська О. В., Бугаєць Н. А. Вдосконалення роботи з обдарованими студентами як один із напрямів реалізації міжнародних освітніх програм .....	434
Ткаченко Т. В. Роль педагогічної практики у підготовці майбутнього викладача мистецтв .....	439
Власенко Я. В. Ощадливість у структурі фінансової та економічної грамотності особистості .....	442
Черновол-Ткаченко Р. І. Формування емоційного інтелекту в менеджерів-магістрів в інституті післядипломної освіти та менеджменту .....	445
РЕЗОЛЮЦІЯ II міжнародної науково-практичної конференції «ДУХОВНО-ІНТЕЛЕКТУАЛЬНЕ ВИХОВАННЯ І НАВЧАННЯ В XXI СТОЛІТТІ» 21 жовтня 2021 року.....	450



## СКЛАД РЕДАКЦІЙНОЇ КОЛЕГІЇ

---

---

- Бабич В. П.** — доктор економічних наук, професор, президент Всесвітнього наукового ноосферно-онтологічного товариства;
- Бойчук Ю. Д.** — доктор педагогічних наук, професор, член-кореспондент НАПН України, ректор Харківського національного педагогічного університету імені Г. С. Сковороди;
- Бережна С. В.** — доктор філософських наук, професор, проректор з наукової, інноваційної і міжнародної діяльності Харківського національного педагогічного університету імені Г. С. Сковороди;
- Боярська-Хоменко А. В.** — доктор педагогічних наук, доцент, в. о. завідувача кафедри освітології та інноваційної педагогіки Харківського національного педагогічного університету імені Г. С. Сковороди;
- Култаєва М. Д.** — доктор філософських наук, професор, член-кореспондент НАПН України, завідувач кафедри філософії Харківського національного педагогічного університету імені Г. С. Сковороди;
- Рибалко Л. С.** — доктор педагогічних наук, професор, професор кафедри освітології та інноваційної педагогіки Харківського національного педагогічного університету імені Г. С. Сковороди;
- Штефан Л. А.** — доктор педагогічних наук, професор, професор кафедри освітології та інноваційної педагогіки, Харківського національного педагогічного університету імені Г. С. Сковороди;
- Попова О. В.** — доктор педагогічних наук, професор, професор кафедри освітології та інноваційної педагогіки, Харківського національного педагогічного університету імені Г. С. Сковороди;
- Лупаренко С. Є.** — доктор педагогічних наук, професор, професор кафедри освітології та інноваційної педагогіки, Харківського національного педагогічного університету імені Г. С. Сковороди;

- Пісоцька М. Е.** — доктор педагогічних наук, професор, професор кафедри освітології та інноваційної педагогіки, Харківського національного педагогічного університету імені Г. С. Сковороди;
- Золотухіна С. Т.** — доктор педагогічних наук, професор, професор кафедри освітології та інноваційної педагогіки, Харківського національного педагогічного університету імені Г. С. Сковороди;
- Твердохліб Т. С.** — доктор педагогічних наук, доцент, професор кафедри освітології та інноваційної педагогіки, Харківський національний педагогічний університет імені Г. С. Сковороди
- Кін О. М.** — кандидат педагогічних наук, доцент, доцент кафедри освітології та інноваційної педагогіки, Харківський національний педагогічний університет імені Г. С. Сковороди
- Собченко Т. М.** — кандидат педагогічних наук, доцент, доцент кафедри кафедри освітології та інноваційної педагогіки, Харківського національного педагогічного університету імені Г. С. Сковороди;
- Сердюк О. Д.** — кандидат фізико-математичних наук, професор, директор Харківського науково-педагогічного центру Всесвітнього наукового ноосферно-онтологічного товариства, співробітник науково-методичної лабораторії духовно-інтелектуального виховання та навчання Харківського національного педагогічного університету імені Г. С. Сковороди;
- Хвостиченко О. М.** — кандидат військових наук, доцент, член ради Всесвітнього наукового ноосферно-онтологічного товариства, головний редактор Альманаха «Онтологія та Життя», заступник керівника науково-методичної лабораторії духовно-інтелектуального виховання та навчання Харківського національного педагогічного університету імені Г. С. Сковороди;
- Овсюк Д. Р.** — здобувачка третього (освітньо-наукового) рівня вищої освіти кафедри освітології та інноваційної педагогіки Харківського національного педагогічного університету імені Г. С. Сковороди; спеціальність 011 Освітні, педагогічні науки.

**ПЕРЕДМОВА В. П. БАБИЧА,**  
**професора, доктора економічних наук,**  
**президента Всесвітнього наукового ноосферно-**  
**онтологічного товариства імені В. І. Вернадського**

---

---

У сучасному світі третього тисячоліття все більше вчених-гуманітаріїв, прогресивних громадських діячів звертають увагу світової громадськості на те, що основною причиною глобальної кризи людства є виродження духовності, нівелювання людських цінностей, які століттями вели землян по шляху розвитку.

Сьогодні духовність віддана на відкуп релігіям та зведена до дотримання релігійних обрядів. У кращому випадку її якось співвідносять з культурою в самому поверхневому розумінні. Адже духовність — це саме те, що робить людину людиною, формує в ній життєвий стрижень на основі Совісті та Честі, Волі та Віри, Відповідальності та Почуттів. Але саме ці найважливіші для кожної людини питання залишаються в основному за межами системи освіти. І саме тому система освіти не може успішно вирішувати завдання формування здорового суспільства і в духовному плані, і матеріальному.

Не вирішується ключове духовне завдання сучасності — розрізнення Добра і Зла, а це веде до багатьох протиріч та конфліктів. Розрізнення дозволяє класифікувати всі існуючі цінності відповідно ідеалам добра (творення, любов, справедливість, ін.) або зла (руйнування, насильство, страх, ін.), при цьому духовні принципи можна розглядати як оптимальні методи реалізації цих ідеалів у житті.

Сучасна онтологія призвана стати в освітньому процесі провідною дисципліною, озброюючи молодих людей цілісним світоглядом і ключовими знаннями з побудови свого життя (життєтворчості), по формуванню особистості з тенденціями суспільного розвитку та активною участю в ньому. В ідеалі вона повинна задавати направленість дисциплінам всього гуманітарного блоку.

Практична онтологія знайомить з основами мислетворчості і на їх основі дозволяє опанувати мистецтво життєтворчості — мистецтво

вибудовування життя за законами світобудови для максимально ефективного розвитку своєї душі та досягнення щастя. По суті це керівництво до даного людині життя: розуміння себе і навколишнього світу; методика і техніки побудови себе як особистості та своєї долі — найкращої з можливих.

Творчий підхід у пошуках оптимального рішення передбачає не звичне мислення і наступні за ним звичні дії та вчинки, а щось нове, нестандартне, те, чого ще не було у вашому досвіді, але обов'язково позитивне і таке, що наближає вас до цілі. Важливо кожному, особливо молоді, навчитись слухати і чути себе, своє серце, душу: «моє — не моє», «правильно — неправильно», «краще — гірше». Тому ми говоримо про творчість в мисленні і життєдіяльності, а також про необхідність навчатися цьому мистецтву.

Центральне місце в системі науково-онтологічних знань повинна зайняти теорія досконалої, тобто розумної, цивілізованої, ноосферної мислетворчості людини, що базується на цілісному вивченні об'єктивних законів раціонального функціонування та взаємодії людини, суспільства і природи, а також визнанні основних загальнолюдських, наднаціональних і надрелігійних цінностей та принципів, що дали основу для створення основних онтологічних постулатів:

1) єдність духовного та матеріального життя є природною властивістю та відмінною ознакою земного буття людини і саме духовні та матеріальні потреби людини є основними спонукальними мотивами її життєдіяльності;

2) людина володіє двома генеруючими і постійно взаємодіючими центрами життєвої активності — системою чуттєвих спонукань, що називають душею, і системою логічного мислення, тобто інтелектом. Творча чи руйнівна діяльність людини визначається її вибором сенсу та цілей земного буття. Природною першоосновою життєдіяльності людини є усвідомлена мислетворчість, яка постійно породжує різноманітні форми життєвої активності;

3) еволюційне вдосконалення земного буття досягається на основі морально-інтелектуального (духовного) розвитку людини та зростання її творчих здібностей у перетворенні навколишнього світу. Основним змістом усвідомленої життєдіяльності людини є морально-інтелектуальне самовдосконалення.

Викладені постулати в сукупності являють собою теоретичний базис побудови життєдіяльності людей, а також послідовну локалізацію антагоністичних міжнаціональних і міжрелігійних протиріч і конфліктів. Вони дозволяють наблизитися до поняття геніальності і глибокої сутності визначення земного буття людини, сформульованого на початку нашої ери стародавнім римським філософом Марком Аврелієм: «Наше життя — це те, в що його перетворюють наші думки».

Розумна мислетворчість — це мистецтво мислення, засноване на осмисленому управлінні свідомістю та творчому підході до прийняття рішень. Відмінні риси: поєднання логічності та багатоваріантності, позитивність, натхнення, творча спрямованість, одухотвореність, вибір найкращого рішення духовним серцем.

Концепція розумної мислетворчості, на нашу думку, базується на розумінні структури особистості та методів її формування. Очевидно, що формування розумної мислетворчості, повинно включати:

а) озброєння людини необхідними знаннями, насамперед, світоглядного характеру (визначають долю, спрямованість особистості, ставлення до себе, до інших і до навколишнього світу);

б) виховання спрямованості, керованості внутрішнього стану, особистісних якостей та почуттів;

в) навчання розкриттю здібностей, творчості, зовнішнім проявам.

Мистецтво мислетворчості — це дві ключові здібності:

1) осмислене управління свідомістю на основі логічності та багатоваріантності, позитивності та творчої спрямованості;

2) творчість у пошуку найкращих рішень та мислення в цілому на основі включення натхнення, одухотвореності та прийняття рішень духовним серцем.

Першим, сумарним, показником успішного мислення може бути почуття людини — що він відчуває: радість, наснагу, захоплення від життя, любов до всього світу. Другим — зовнішні прояви: погляд, посмішка, постава, емоції, слова, манери, — кожне з них має свою цінність і відображає внутрішній стан. Третій індикатор — це наші зовнішні досягнення, реалізація наших цілей у самореалізації.

Система освіти — це система, яка формує майбутнє суспільство. Яких людей вона сформує (освітчує), таким майбутнє і буде. Важливо не якою інформацією наділяє людину система, а які якості особистос-

ті формує, які здібності розкриває, яким навичкам життєтворчості навчає. Роль освіти в зміні ситуації у суспільстві — ключова — створює умови для особистого росту людини і безпечного розвитку Людства. Здоров'я (фізичне, психологічне, соціальне тощо) суспільства і людства в цілому складається із здоров'я кожного його члена, конкретної людини. Тому завдання формування суспільства здорових в усіх відносинах людей — здорового суспільства — вирішується формуванням у кожній людині особистості духовно багатой, сильної, успішної по життю, щасливої у всіх сферах. Це завдання може бути вирішене через систему освіти, яка націлена на це. Люди, яких формує система освіти, складуть суспільство в майбутньому з їх цінностями, моральністю, культурою, т. п.

Основою системи освіти має стати моральний стандарт, мораль, а його суттю — цілеспрямоване формування в кожній людині духовного стрижня та структури особистості (світогляд, позитивність, віра в себе, цілеспрямованість, особисті якості та здібності), а загалом — мислетворчості та усвідомленій побудові своєї долі, життєтворчості.

---

## Розділ I

---

**ЦІННІСНІ ОРІЄНТИРИ  
ДУХОВНО-ІНТЕЛЕКТУАЛЬНОГО ВИХОВАННЯ,  
РОЗВИТОК ДУХОВНО-ІНТЕЛЕКТУАЛЬНИХ  
ЯКОСТЕЙ ОСОБИСТОСТІ В УМОВАХ  
СПІВПРАЦІ Й ІНКЛЮЗІЇ**

---

---

## УМОВИ САМОАКТУАЛІЗАЦІЇ ЗДОБУВАЧІВ ВИЩОЇ ОСВІТИ З ОСОБЛИВИМИ ОСВІТНИМИ ПОТРЕБАМИ

**Бойчук Ю. Д.**

доктор педагогічних наук, професор, член-кореспондент НАПН України, Харківський національний педагогічний університет імені Г. С. Сковороди, м. Харків, Україна

**Боярська-Хоменко А. В.**

доктор педагогічних наук, доцент, Харківський національний педагогічний університет імені Г. С. Сковороди, м. Харків, Україна

*У статті визначено проблему самоактуалізації здобувачів вищої освіти з особливими освітніми потребами та виявлено умови ефективної підтримки самоактуалізації їх особистості: використання інтерактивних та інноваційних методів навчання, включення адаптаційних дисциплін-модулів до освітніх програм, створення ситуації успіху, побудова освітнього процесу на засадах інклюзивності, конгруентності, оптимізму, активності, суб'єктивності.*

**Ключові слова:** вища освіта, освітнє середовище, інклюзивний освітній простір, самоактуалізація.

*The article identifies the problem of self-actualization of higher education students with special educational needs and identifies conditions for effective support of self-actualization of their personality: the use of interactive and innovative teaching methods, inclusion of adaptive disciplines-modules in educational programs, success situations, inclusiveness, congruence optimism, activity, subjectivity.*

**Key words:** higher education, educational environment, inclusive educational space, self-actualization.

Проблема вищої освіти осіб з освітніми особливими потребами — одна з актуальних і водночас складних проблем, що стоять на порядку денному сучасного суспільства, спрямованих на створення суспільства рівних можливостей. Дослідники відзначають, що за останнє десятиліття спостерігається стійка тенденція до збільшення кількості здобувачів особливими освітніми потребами, які навчаються за програмами вищої освіти, а практика інклюзивної освіти впроваджується у різних ЗВО. Однак відсутність цілісної теорії інклюзивної професійної освіти людей з інвалідністю в сучасній педагогічній думці призводить до ви-



никнення та розвитку величезної кількості проблем, від вирішення яких залежить ефективність реалізації стратегічних державних завдань. Теоретичний аналіз сучасних досліджень проблем інклюзивної освіти показав, що система інклюзивної освіти в ЗВО лише починає складатися [2]. Дослідники з різних країн шукають відповідь на питання, якою має бути інклюзивна освіта сьогодні [1], які закономірності та принципи повинні лежати в її основі як, з якими формами, засобами та методами вона має здійснюватися, які шляхи підвищення її якості, забезпечивши досягнення ефективності професійного навчання, у тому числі для осіб з обмеженими можливостями та особливими потребами.

Метою публікації є узагальнення факторів та умов самореалізації особистості студентів з особливими освітніми потребами у процесі їх навчання у ЗВО.

Наше дослідження спрямоване на виявлення та узагальнення умов самореалізації особистості здобувачів з особливими освітніми потребами в інклюзивному освітньому середовищі ЗВО, з якими психологічними проблемами стикаються такі здобувачі.

У ході дослідження встановлено, що самореалізація – це бажання людини і здатність реалізовувати власний потенціал у професійній діяльності та повсякденному житті як невід’ємну характеристику особистості, що відображає потребу у самопізнанні, самовдосконаленні та саморозвитку, зростанні з метою досягнення особистісної зрілості. Разом з тим самореалізація традиційно розуміється як природний процес безперервного зростання, властивий усім організмам, завдяки прагненню до самовдосконалення та реалізації закладеного природою потенціалу. У гуманістичній психології потреба в самоактуалізації розглядається як найвища потреба людини, що робить її повноцінною особистістю і стає основним джерелом розвитку. У вітчизняній психології самоактуалізація пов’язана із процесом становлення людини як суб’єктом свого життя, з проблемами особистісного зростання, самореалізації людини, самореалізації творчого потенціалу у професійній діяльності, досягнення піку професіоналізму [4].

Установлено, що потенціал людини, що навчається в закладах освіти різних рівнів, реалізується через ефективну самоорганізацію навчальної діяльності, яка передбачає самостійне, без зовнішнього контролю управління власною пізнавальною діяльністю. Дослідники відзначають, що людині необхідно мати високий рівень самосвідомос-

ті, рефлексивні здібності та відмову від психологічних захистів для самоактуалізації.

Варто зазначити, що більшість здобувачів вищої освіти з особливими освітніми потребами мають неусвідомлену потребу в емоційній прихильності, почуття впевненості в тому, що їх люблять, цінують та поважають, внаслідок чого вони потребують підтримки з боку інших людей. Разом з тим такі здобувачі освіти характеризуються відносно високою самооцінкою, здатністю цінувати та поважати себе. Нерівномірне поєднання індивідуальних показників характеризує ціннісну сферу особистості багатьох здобувачів особливими освітніми потребами [3]. Більшість з них поділяють цінності особистості, що самореалізується, але в той же час для них характерні жорсткість поведінки і взаємодії з іншими людьми, низький ступінь гнучкості в реалізації цих цінностей і нездатність швидко і адекватно реагувати на зміні умови. Низькі рефлексивні здібності, нездатність адекватно оцінювати себе, усвідомлювати, як їх сприймають інші, страх бути природним, конгруентним у спілкуванні, нездатність швидко встановити психологічно емоційно насичений контакт з людьми, недостатній рівень розвитку творчих якостей особистості – всі ці особливості визначають низький особистісний потенціал багатьох студентів особливими освітніми потребами, що перешкоджає їх самоактуалізації у процесі навчання у ЗВО. Проведений науковий пошук переконав, що здобувачі вищої освіти з особливими освітніми потребами характеризуються досить низьким рівнем самоприйняття і низьким ступенем виразності рис особистості, що самореалізується, у поєднанні з розвиненим прагненням до самоактуалізації, самореалізації внутрішнього потенціалу у вибраній сфері діяльності [3].

Важливою умовою самореалізації своєї особистості є підготовка та організація психологічного супроводу процесу особистісного і професійного розвитку, спрямованого на корекцію наслідків їхньої нозології, подолання закономірностей її впливу на соціалізацію особистості, підвищення їхньої самовпевненості за рахунок розвитку рефлексії, самопізнання і пізнання особистих якостей.

Проведений науково-педагогічний пошук дозволив виявити такі умови ефективної підтримки самоактуалізації особистості здобувачів вищої освіти з особливими освітніми потребами:

– використання в освітньому процесі інтерактивних та інноваційних методів навчання, відмова від стандартних методів передачі

готової інформації, використання методів розвиваючого навчання та проблемних тренінгів, методів і технологій навчання, що актуалізують їхній професійний і особистісний потенціал;

– включення адаптаційних дисциплін-модулів до варіативної частини освітніх програм, вивчення яких сприяє адаптації та соціалізації здобувачів освіти з особливими освітніми потребами;

– проведення активних аудиторних та позааудиторних заходів, створення ситуацій успіху та особистих досягнень;

– залучення здобувачів вищої освіти з особливими освітніми потребами до органів студентського самоврядування, волонтерської діяльності та розвитку системи наставництва в університеті, де здобувачі з особливими освітніми потребами також можуть виступати у якості наставників;

– побудова освітнього процесу на засадах інклюзивності, конгруентності, оптимізму, активності, суб'єктивності, реалізації індивідуально-диференційованого та інтегративного підходів.

Таким чином, реалізація означених умов в освітньому процесі закладів вищої освіти є запорукою побудови інклюзивного освітнього простору у закладах вищої освіти та виховання толерантності у здобувачів вищої освіти.

### **Список використаних джерел:**

1. Dickson, E., & Duffy, J. (2019). A non-discriminatory response to disability related problem behaviour at Australian universities. *International Journal of Law and Psychiatry*, 64, 129-136.
2. Аріщенко О. Інклюзивний освітній простір ЗВО України: сучасний стан та перспективи розвитку. *Педагогічні науки: теорія, історія, інноваційні технології*. 2018, № 5 (79). С. 381-389. DOI 10.24139/2312-5993/2018.05/381-389
3. Бойчук Ю., Казачінер О. Розвиток інклюзивної компетентності вчителів у системі післядипломної освіти засобами ІКТ. *Освіта дорослих: теорія, досвід, перспективи*, 2020. Том 18. № 2. С. 66-75. DOI: [https://doi.org/10.35387/od.2\(18\).2020.66-75](https://doi.org/10.35387/od.2(18).2020.66-75)
4. Друганова О.М., Боярська-Хомекно А. В., Золотухіна С. Т. Досвід формування готовності до професійного кар'єрного зростання випускників аспірантури Харківського національного педагогічного університету імені Г. С. Сковороди. *Науковий вісник Південноукраїнського національного педагогічного університету імені К. Д. Ушинського*. Випуск 1 (134). Одеса, 2021. с. 24-32. DOI: <https://doi.org/10.24195/2617-6688-2021-1-3>

## ОСВІТА ЯК ДИВО І РОЗЧАКЛОВАНА РЕАЛЬНІСТЬ

Култаєва М. Д.

доктор філософських наук, професор, член-кореспондент НАПУ України,  
завідувач кафедри філософії, співробітник науково-методичної лабораторії  
духовно-інтелектуального виховання та навчання,  
Харківський національний педагогічний університет імені  
Г. С. Сковороди, м. Харків, Україна,

*У статті обґрунтовується необхідність розрізнення опцій бажаного, можливого і реального у визначенні перспектив розвитку освіти, передусім це торкається духовно-інтелектуального виховання і навчання у постіндустріальному суспільстві. Аналізується європейський досвід діагностики культурних патологій і деформацій, що супроводжують цифровізацію освітніх практик.*

**Ключові слова:** освіта, цифровізація, навчання, виховання, культурні патології.

*The article proposes an explanation of the essential distinction between wishful, possible and real options assigning the perspectives for the development of the education, what is especially important for spiritual and intellectual learning in the conditions of the postindustrial society. The European experience of the diagnostic of the cultural pathologies and deformations is analyzed as some side effect of the digitalization.*

**Key words:** education, digitalization, learning, forming, cultural pathologies.

Поza усяким сумнівом, освіта є дивом і сама творить дива, змінюючи людину і світ навколо неї. Освічена людина, це просвітлена людина, вона випромінює світло розуму, а її життєвий шлях, проторований активними і пасивними учасниками цивілізаційного процесу ще здавна визначався як *via lucis* — шлях світла. Цей пронесений крізь віки сакральний і романтизований образ освіти є джерелом натхнення також і для сучасної людини.

Не заперечуючи мобілізуючу значущість цього образу та його внесок до суспільного визнання високої місії освіти як чинника гуманізації суспільства, треба зазначити, що він втілює контрфактичний модус репрезентації освіти в опціях бажаної і вимірної перспективи людства. Але бажаний, можливий і дійсний стани освіти, як також суспільства і культури, мають принципові відмінності, які треба урахувати у

стратегіях реформування сучасної освіти, що далеко не завжди береться до уваги пристрасними реформаторами освітніх інституцій та практик навчання і виховання.

Гасла на зразок «Освіта для майбутнього» або «школа для майбутнього», які лунають не тільки в Україні, а й на європейських теренах, гонитва за інноваціями нерідко виявляються дуже відірваними від тих реалій, де функціонують національні освітні системи. Зокрема, німецькі теоретики вважають, що причиною тому є некритичне ставлення до американського досвіду у галузі реформування освіти. Як зазначає Юліан Ніда-Рюмелін, моноцентрична орієнтація європейських освітніх культур на США маргіналізує Європу як ціле, а через політику щодо науки несе загрозу європейській інтеграції. Європейська наукова і освітня традиція є багатою, ... вона здатна конкурувати з американською» [5, с. 169-170].

Разом з цим треба зазначити, що цифровізація культури і суспільного життя у цілому вимагають їхнього оновлення. Але гіпотетичне перетворення сучасної людини на *homo digitalis* у поєднанні з *homo creator* у дійсності може мати небажані наслідки, бо гібридизація цих орієнтирів криє у собі ризики появи патологій у розвитку особистості, стимулювати кримінальну креативність, особливо у незаможних суспільствах. Це впливає також та педагогічне мислення і педагогічні практики. Ю. Харарі слушно застерігає від пов'язаних з цим патологій педагогічного експериментування: «До недавнього часу усі сходились принаймні в одному: для покращення освіти треба змінювати школу. Але сьогодні уперше в історії ми віримо, що, мабуть, більш ефективною була би зміна біохімії учнів» [2, с. 59]. Цифрова субкультура певною мірою сприяє такій аберації індивідуальної і суспільної свідомості.

В останні десятиліття слова «креативність» та «інноваційність» стали не тільки недоторканим осердям ідеології постіндустріалізму та трендом інтелектуальної моди. Вони перебирають на себе функцію критерію оцінювання людських дій та якостей, сприяючи тим самим ствердженню суб'єктивізму. Особливо це притаманно посткомуністичним країнам з успадкованою від СРСР манією навішувати на будь-які продукти, включно з духовними, знаки якості, створювати імітації реформ і впроваджувати експортований «передовий досвід». Суспільна свідомість таких транзитивних суспільств наповнена сподіваннями на краще життя і тому охоче сприймає і генерує рецепти чудодійного

і швидкого стрибка із злиднів до добробуту. Цифрова культура підкріплює такі ілюзії. Прихована редукція homo Deus до homo digitalis, яка відбувається у сучасному медійному просторі, відповідає таким мріям і пафосу оновлення, рекламуючи сама себе. Але при цьому вона спонукає пересічну людину і політиків до дій, мобілізує їх на досягнення начебто недосяжного, на само перевершення в обмежених умовах існування. Водночас людина, яка об'єктивно прив'язана до цифрових технологій, суб'єктивно підганяє під них свою сенсоріку і техніку мислення, вибудовуючи свою унікальність з матеріалів серійного виробництва масової культури.

В описах сучасників масштабні інновації завжди зустрічались з недовірою. Не винятком є й ставлення до постіндустріальної культури, хоча застереження її критиків варто взяти до уваги. Так, цифровій освіті скептики передрікають швидкий і безславний кінець на зразок того, як у 70-х рр. виявились «неефективними лінгвістичні лабораторії та програмоване навчання», на яке у Німеччині виділялись значні кошти [7, с. 13]. Змішане навчання (blended Learning) як гібридна форма інтенсифікації навчального процесу також є предметом прискіпливого розгляду з боку прихильників західноєвропейської провокативної філософії освіти. Вони звертають увагу на те, що «цифровізація» класних приміщень на аудиторій нерідко є самоціллю, ознакою нібито успішного проведення освітніх реформ. Тиск з боку політиків знаходить прояв у прихованому примусі пришвидшувати впровадження цифрової освіти незалежно від наявних ресурсів. Голоси ж з протилежного табору намагаються переконати громадськість у зворотному. Наведемо їхню аргументацію: «Комп'ютери і смартфони шкодять освіті. Ані німецькі, ані міжнародні дослідження поки ще не довели позитивного впливу комп'ютерів та Інтернету на навчання у школі. І навпаки, їхній негативний вплив чітко простежується. Аналіз даних PISA, зібраних за десять років у більш, ніж 50 країнах, свідчить: чим більше грошей вкладається у цифрову інфраструктуру, тим швидше погіршується успішність учнів у такий країні» [3, с. 17]. Ще більш радикальне у дусі сучасних антиутопій висловлюється М. Шпітцер: «На підставі сучасних наукових досліджень комп'ютер необхідний для навчання так само, як ровер для навчання плавати або рентгенівський апарат для примірювання взуття» [7, с. 23].

Своєрідним підсумком освітніх дискусій у європейському просторі можна вважати висловлювання К.П. Лісмана. Він слушно наголошує: «Освіта не є катастрофою. Освіта також не є релігією. І насамперед: освіта не вирішує усіх проблем. Ми багато б чого спромоглись, якби замість тривіальної суміші з освітніх мрій з риторикою менеджменту встановили можливості та межі шансів і ризиків, які криють у собі процеси, що відбуваються в освіті. Освітні установи зараз потребують не більше, а менше реформ, нехай це звучить парадоксально: у суспільстві, що змінюється прискореними темпами, системи освіти потребують уповільнення, не поспіху, а осмислення, стабільності, а не перманентних змін, захищеності, а не тривалої політичної та масмедійної канонади» [4, 29, див. також 6, с. 45].

У підсумку треба зазначити, що ігнорування дійсних умов розвитку і трансформації освіти спричинює у суспільстві появу культурних і соціальних патологій, які, в свою чергу виступають руйнівним чинником суспільного розвитку. Люмпенізація шкільних вчителів і університетських викладачів в Україні та інших регіонах Східної Європи також мало бентежить суспільну свідомість, занепокоєну пошуками чудодійних рецептів прискореної або, на крайній випадок, наздоганяючої модернізації.

#### **Список використаних джерел:**

1. Hammermann A. Begehrte Tüftler. In: Uniglobale. Januar, 2020, S.22-24.
2. Harary J. Homo Deus. Eine Geschichte von Morgen. München:Beck, 2017. 536 S.
3. Lembke Gerald, Leipner Ingo. Die Lüge der digitalen Bildung. Warum unsere Kinder das Lernen verlernen. München: Beck, 2015. 234 S.
4. Liessmann Konrad Paul. Theorie der Unbildung. Die Irrtümer der Wissensgesellschaft. — Wien: Paul Zsolnay Verlag. 2006. 275 S.
5. Nida-Rümelin Julian. Der Akademisierungswahn. Zur Krise beruflichen und akademischer Bildung. Hamburg: Körber-Stiftung. 2014. 253 S.
6. Norbert Klaus. Idioten. Made in Germany. Wie Politik und Wirtschaft Bildungsverlierer produzieren. — München: Knaur Taschenbuch Verlag, 2011. 384 S.
7. Spitzer M. Digitale Demenz. Wie wir uns und unsere Kinder um Verstand bringen. Hamburg: Dörmner. 149 S.

## СТРУКТУРА ОСОБИСТОСТІ ЯК ОБ'ЄКТ ДУХОВНО-ІНТЕЛЕКТУАЛЬНОГО ВИХОВАННЯ ТА НАВЧАННЯ

Хвостиченко О. М.

кандидат військових наук, доцент,  
головний редактор «Альманаху «Онтологія та життя», Всесвітнє наукове  
ноосферно-онтологічне товариство, м. Харків, Україна  
заступник керівника науково-методичної лабораторії духовно-інтелектуального  
виховання та навчання, Харківський національний педагогічний  
університет імені Г. С. Сковороди, м. Харків, Україна,

*На основі обраного визначення особистості розкрита її структура з позиції вирішення завдання системи освіти по духовно-інтелектуальному вихованню та навчанню людини як особистості. У ієрархічній структурі особистості розглянуті: світогляд, віра в себе, цілеспрямованість, управління своїм станом, особисті якості, здібності і зовнішні прояви.*

**Ключові слова:** *особистість, структура особистості, світогляд, віра в себе, цілеспрямованість, особисті якості.*

*On the basis of a private definition of personality, its structure is revealed from the position of solving the problem of the education system for spiritual and intellectual upbringing and training of a person as a person. In the hierarchical structure of the personality, the following are considered: worldview, belief in oneself, purposefulness, self-control, personal qualities, abilities and external manifestations.*

**Keywords:** *personality, personality structure, worldview, self-belief, purposefulness, personal qualities.*

Особистість, як базова категорія і предмет вивчення психологією особистості, — це сукупність вироблених звичок і переваг, психічний настрій і тонус, соціокультурний досвід і набуті знання, набір психофізичних рис та особливостей людини, її архетип, які визначають повсякденну поведінку і зв'язок з суспільством і природою. Разом з тим існує підхід до розуміння особистості, що розрізняє особистість і звичайного індивіда (середньостатистичну людину). В такому розумінні особистість виділяється із загальної маси людей більш високими переконаннями, якостями і здібностями, які дозволяють особистості бути більш корисною суспільству, вносити значний вклад в його розвиток.



Саме в цьому значенні, що відповідає ноосферно-онтологічному підходу [1], поняття особистості буде розглядатися в даній статті.

Особистість — індивід, що характеризується сукупністю стійких світоглядних переконань, цінностей і позитивних якостей, що забезпечують його корисність для суспільства, значно більшу ніж середньостатистична людина. В цьому розумінні людина, яка має сильні якості, але завдає шкоди суспільству, перешкоджає його розвитку, не є особистістю. «Дійсна особистість виявляє себе тоді і там, коли і де вона в своїх діях і продукті своїх дій раптом виробляє результат, всіх інших індивідів хвилюючий, всіх інших стосується, всім іншим близький і зрозумілий, коротше — загальний результат, загальний ефект. Масштаб особистості людини вимірюється тільки масштабом тих реальних завдань, в ході вирішення яких вона і виникає, і оформляється в своїй визначеності, і розгортається в справах, які хвилюють і цікавлять не тільки власну персону, а й багатьох інших людей» [2]. «Гармонійність як якість особистості — здатність жити без внутрішніх конфліктів в унісон душі і розуму, забезпечити оптимальну злагодженість фізичної, соціальної і духовної сторін життя між собою і зовнішнім світом. Гармонійна особистість знаходить смак щастя у сфері безкорисливої діяльності, в концепції — жити для інших людей» [3].

Загальновідомо, що якість будь-якого суспільства складається з якості людей, їх рівня культури, ін. Чим більше в суспільстві особистостей і вище їх рівень, тим більше потенціал суспільства і ефективність його розвитку. Система освіти як державна структура формує майбутніх громадян своєї країни. Чим більший потенціал розвитку буде закладений в майбутнього громадянина, тим більше він зможе вкласти в розвиток суспільства. Тому можна сказати, що система освіти формує майбутнє суспільства. З цих позицій важливо, щоб весь процес освіти був підпорядкований завданню формування особистості — людини з високими позитивними якостями, здатної до щасливого життя — активної самореалізації у всіх життєвих сферах на своє і загальне благо — гармонійної особистості.

З цією метою слід розглянути структуру особистості — набір яких показників робить людину особистістю.

На основі досліджень потреб людини [4, 5, 6], автором запропонована розширена модель піраміди потреб [7]. Дана модель відображає,

з одного боку, ієрархічність потреб людини, з іншого, — піраміду цінностей людини, які розкриваються (актуалізуються) у міру його розвитку — що для нього стає найбільш важливим на кожній ступені зростання.

Реалізація потреб, особливо вищих (в моделі) безпосередньо пов'язана з усвідомленням (в тій чи іншій мірі) світу, суспільства, себе і своєї ролі в них. Це забезпечується отриманням необхідних знань, вірою і практикою життя — формуванням певних переконань світоглядного характеру.

Нааявність духовного стрижня — саме це відрізняє особистість від звичайної людини — стійкість світоглядних переконань, віра в себе, цілеспрямованість, уміння управляти своїм станом, сильні особисті якості та здібності. Це і є складові структури особистості (рис. 1).

Розуміння структури особистості дає можливість, з одного боку, оцінювати і розуміти об'єкти педагогічного впливу, а з іншого, — ефективно працювати по формуванню особистості в кожному об'єкті, розуміючи значимість кожного рівня і цілеспрямовано формуючи необхідні елементи.

Найважливішим елементом структури особистості, який визначає всі інші, є світогляд, як система людських уявлень і знань про світ і місце людини в світі, виражена в ціннісних установках і ідеалах особистості, соціальної групи, суспільства, в переконаннях щодо сутності природної і соціальної дійсності.

Суспільство в особі держави, а саме системи освіти, не повинно залишати на самоплив питання формування світогляду. Оскільки саме світогляд відіграє ключову роль в житті людини:

- дає людині орієнтири і цілі для її практичної і теоретичної діяльності;
- дозволяє людям зрозуміти, як краще досягти намічених орієнтирів і цілей, озброює їх методами пізнання і діяльності;
- створює можливість визначати істинні цінності життя і культури єдині для всього суспільства.

Другим за значимістю рівнем є віра в себе — знання і уявлення про людину, про себе і свої можливості. Вона спирається на самооцінку і визначає верхню межу можливостей людини. Система освіти при цьому

повинна вирішувати два завдання: допомогти людині сформувати адекватну самооцінку, засновану не на мріях людини про саму себе, а на конкретних показниках її зростання; навчити динамічній самооцінці — не порівнювати себе з іншими (безглуздо — всі різні), а з самою собою вчорашньою — наскільки стала краще, ближче до мети, ін.



Рис. 1 Рівні структури особистості

Третій рівень — цілеспрямованість — позитивна морально-вольова якість особистості, що виявляється як здатність ставити ясні і доступні цілі і завдання діяльності, вчинків (грунтуючись на перших двох

рівнях), а також зосередженість дій, думок і почуттів на непохитному русі і досягненні поставлених цілей. По суті, це ступінь реалізації здібностей ставити і досягати життєвих цілей через вибудовування життєвих ритмів і планів.

Чим сильніша, зріла особистість, тим більш довгострокові цілі і плани вона може будувати і реалізовувати, і, отже, тим більш значущих результатів вона може досягати в житті.

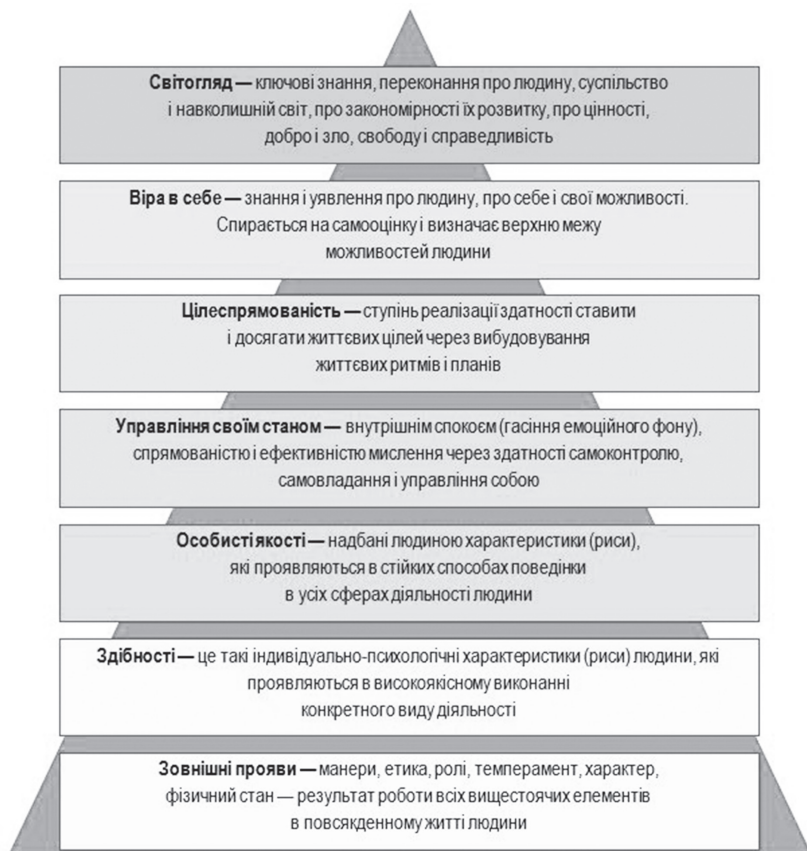
Управління своїм станом — внутрішнім спокоєм (гасіння емоційного фону), спрямованістю і ефективністю мислення через здатності самоконтролю, самовладання і управління собою. Більшість людей не можуть управляти своїм станом — вони автоматично реагують за програмами своєї підсвідомості в залежності від характеру зовнішнього впливу або активізації внутрішніх проблем.

Особистість здатна в тій чи іншій мірі контролювати свій стан — скільки в неї позитиву, радості, і якщо раптом піднімається на щось негатив, то здатна його гасити (самовладання), зберігати спокій та розумне мислення, приймати усвідомлені зважені рішення і адекватно реагувати на ситуацію. Особистість завжди намагається отримати подвійний взаємопов'язаний вигаш — і зберегти позитивний стан (не зіпсувати настроїв ні собі, ні іншим), і вирішити ситуацію правильною реакцією без зайвих витрат життєвої енергії і часу.

Для розвитку управління своїм станом необхідно щоб система освіти формувала такі здібності: самоконтроль, самовладання і управління собою.

Самоконтроль — відстеження і оцінка емоцій, позитивності мислення, адекватності та ефективності поведінки і дій. Самоконтроль створює умови для попередження негативних ситуацій (негативу немає ні всередині, ні зовні), отримання сили, радості (насолада) і впливу (поширення позитиву, комфортне вирішення завдань), — все це основа збереження енергії і зростання стану, умова адекватності та зменшення конфліктів, загального зростання ефективності діяльності.

Самовладання — утримання позитивного стану під впливом зовнішніх впливів, подразників.

Управління собою — вибір і утримання ролей, розпалювання прагнень, концентрація уваги, майстерність включення потрібних станів і їх перемикання.

Особисті якості — надбані людиною характеристики (риси), які проявляються в стійких способах поведінки в усіх сферах діяльності людини. Безперечно, особисті якості впливають на всі аспекти діяльності, включаючи і професійну. У сукупності особисті якості визначають характер людини. Завдання полягає в тому, щоб формувати і посилювати позитивні якості і звільнятися від негативних. Позитивні якості породжують відповідні вміння і навички — здібності: вміння дружити, любити, вчитися, творити, працювати і т. д.

Здібності — це такі індивідуально-психологічні особливості (вміння і навички), які служать необхідною умовою високоякісного виконання конкретного виду діяльності. Спираються на якості, знання та навички, формуються через досвід. Нараховують тисячі різних здібностей. Швидкість, легкість, успішність у виконанні певної діяльності — це перші вірні ознаки наявності відповідної здібності людини або комплексу здібностей.

Зовнішні прояви — це способи подачі себе і своєї пропозиції: внутрішній стан; слова; мова; постава, манери, міміка, зовнішній вигляд — результат реалізації характеру в повсякденному житті людини. Поряд з характером на зовнішні прояви також впливають: етика, ролі; темперамент; фізичний стан.

Для успішної життєтворчості зовнішні прояви повинні відповідати події, місцю і часу (етикет, загальні правила), ситуації — конкретним умовам, людям, своїм цілям — справити необхідне враження, вирішити завдання, а також повинні бути ефективними (чіткість, лаконічність), цільними (дотримання стилю) та поставленими (тренування). В ідеалі зовнішні прояви повинні бути бездоганними (ні до чого причепитися) і ефективними (максимально сприяти вирішенню завдань життєтворчості).

Всі ці рівні повинні формуватися системою освіти цілеспрямовано через виховання і навчання людини і становлення в ньому сильної гармонійної особистості.

В основі освіти повинен стати пріоритет виховання у людині: стійкого морального стрижня, що базується на загальнолюдських цінностях; здібностей творчої взаємодії в сім'ї, в команді, в колективі; захисту ключових моральних установок, таких як Честь, Свобода, Почуття, Віра, ін.

### Список використаних джерел:

1. Бабич В. П., Могилко В. А., Онегина В. М. Прикладна онтологія: монографія. Харків : Вид. «Друкарня Мадрид», 2013. 364 с.
2. Иллєнков Е. В. Що ж таке особистість? «З чого починається особистість» Москва, 1984. С. 319-358. Джерело: <https://www.sworld.com.ua/konfer27/622.pd>
3. Ковальов П. Д. Энциклопедия качеств личности от А до Я. Джерело: <https://podskazki.info/garmonichnost>.
4. Маслоу А. Х. Мотивация та особистість. С-Пб: Пітер, 2014. 400 с.
5. Маслоу А. Х. Дальні предели людської психіки. С-Пб: Пітер, 2016. 448 с.
6. Беляев І. А. Целостність людини в аспекті взаємозв'язку його здібностей і потребностей : монографія. Оренбург : ОГІМ, 2011. 360 с. Джерело: <http://elibrary.ru/item.asp?id=18513947>
7. Хвостиченко О. М. Про сенс життя, життєві цілі та джерела щастя. Духовно-інтелектуальне виховання і навчання молоді в XXI столітті : міжнародний збірник наукових праць. Вип. 2. / за заг. ред. проф. В. П. Баби-ча. Харків : Вид. ВННОТ, 2020. 116 с.

## ПОПУЛЯРИЗАЦІЯ ПЕДАГОГІЧНОЇ ТА МЕТОДИЧНОЇ СКЛАДОВИХ У КОРОТКОСТРОКОВИХ ПРОГРАМАХ ПІДВИЩЕННЯ КВАЛІФІКАЦІЇ ДЛЯ ВИКЛАДАЧІВ ГАЛУЗЕВИХ ЗАКЛАДІВ ОСВІТИ: ІЗ ДОСВІДУ РОБОТИ НАУКОВО-ПРАКТИЧНОЇ ШКОЛИ-СЕМІНАРУ ТА КВАЛІФІКАЦІЙНОГО ТРЕНІНГУ «СУЧАСНІ ТЕХНОЛОГІЇ НАВЧАЛЬНОЇ ДІЯЛЬНОСТІ ВИКЛАДАЧА ЗВО»

**Резван О. О.**

доктор педагогічних наук, професор, завідувач кафедри мовної підготовки, педагогіки та психології, Харківський національний університет імені О. М. Бекетова, м. Харків, Україна

*У статті означено практичні підходи до вирішення проблеми підвищення кваліфікації викладачів закладів вищої освіти; наголошено на ефективності набуття викладачами професійних компетенцій у процесі навчання на короткострокових тематичних курсах; представлено досвід організації підвищення кваліфікації викладачів у галузевому ЗВО.*

**Ключові слова:** підвищення кваліфікації викладачів, короткострокові курси, форми підвищення кваліфікації, науково-практичний семінар, кваліфікаційний тренінг.

*The article identifies practical approaches to solving the problem of professional development of teachers of higher education institutions; emphasis is placed on the effectiveness of teachers' acquisition of professional competencies in the process of teaching in short-term thematic courses; the experience of the organization of advanced training of teachers in branch institution of higher education is presented.*

**Key words:** advanced training of teachers, short-term courses, forms of advanced training, scientific-practical seminar, qualification training.

Орієнтація української вищої освіти на загальноєвропейські освітні стандарти стала викликом щодо оновлення професійних компетенцій викладача (лектора і практика), які в цілому становлять його професійну компетентність. Особливо важливою в аспекті якісного перетворення особистості викладача визначаємо проблему набуття та розвитку методичної та педагогічної складових у процесі його фахової реалізації, що має бути організовано галузевими ЗВО. Варто зауважи-

ти, що означене завдання стає саме проблемою для викладачів непедагогічних вишів, оскільки основна увага авторів освітніх програм, а відповідно — і навчальних планів — зорієнтована на відповідність викладачів профілю підготовки фахівців, а отже, їх педагогічні знання й методичні уміння набувають другорядного значення. Водночас у вимогах НАЗЯВО, що ставляться перед колективами проектних груп ліцензованих спеціальностей актуалізуються питання педагогічної та методичної компетентності викладача.

Зауважуємо, що компетенція визначена індикатором якості освіти згідно із представленням структурної реформи вищої освіти у межах Болонського процесу. Це складне системне утворення, яке містить професійні знання, уміння, способи і техніки фахової діяльності, сукупність установок та орієнтацій, набутий досвід, що дає змогу викладачеві досягати високих освітніх результатів.

Кожна із професійних компетенцій (дисциплінарна, методична (дидактична), психолого-педагогічна, комунікативна, інформаційно-технологічна, управлінсько-організаційна) має систематично оновлюватись і змістово та технологічно збагачуватись шляхом підвищення викладачем професійної кваліфікації. Зауважуючи на вимоги до підвищення кваліфікації науково-педагогічними працівниками, викладені у оновленому «Положенні про підвищення кваліфікації науково-педагогічних працівників» [1], звертаємо увагу на можливості регулярного професійного «тюнінгу» викладача, що набувається ним через особистісну рефлексію (усвідомлення змісту власної професійної недосконалості), вибір програми підвищення кваліфікації (тренінгу, семінару тощо) загальним обсягом 1 кредит (30 годин) на рік та набуття необхідної компетенції через навчання за обраною програмою.

Уважаємо, що саме такий шлях підвищення кваліфікації (а не один на 5 років — за розгорнутою програмою обсягом 180 годин, що представляє одну тему) буде найбільш ефективним для якісного оновлення викладачів вищої школи.

В аспекті зазначеного презентуємо апробований у ХНУМГ імені О.М. Бекетова шлях підвищення кваліфікації викладачів галузевих ЗВО, що реалізовується у програмах та формах постійно діючої науково-практичної школи-семінару та кваліфікаційного тренінгу «Сучасні технології викладання у вищій школі». Означений захід було створено



з метою підвищення саме методичної та психолого-педагогічної компетенції викладачів, які не мають педагогічної освіти, але є фахівцями відповідної галузі й проводять педагогічну діяльність.

Кваліфікаційний тренінг «Сучасні технології викладання у вищій школі» реалізовувався упродовж 2019 — 2021 років у ХНУМГ імені О.М. Бекетова у різних, адаптованих щодо комфортності замовників, формах. У 2019 році було проведено широку презентацію авторських програм підвищення кваліфікації за партнерської участі фахівців із Південно-Моравського центру міжнародної мобільності (м. Брно, Чеська республіка), НТУ «ХПІ» (м. Харків), ХНПУ імені Г. С. Сковороди (м. Харків). Для вибору викладачів було запропоновано такі програми: «Ментальні карти як спосіб організації інформації» (доктор педагогічних наук, професор О. О. Резван, ХНУМГ імені О. М. Бекетова); «Дослідження ресурсів розвитку особистості на платформі графічного коучингу» (кандидат психологічних наук, доцент А. І. Книш, НТУ «ХПІ»); «Риторика. Особливості роботи з різними аудиторіями слухачів: як досягти успіху» (доктор педагогічних наук, професор Л. П. Ткаченко, ХНПУ імені Г. С. Сковороди); «Фасилітація як метод активного навчання. Підготовка воркшопу» (ст. викл. В. Ю. Бугаєва, ХНУМГ імені О. М. Бекетова); «Скрайбінг — новітня технологія візуалізації навчального матеріалу» (кандидат педагогічних наук, доцент А. М. Приходько, ХНУМГ імені О. М. Бекетова); «Вивчення чеської мови в аспекті професійної мобільності фахівця» (Мартін Хорн, викладач Південно-Моравського центру міжнародної мобільності (м. Брно, Чеська республіка); «Тимбілдинг як інструмент згуртування навчальної групи та педагога» (кандидат педагогічних наук, доцент В.В. Шаполова, НТУ «ХПІ»).

Організація роботи семінару-тренінгу відбувалась способом презентацій заявлених у програмі технологій із включенням до їх апробації учасників. Кожен із присутніх мав змогу обрати для участі 3 із заявлених у програмі семінару тренінги. Однак мала кількість часу, відведеного на роботу кожної програми (1 година), що була обумовлена обмеженою кількістю часу на проведення семінару в цілому, стала основним фактором зміни форми реалізації заходу.

У 2020 р. семінар-тренінг проходив у формі послідовних занять (2 години) упродовж 4 тижнів. Тематами заходу стали: «Коучингові

технології у навчанні», «Технологія скрайбінгу», «Організація публікації у журналах провідних науково-метричних баз: алгоритм дій та комунікація із редколегіями». Оскільки метою означеного заходу ставили не лише «тюнінгування» професійної компетентності педагогів, а й документальне підтвердження підвищення їх кваліфікації, важливим визначили питання відповідності обсягу навчання. Для того, щоб кожен із викладачів мав змогу за бажанням стати учасником усіх заявлених програм — створили зручний розклад занять, у якому жодна із програм не перетиналась із іншою, а отже — максимально можна було набути 30 годин підвищення кваліфікації (24 аудиторних і 6 самостійної роботи).

Слід визнати, що форма заходу, реалізована у 2020 році, проходила у режимі змішаної форми навчання і була найбільш оптимальною, оскільки за відгуками учасників, вони отримали реальну можливість опанувати нові технології у зручному режимі.

У зв'язку із карантинними вимогами, що ставились перед вишами у 2021 р., кількість викладачів-учасників у групі тренінгової програми при навчанні у класі не мала перевищувати 20 осіб. Вибір тематики тренінгових програм був зумовлений саме потребою викладачів посилити рівень компетентності організації навчальної діяльності в умовах змішаного навчання. Зважаючи на означене, було підготовлено та реалізовано тренінги за темами: «Культура створення навчальної презентації» (15 годин) та «Риторичні прийоми ефективної діяльності викладача ЗВО» (15 годин). Робота з викладачами відбувалась у режимі дистанційних та аудиторних занять — по 6 годин за кожною програмою та самостійної роботи — по 9 годин відповідно. Слід зауважити, що викладачі позитивно оцінили режим роботи тренінгів: по 4 години за кожною програмою одночасно, перерва на самостійну роботу — 1 тиждень і на закінчення — 2 години спілкування про результати виконаних завдань.

Єдність факторів: популярності представлених тренінгових програм, вимог до підвищення методико-педагогічної кваліфікації штатних викладачів та умови пандемії, — довели необхідність оперативного переходу системи підвищення кваліфікації викладачів закладів вищої освіти на дистанційну форму навчання, що спричинило створення додаткового курсу у програмі MOODLE, темами якого визначили: «Мен-

тальні карти як спосіб організації інформації в навчальному процесі», «Коучингові технології у викладанні», «Візуальна комунікація в освіті». Слід зауважити, що означений курс було представлено в інтегрованому форматі, коли лекції за темою представлялись групі, створеній у програмі Teams, а завдання, виконувані слухачами, прикріплялись для перевірки у програмі MOODLE, що давало можливість досягти найбільшого ефекту сприйняття матеріалу та набуття компетенцій його практичного використання.

Ефективним способом підвищення педагогічної та методичної кваліфікації викладачів галузевих ЗВО видається організація кваліфікаційного тренінгу «Сучасні технології викладання у вищій школі», реалізація якого може диференціюватись: від формату реальної присутності слухачів в аудиторії до віддаленого навчання, здійснюваного у різних програмах дистанційного формату. Основною вимогою ефективності організації презентованого заходу визначаємо моніторинг та урахування запитів викладачів щодо тематичного вибору програм.

#### **Список використаних джерел:**

1. Деякі питання підвищення кваліфікації педагогічних та науково-педагогічних працівників. Постанова Кабміну України № 800 від 21.08.2019. — URL <https://zakon.rada.gov.ua/laws/show/800-2019-%D0%BF#Text>

## ВІЗУАЛЬНА КОМУНІКАЦІЯ ЯК СТРАТЕГІЯ НАВЧАННЯ СТУДЕНТІВ У ЗАКЛАДАХ ВИЩОЇ ОСВІТИ

Приходько А. М.

кандидат педагогічних наук, доцент, доцент кафедри мовної підготовки, педагогіки та психології, Харківський національний університет імені О. М. Бекетова, м. Харків, Україна

*У статті означено практичні підходи до вирішення проблеми вибору стратегій навчання студентів закладів вищої освіти, зокрема технічного профілю, у контексті реалій сьогодення; наголошено на ефективності використання візуальної комунікації, яка забезпечує трансляцію ідей та конкретної інформації за допомогою зорових форм; представлено добірку сучасних сервісів, платформ та інструментів візуальної комунікації, що визначатимуть стратегії навчання студентів як технічного, так і гуманітарного профілю тощо.*

**Ключові слова:** візуальна комунікація, стратегії навчання, сервіси, платформи, інструменти візуальної комунікації.

*The article identifies practical approaches to solving the problem of choosing learning strategies for students of higher education institutions, technical profile in particular, in the context of today's realities; emphasis is placed on the effectiveness of the use of visual communication, which provides the transmission of ideas and specific information through visual forms; a selection of modern services, platforms and tools of visual communication is presented, which will determine the strategies of teaching students both technical profile and humanitarian profile, etc.*

**Key words:** visual communication, learning strategies, services, platforms, visual communication tools.

Загальновідомо, що інформація, яка підкріплюється або подається за допомогою технік візуалізації, завжди сприймається та запам'ятовується краще, ніж лише у текстовому форматі. Психологи та педагоги, характеризуючи підростаюче покоління, враховуючи реалії сьогодення, акцентують увагу освітян на формуванні у молоді нового типу мислення (візуального, кліпового) та культури сприйняття інформації. Така тенденція спостерігається через стрімке зростання інформаційних потоків, різноманітність і насиченість інформації, яка подається переважно у візуальній формі. Тому особливостями мислення сучасного студента визначаємо: здатність оперативно переключач-

тися між різними смисловими фрагментами, високу швидкість обробки інформації, сприйняття інформації у графічному вигляді. Водночас спостерігається їх непристосованість до сприйняття лінійної, однорідної інформації, у тому числі довгих книжкових текстів тощо.

Сучасна освіта існує в умовах конкуренції двох порядків: текстового та візуального. Зауважимо, що загально визнаний педагогікою концепт навчальної стратегії як діяльності, що використовується студентом і спрямована на здобуття, запам'ятовування, відтворення і використання інформації, на сучасному етапі сприймається уже як неактуальний. Визначення поняття «стратегія навчання» доповнюється такими складовими: стратегії навчання є специфічними діями, які використовують студенти для того, щоб навчання було більш легким, візуалізованим, динамічним, більш цікавим, більш керованим самим студентом, а, отже, більш ефективним.

Система навчання студентів у ЗВО технічного профілю спрямована на виховання у них інженерного менталітету — класичної формальної, або аристотелевої логіки, детермінуючим фактором якої вважається лівопівкульна латералізація (домінування півкуль головного мозку). Відомо, що ліва півкуля головного мозку відповідає за здатність до мовного спілкування та оперування цифрами та математичними формулами у межах формальної логіки. Проте до структури інженерного мислення входять ще й чуттєво-емоційний і аксіологічний елементи, уява, інтуїція. А за це вже відповідає права півкуля мозку. Образи стимулюють одночасно роботу лівої і правої півкуль мозку, доповнюючи образні враження логікою і абстрактною моделлю об'єкту, процесу, явища. Тому використання візуальної комунікації як стратегії навчання студентів ЗВО, зокрема технічного профілю, останнім часом стає все більш актуальною проблемою в освітньому середовищі.

Візуальна комунікація забезпечує трансляцію ідей та конкретної інформації за допомогою зорових форм, що містять знаки, символи, образи. Сприйняття інформації у такому форматі є процесом «зчитування» візуального коду.

Зауважимо, що сьогодні існує дуже велике різноманіття сервісів, платформ та інструментів для використання візуальної комунікації, які б задовольняли стратегії навчання студентів як технічного, так і гуманітарного профілів. Серед найпоширеніших можна виокремити такі.

Соціальні мережі та гіф-анімація. Можливість проведення онлайн та офлайн-консультації за допомогою відомих соціальних мереж розширює обрії у спілкуванні студента із викладачем, підсилює інтерес до предмета, сприяє налагодженню дружніх стосунків обміну інформацією в системі викладач-студент, студент-викладач.

Емоджі — сучасний вид онлайн-комунікації, що передбачає миттєву передачу тексту та емоцій за допомогою коротких смс-повідомлень та мікрокартинок відповідного змісту.

Інтернет-мем в освітньому просторі виступає як комплексна, цілісна одиниця передавання, зберігання, візуалізації навчальної інформації, одиниця комунікації, що створюється за допомогою спеціальних онлайн-інструментів і виступає сучасним дидактичним засобом в умовах інформатизації освіти та технологічного підходу до організації навчального процесу.

Інтелект-карти. Це універсальний спосіб організації інформації, адаптований для максимально продуктивного сприйняття мозком. Технологія вчить мислити у новій площині, залучаючи до активної роботи обидві півкулі мозку. Думки та висновки викладаються у зручному форматі, з довільним додаванням малюнків та інших допоміжних елементів. Найпопулярніша схема містить декілька складових: ключові слова з теми, графічні зображення, стрілки, що поєднують між собою різні блоки. Все це покликано формувати інтуїтивне сприйняття інформації.

Інтерактивні книги та підручники. Це осучаснення звичного формату книг, яке стало можливим завдяки останнім здобуткам в ІТ-сфері. У книзі текст доповнюється 3D моделями, аудіо, відеоматеріалами та тематичними анімаціями.

Скрайбінг — це метод розповіді чи пояснення, що супроводжується паралельним створенням схематичних малюнків, які відтворюють ключовий зміст сказаного. Завдяки залученню цього прийому можна, розповідаючи про будь-що, підкріплювати сказане графічно у максимально зрозумілому і привабливому для слухача форматі.

Хмара слів — це візуальне відтворення списку слів, категорій чи міток на єдиному спільному зображенні. За допомогою хмар слів можна візуалізувати термінологію з певної теми. Хмару слів можна легко згенерувати власноруч, використавши спеціальні програми.

Time.Graphics. Безкоштовний онлайн-сервіс, який призначений для створення інтерактивних часових стрічок із додаванням фото, аудіо та відеоматеріалів. У будь-якій навчальній дисципліні є питання розвитку та трансформації подій, понять, термінів, явищ. І якраз шкала часу ідеально підходить для наочного представлення даних із прив'язкою до часу.

Canva. Онлайн-інструмент для створення плакатів, презентацій, інфографіки тощо. Можна використовувати вбудовані шаблони та видозмінювати їх, додаючи готові графічні елементи.

Crello. Безкоштовний інструмент для графічного дизайну. Принцип роботи схожий на той, який використовує Canva.

Piktochart. Ефективний інструмент для створення інфографіки, презентацій, плакатів, постерів тощо.

Google Charts. За допомогою Google Charts можна створити лінійний графік, гістограму, діаграми та багато інших різновидів графіків.

Moodle, Teams — комплексні навчальні платформи, яка допомагають створити ефективне інтернет-навчання на основі співпраці у власному середовищі.

Padlet. Це мультимедійний ресурс для створення, спільного редагування та зберігання інформації. Це віртуальна стіна, на яку можна прикріплювати фото, файли, посилання на інтернет-сторінки та замітки. Викладач надає доступ до стіни студентам і вводить їх електронні адреси, відкриваючи можливість писати або модерувати дошку.

Equity maps. Інструмент для проведення дискусійного клубу, проведення занять у форматі лекцій, залучення студентів до активних обговорень. Усі дані перетворюються на статистику та фіксуються додатком у вигляді графіків та діаграм.

Google Forms. Сервіс хмарних технологій для формування системи тестів контролю навчальної діяльності студентів. Застосування форм надає нові можливості створення динамічних і актуальних додатків на основі інформаційно-цифрових технологій для застосування в дистанційному навчанні.

Prezi та PowToon — це хмарні сервіси для створення інтерактивних презентацій.

Отже, використання сучасних технологій візуалізації як однієї із сучасних комунікативних стратегій створює передумови для оптимі-

зації та інтенсифікації навчання студентів ЗВО, технічного профілю зокрема. Когнітивною основою візуальної комунікації є її здатність та можливість, задіючи та стимулюючи активність обох півкуль головного мозку студентів, не тільки донести інформацію максимально ефективним способом, але й забезпечити її засвоєння, що і визначатиме головну стратегію навчання студентів ЗВО.

**Список використаних джерел:**

1. Гончаренко С. У. Український педагогічний словник. Київ : Либідь, 1997. 375 с.
2. Cohen A.D. Strategies in Learning and Using a Second Language. Harlow, Essex: Pearson Education Ltd, 2011. 440 p.



## ФЕНОМЕН НОВОЇ ЛЮДИНИ В УМОВАХ ПОГЛИБЛЕННЯ ПРИМЕНШЕННЯ ДУХОВНОСТІ В ЖИТТІ СУСПІЛЬСТВА

Трусей Л. Г.

співробітник науково-методичної лабораторії духовно-інтелектуального виховання та навчання, Харківський національний педагогічний університет імені Г. С. Сковороди, м. Харків, Україна

*У статті пропонується концепція « нової людини », засади якої простежуються в історії філософської думки та потребує нового осмислення на тлі трансформаційних процесів сучасного суспільства. Враховується історичний досвід людства з формулювання поняття людини, а також зміни соціального довілля людини в світі, що постійно змінюється. За Вернадським, людина не відокремлена істота, вона є частиною природи, космосу і впливає на них, на все, що його оточує, отримуючи при цьому заслужену реакцію у відповідь. У статті виділяються та розглядаються три основні елементи, що становлять нову людину: прагнення до постійного розвитку; пасіонарність та прагнення до максимальної самореалізації.*

**Ключові слова:** нова людина, розвиток, духовність, свідомість, пасіонарність, самовдосконалення, самореалізація.

*The article proposes the concept of « new man », the principles of which can be traced in the history of philosophical thought and requires a new understanding against the background of the transformational processes of modern society. According to Vernadsky, man is not a separate being, he is part of Nature, the Cosmos and affects them, everything around him, while receiving a well-deserved response. The article identifies and considers the three main elements that make up a new person: desire for continuous development; passion and desire for maximum self-realization.*

**Key words:** new person, development, spirituality, consciousness, passionarity, self-improvement, self-realization.

Неспроможність людства своєчасно вирішити питання безпечного виходу з антропологічної кризи вимагає появи « нової людини », здатної вирішувати сучасні проблеми. Вона не може з'явитися сама собою. Для її появи повинні скластися відповідні умови в науці, в державному управлінні та в системі освіти. Тому розробка цієї проблеми є в край актуальною.

У дослідженні використовуються методи філософії, зокрема вчення про категорії: одиничне, особливе, загальне, а також системні методи.

Сучасна антропологічна криза є великий розрив у розвитку людства, він досяг критичної точки, коли глибока трансформація людини неминуча. В умовах матеріальної цивілізації величезна роль належить економіці, фінансам та комерції. Вони створюють основу матеріального добробуту та призводять до соціального розшарування, що зумовлює дегенеративні стани та духовне убожество людей. Проблема в тому, що вихід з кризи потребує за короткий строк змінити людину (сучасна людина апріорі не спроможна вивести людство з кризи), тобто повинна появиться «нова» людина.

Виклики сучасного світу потребують нової концепції осмислення людини та її готовності своєчасно реагувати на них.

1. Сучасність характеризується прискоренням та ускладненням соціокультурної динаміки, тобто змінилися соціальні частоти змін теорій, ідей, ідеологій, поглядів, технологій. Сьогодні за життя одного покоління відбуваються багаторазові зміни в навколишньому світі. Це посилюється постійно зростаючим об'ємом різномірної інформації, котра впливає на кожну людину.

2. Протиріччя між потребами суспільства і неможливістю людини задовольнити їх, вимагає здійснення логічного аналізу до її вирішення. Наразі нові виклики акцентують увагу на принципово нових рішеннях проблем людини, її поведінки та ціннісно-сміслових орієнтацій у сучасному світі.

3. Соціальна напруженість тривалий час призводить до роз'єднаності, замкнутості людей у собі, самотності, ослаблення соціальних зв'язків. У результаті руйнування традиційних підвалин і цінностей життя, соціального розшарування суспільства, розчарування в реформах, відсутності довіри до владних інститутів, відбувається певна деформація ставлення до законності, правосуддя. В результаті в складному соціумі виникає глибока криза системи моралі та моральності, яка тривалий час скріплювала всі суспільні підсистеми. В цих умовах соціальна реальність сприймається як простір невизначеностей і ризиків [1].

4. Небезпека світової та локальних воєн. Хантінгтон застерігає, що: "...зіткнення цивілізацій є найбільшою загрозою миру в усьому

світі, і міжнародний порядок, заснований на цивілізаціях, є найнадійнішим засобом попередження світової війни”.

Однозначного, загальноприйнятого у науці визначення (поняття) людини не існує. Так, М. Шелер писав: «у жодну з епох погляди на сутність і походження людини не були настільки ненадійними, невизначеними, різноманітними, як і нашу епоху» [4]. Одним із перших відкриває новий погляд на людину як мікрокосм Микола Кузанський: «У людяності людським чином, як у Всесвіті універсальним чином, розгорнуто все, раз вона є людський світ» [2].

Микола Кузанський розглядає три складові людини: «Як відомо, людина складається з почуття, інтелекту та посередника-розуму». З. Фрейд ясно висловлює свою ідею людини: «...людина живе прагненням до самовдосконалення, яке призвело його до сучасної висоти духовних досягнень і етичної сублімованості, і від якого можна очікувати, що воно забезпечить розвиток людини до надлюдини». Д. Салас Сомер: «Сутність кожної людини священна, тому що несе в собі Божественну іскру, еманацию Творця». Бабич В. П.: «Кожну людину природа наділила унікальною здатністю відчувати і мислити. Для цього він має Душу і Розум» [3].

У разі невизначеності ми скористаємося прийомом, коли особливості (характеристики) розглядаються у першому наближенні по переліченню, і розглянемо деякі характеристики людини, на наш погляд, які дозволять нам підійти до розуміння нової людини та її ролі у перебудові суспільства. Особливістю цих показників є те, що вони узагальнені, тобто поєднують у собі простіші. Тут людина постає як загальне, складні характеристики — як особливе, прості характеристики — як одиничне. Порівнюючи ці характеристики, а також, які взаємодії між ними існують, ми наблизимося до розуміння феномена нової людини.

1. Призначенням людини є його прагнення безперервного розвитку, тобто формуванню необхідних якостей, починаючи з світорозуміння, розуміння сенсу життя, що закріплюються на все життя. Основними складовими є: насамперед духовне зростання, свідомість, інтелект, освіта, освоєння нових наукових знань, постійна практична діяльність. Кожному новому поколінню доводиться оновлювати знання попереднього покоління.

Люди змушені самостійно освоювати нові знання, удосконалювати свої професійні навички. Це передбачає швидке переосмислення

досвіду як особистого, так і історичного. Досвід Тейяра як вченого пов'язаний з його розумінням глобальної важливості організації науки та її потенційної ролі як «не побічного заняття, а суттєвої форми діяльності». Тому система освіти зі шкільної лави повинна прищеплювати любов до самопізнання та самовдосконалення. Одна із знаменитих цитат І. Канта говорить: «Діти повинні виховуватися не для сьогодення, а для майбутнього, можливо кращого стану людського роду». У результаті — безперервне зростання масштабу особистості. М. Шеллер писав: «...основний напрямок цього багатого подіями розвитку не викликає жодних сумнівів — це напрямок зростання людської самосвідомості». «Усі фундаментальні та по-справжньому прогресивні процеси — це результат розвитку знання, солідарності, кооперації та любові, а не ненависті...», — Елвін Тоффлер. Найбільш повно про значення освіти висловився Гегель: «Освіта і вивільнення з безпосередності субстанціального життя завжди і необхідно починається з набуття знання загальних принципів і точок зору, щоб спочатку тільки дійти думки про сутність справи взагалі, а також для того, щоб підкріпити його доказами або спростувати, досягнути конкретну та багату повноту за визначеннями та вміти прийняти щодо його належне рішення та скласти серйозне судження». На наш погляд, ієрархічно важливішим є прагнення безперервного розвитку гуманістичної сторони людини. Це насамперед духовність.

Духовність. У філософській науці ми зустрічаємо багато визначень духовності. Видатний чилійський філософ, письменник і дослідник, великий гуманіст сучасності Даріо Салас Соммер виступає за необхідність перебудови світу на основі загальнолюдської моралі та науково доводить вигоду морального способу життя.

Кримський С. підкреслює, що «духовність — це здатність переводити універсум зовнішнього буття у внутрішній світ особистості на етичній основі, здатність створювати той внутрішній світ, завдяки якому реалізується самототожність людини, її свободи». Мартін Бубер зауважував: «Духовність є почуття зв'язку зі світом». Нам ближчими визначеннями духовності є такі: «духовність — визначена провідна... властивість, якість особистості і система певних цінностей, властивостей функціонального характеру» [4]; духовність — формулювання передових принципів і цінностей, їх освоєння, прийняття та дотримання у повсякденному житті (як динамічний процес) [5].

По І. Канту роль і значення моралі спрямовані на внутрішній стан людини: «Мораль — є вчення не про те, як ми повинні зробити себе щасливими, а про те, як ми повинні стати гідними щастя».

Носієм духовності є Свідомість. Свідомість — складне системне утворення, воно постає як здатність відображати навколишню дійсність, як універсальну здатність людини набувати знання, перетворювати, зберігати і відтворювати їх, знову забезпечувати регуляцію і ціннісні орієнтації людей, спілкуватися, обмінюватися досвідом та передавати його від одного покоління до іншого. Даріо Салас Соммер відзначав, що «бути моральним вигідно і єдине, що робить людину людиною, — це високий рівень її свідомості». Свідомість розвивається через знання та почуття, як здатність людини виділяти себе з навколишнього світу у єдності з ним, ставитись до нього «зі знанням». Пробудження свідомості залежить від освіти, але вона не відповідає сучасним вимогам [6].

Головними завданнями освіти повинні стати: повернути освіті виховну функцію; змінити фактологічний принцип навчання на методологічний; ввести моральний стандарт, як ведучу частину освітнього стандарту на всіх рівнях; перенести акценти освітнього процесу на цілеспрямоване формування особистості для чого ввести відповідні навчальні дисципліни/предмети; інш. Удосконалення освіти одне з найголовніших завдань сучасності.

2. Пасіонарність. Служіння суспільству, високим ідеалам та цінностям. Найбільш широко поняття пасіонарності розкрив Л. М. Гумільов: «Пасіонарність — це непереборне внутрішнє прагнення діяльності, спрямованої на зміну свого життя, оточуючої обстановки».

Пасіонарна особистість проявляє себе у своїх діях та їх результатах, які хвилюють оточуючих індивідів — всіх інших стосуються, всім іншим близькі та зрозумілі, тобто загальні результати. Платон чи Евклід, Ньютон чи Спіноза, Бетховен чи Наполеон, Робесп'єр чи Мікеланджело, Скворода чи Вернадський — це особи, які не викликають сумніву. В них сконцентровано соціально значуща (значуща для багатьох) справа їхнього життя, що ламає звичні застарілі, з якими інші люди змирилися, шаблони, хоча вони стали тісні для дозріваючих більш ефективних форм відносин між людьми.

Тому справжня пасіонарність, що стверджує себе з усією властивою їй енергією та волею, стає можливою лише там, де назріла по-

треба старі стереотипи життя ламати, лише там, де закінчується період застою, панування старих штампів, і настає час революційної творчості, лише там, де виникають і стверджують себе нові форми відносин людини до самої себе та між людьми.

Масштаб пасіонарності як і особистості людини вимірюється лише масштабом тих реальних завдань, у ході вирішення яких і проявляється, і оформляється, і розгортається у справах, що хвилюють і цікавлять не тільки власну персону, а й багатьох інших людей. Чим ширше коло цих людей, тим значніша особистість. Тому сила особистості — це завжди індивідуально виражена сила того соціуму, того колективу індивідів, сила індивідуалізованої загальності устремлінь, потреб, цілей, що спрямовують її.

Неповторність справжньої особистості полягає саме в тому, що вона по-своєму відкриває щось нове для всіх, краще за інших і повніше за інших, висловлюючи «сутність» всіх інших людей, своїми справами розсуваючи рамки можливостей, відкриваючи для всіх те, чого вони ще не знають, не вміють, не розуміють.

До необхідності пасіонарності людина приходиться не відразу, а в міру духовного зростання, в основному після вирішення проблем, що кричать, вибудовування міцного фундаменту. Коли свої основні проблеми вирішені, своє життя більш-менш налагоджене, у людини з'являється природне бажання допомогти найближчому оточенню також покращити життя, проявляти милосердя до тих, хто потребує моральної підтримки, матеріальної допомоги. Спочатку одноразово, потім це стає регулярним, доброю традицією. Так серед бізнесменів (і не тільки) здавна існують традиції благодійності та меценатства (частину своїх доходів віддавати на добрі справи), брати на піклування дитячі будинки, самодіяльні творчі колективи, будинки для людей похилого віку, т. п., засновувати стипендії, ін.

3. Прагнення максимальної самореалізації у найширшому сенсі: у сім'ї, передачі родового досвіду (із покоління до покоління у суспільстві йде оновлення інформації на генетичному рівні, тобто, життя людей — процес безперервного оновлення інформаційного стану суспільства); у колективі, на роботі, у творчості, з друзями; у кар'єрному зростанні, при якому зростають можливості та вплив на суспільство; в освоєнні широкого спектра діяльності — поліфункціональності — всупереч думці, що характерною рисою нашої епохи є поглиблення спеціалізації.

Людські потреби та здібності в суспільстві реалізуються в діяльності як способі буття, що інтегрує знання, уміння та цілі людини.

Зрозуміло, що ці характеристики людини не охоплюють весь спектр її якостей, але вони задають основні напрямки формування нової людини. При цьому ми маємо на меті перебудову суспільства, виведення його із системної кризи, в якій виявилось людство, і розглянутий перелік характеристик цілком дозволяє розуміти в цьому роль нової людини.

Всеохоплюючі проекти розвитку суспільства повинні передбачати насамперед орієнтири духовного порядку [7]. Якщо програмні плани перебудови суспільства формулюються у моральних поняттях, це відкриває можливості духовного розвитку людей, прояв творчості людини. Необхідно піднести мораль до рівня загальної програми життя, зробити її предметом розвитку людини. Дуже важливим є положення про те, що свобода вибору при прийнятті рішення передбачає і морально-юридичну відповідальність за свої вчинки. Еволюція безперервного розвитку людини допоможе наповнити добром кожную думку та вчинок людини, що дозволить досягти мети, заради якої ми всі були створені, — самовдосконалення. Тільки так ми зможемо покращити світ, у якому живемо.

### Список використаних джерел:

1. Дольська О. А., Голозубов А. В., Городиська О. Н.. Людина в сучасному світі: на шляху до нової парадигми освіти : монографія. Харків : Вид. центр НТУ «ХП», 2016.
2. Кузанский Микола. Про вчене незнання : пер. з нім. Вл. Бібіхіна. Академічний проект, 2015. 160 с.
3. Бабич В. П., Могилко В. А., Онегіна В. М. Прикладна онтологія. Харків : Мадрид, 2013.
4. Міщенко В. І. Осягнення духовності. Вісник Харківського національного університету імені В. Н. Каразіна. Серія «Філософія. Філософські перипетії». 2017. № 56. URL <https://doi.org/10.26565/2226-0994-2017-56-13>.
5. Трусей Л. Г. Духовність як процес. Новітні технології — для захисту повітряного простору : тези доповідей XVI Міжнародної наукової конференції Харківського національного університету Повітряних Сил імені Івана Кожедуба. (м. Харків 15–16 квітня 2020 р.). Харків, 2020
6. Хвостиченко А. Н., Трусей Л. Г., Сердюк А. Д. Проект Концепції системи освіти «ДИВО-21». Духовно-інтелектуальне виховання і навчання молоді в XXI столітті : міжнародний збірник статей / за заг. ред. проф. В. П. Бабича, проф. Л. С. Рибалко. Харків : Вид. ВННОТ, 2019. 470 с. ISSN 2708-4809.
7. Малюта О. М. Гіперкомплексні динамічні системи. Львів : Вища школа при Львівському держ. університеті, 1989.

## ПРОБЛЕМИ НАВЧАННЯ ТА ВИХОВАННЯ У СУЧАСНІЙ ШКОЛІ

Сагуйченко В. В.

доктор філософських наук, професор, професор кафедри філософії  
Комунальний заклад вищої освіти КВНЗ «Дніпровська академія  
неперервної освіти» ДОР», м. Дніпро, Україна

*Автором, виходячи із визначення школи як життєвого світу учнів та вчителів, пропонується для успішного практичного впровадження Концепції реформування навчання та виховання, заручитися широкою суспільною підтримкою освітніх змін для розвитку інноваційних процесів у всіх сферах життя країни.*

**Ключові слова:** реформи, інновації, освіта, навчання, виховання.

*The author, based on the definition of school as a life world of students and teachers, proposes for the successful practical implementation of the Concept of reforming teaching and education, to gain broad public support for educational change for the development of innovation processes in all spheres of the country.*

**Key words:** reforms, innovations, education, training, upbringing.

Працюючи над проблемами дослідження реформування освіти, визначаючи теоретико-методологічне обґрунтування цього складного процесу, розуміємо, — віддача від виховної і навчальної діяльності неможлива без розуміння і підтримки державної освітньої політики у суспільстві [2]. Значна роль у цьому процесі належить знанню та додержанню нормативно-правової бази в галузі освіти, як працівниками освіти так і громадськістю. Від здібності всіх суб'єктів навчально-виховного процесу сприймати нове, налаштовувати себе до інноваційної діяльності залежить траєкторія руху закладу до демократичної освіти. Характеризуючи це відчуття нового, відзначаємо його — як здатність бачити перспективу розвитку, здібність заглядати у майбутнє, знаходити найбільш вірні шляхи до рішення виникаючих проблем. Разом з цим, це визначає здібності цілеспрямовано долати все застаріле, йти на розумний ризик, експеримент заради утвердження нового, передового, інноваційного.

Покращення процесів навчання та виховання складається із спільної роботи закладів освіти, сім'ї та громадськості за єдиною державною



освітньою політикою з врахуванням місцевих та регіональних особливостей і відмінностей. Важливість підтримки освітніх змін різними верстами суспільства вимагає залучення до співпраці батьків, учнів, громадськості, спонсорів, меценатів, людей бізнесу та влади. Важливо навчити всіх учасників навчально-виховного процесу брати участь у формуванні цілей, завдань, планів та стратегій розвитку загальноосвітніх навчальних закладів; суті, принципів, цілепокладання державної політики; ознак, відмінностей і етапів впровадження та управління державною освітньою політикою в Україні та країнах світу; стимулювання постійної самоосвітньої діяльності, підвищення мотивації до саморозвитку та самореалізації всіх учасників освітнього процесу в умовах сучасних змін; ознайомлення педагогів із сучасними інтерактивними формами і методами педагогіки продуктивного навчання, специфікою педагогічного, учнівського та батьківського самоврядування; оснащення основними сучасними ключовими політичними та соціальними компетенціями, зокрема такими як: здатність брати участь у виробленні групових рішень, спроможність вирішувати конфлікти ненасильницькими засобами, готовність брати участь у підтримці і покращенні демократичних інституцій; залучення до проектної діяльності, до практичного партнерства в освіті [1; 3].

Це дає у подальшому сподіватися на впровадження державно-громадського управління в практику роботи загальноосвітніх навчальних закладів; свідомий вибір форм і моделей управління освітою; широка підтримка освітніх реформ та державної політики країни

Подальших досліджень потребує розробка нових підходів до мотивації, проектування, організації та подальшого впровадження громадських складових у державно-громадському управлінні загальноосвітнього навчального закладу. Сподіваючись на досягнення у вихованні та навчанні, необхідно зосередитися на вирішенні наступних завдань: роз'яснення широкому колу громадськості суті державної освітньої політики, розкриття потенціалу громадських організацій через надання їм високоякісних освітніх, консультаційних та інформаційних послуг, поширення спільної продуктивної діяльності між освітніми навчальними закладами, органами влади, бізнесом та іншими структурами громадянського суспільства, розвиток та зміцнення місцевої громади через сприяння освітнім громадським ініціативам, що орієнтовані на якісний результат спільної діяльності школи та громад-

ськості, розробка та участь у власних освітніх та соціальних проєктах, дослідження громадської думки щодо реформування сучасної освіти та соціальних процесів, підтримки освітніх та соціальних проєктів у регіоні, залучення громадських організацій та фахівців до розробки пропозицій щодо удосконалення нормативно-правової бази спільної діяльності в освітній сфері на місцевому рівні, участь у програмах культурного обміну, видання друкованих та електронних інформаційних матеріалів для місцевих громад, неурядових організацій, лідерів та активістів громадського руху з питань освітньої політики в регіоні, державі, країнах Європейської співдружності та інших країнах світу, залучення до партнерства всіх бажаючих працювати над удосконаленням навчання та виховання, в тому числі, органів батьківського самоврядування, голів піклувальних та шкільних рад, представників місцевих громад, учнівського самоврядування, владних, бізнесових структур, релігійних конфесій та національних меншин.

#### **Список використаних джерел:**

1. Сагуйченко В.В. Соціальне партнерство як платформа підтримки освітніх реформ. Суми : ПФ «Видавництво «Університетська книга»», 2021. 104 с.
2. Сагуйченко В.В. Трансформація освіти: виклики та ризики реформування : монографія. Суми : ПФ «Видавництво «Університетська книга»», 2020. 478 с.
3. Sahuichenko V. Postgraduate pedagogical education: trends and risks // Revista Dilemas Contemporáneos: Educación, Política y Valores, Vol. Year VI, No. Special Edition, August 2019, 2019. pp. Artículo no. 1; pp. 1-17.

## ДУХОВНО-МОРАЛЬНЕ ВИХОВАННЯ СТАРШИХ ДОШКІЛЬНИКІВ В УМОВАХ СЬОГОДЕННЯ

Бакай С. Ю.

кандидат педагогічних наук, доцент

Харківський національний педагогічний університет імені Г. С. Сковороди,  
м. Харків, Україна

*У статті автор висвітлює проблему духовно-морального виховання дітей старшого дошкільного віку в умовах сьогодення, окреслює засоби морального виховання дітей у закладах дошкільної освіти та сім'ї та середовищі.*

**Ключові слова:** моральне виховання, духовно-моральне виховання, діти дошкільного віку, старший дошкільник.

*In the article, the author highlights the problem of spiritual and moral education of children of older preschool age in the present, outlines the means of moral education of children in preschool and family and environment institutions.*

**Keywords:** moral education, spiritual and moral education, preschool children, senior preschooler.

Сьогодні проблема морального виховання дітей різного віку, а зокрема дошкільного, надзвичайно гостро стоїть не тільки перед суспільством, а й перед освітянською громадою. Педагогічна спільнота намагається вирішити питання, яким чином прищепити сучасним дітям морально-духовні цінності, в основі якого стають вчинків людини, формується образ її особистості, визначається система цінностей і характер. Звичайно, сьогодні дитина знаходиться у колі величезного потоку інформації: ЗМІ, школа, ЗДО, кіно, Інтернет, і це скоріше сприяє розмиванню моральних норм і змушує нас дуже серйозно задуматися над проблемою ефективного морального виховання дітлахів.

Слід зазначити, що дитина здатна правильно оцінити і зрозуміти почуття й емоції іншої людини, поняття дружба, справедливість, співчуття, доброта, любов не є порожнім звуком, має набагато вищий рівень емоційного розвитку, не має проблем у спілкуванні з оточуючими, набагато стійкіше переносить стресові ситуації і не піддається негативному впливу ззовні.

Безперечно, моральне виховання дошкільнят особливо важливе, тому що саме в цьому віці дитина особливо сприйнятлива до засвоєння моральних норм і вимог. Це одна з дуже важливих сторін процесу формування її особистості. Духовно-моральне виховання дошкільників можна розглядати як безперервний процес засвоєння ними встановлених у суспільстві зразків поведінки, які надалі будуть регулювати її вчинки. У результаті такого морального виховання дитина починає діяти не тому, що хоче заслужити схвалення дорослого, а тому, що вважає за необхідне дотримання самої норми поведінки, як важливого правила у відносинах між людьми.

Науковці стверджують, що в дошкільному віці стрижнем, який визначатиме моральне виховання особистості дитини, є встановлення гуманістичних відносин між дітьми, опора на свої почуття, емоційна чутливість. У дитини емоції відіграють дуже важливу роль, вони допомагають реагувати на навколишню дійсність і формувати своє до неї ставлення, по мірі зростання малюка світ його емоцій розвивається і стає багатшим.

Сучасні наукові джерела наголошують, що моральне виховання дошкільників визначається тим, що в цей період малюк засвоює мову емоцій і почуттів, він опановує прийнятими в суспільстві формами вираження своїх переживань за допомогою всіляких словесних і несловесних засобів. Водночас дитина навчається стримувати себе в прояві своїх почуттів занадто бурхливих або різких. На відміну від дворічного, малюк у віці п'яти років вже може приховати свій страх або стримати сльози. Дитина опановує наукою управління своїми емоціями, навчається виявляти їх у прийнятій у суспільстві формі, користуватися своїми почуттями усвідомлено.

Безсумнівно, становлення емоційного середовища дошкільника найтіснішим чином пов'язано з його моральним вихованням і має свою динаміку. Так малюк, ґрунтуючись на прикладах з досвіду, складає розуміння того, що добре, а що погано, формує своє ставлення до жадібності, дружби тощо. Таке ставлення до основоположних понять нашого життя продовжує формуватися і надалі в міру дорослішання. Головним помічником дитини на цьому шляху є дорослий, який конкретними прикладами своєї поведінки і закладає в дитині основні моральні норми поведінки. Дитина формує найперші моральні оцінки і судження, починає розуміти, що таке моральна норма, і формує своє

ставлення до неї, що, однак, далеко не завжди забезпечує дотримання її в реальних вчинках.

Відомо, що моральне виховання дітей відбувається на всьому протязі їх життя, і визначальне значення в становленні моральності дитини відіграє середовище, в якому вона розвивається і росте. Тому переоцінити важливість сім'ї в моральному вихованні дошкільнят неможливо. Способи поведінки, прийняті в сім'ї, дуже швидко засвоюються дитиною і сприймаються нею, як правило, в якості загальноприйнятої норми.

Хочемо зазначити, що найперша задача батьків полягає в тому, щоб допомогти дошкільнику визначитися з об'єктами його почуттів і зробити їх суспільно цінними. Почуття дозволяють людині відчувати задоволення після здійснення правильного вчинку або змушують нас відчувати докори сумління, якщо моральні норми були порушені. Основа таких почуттів як раз і закладається в дитинстві, і завдання батьків допомогти в цьому своїй дитині. Обговорювати з нею моральні питання, домагатися формування ясної системи цінностей, щоб малюк розумів, які вчинки неприпустимі, а які бажані і схвалювані суспільством.

Слід зазначити, що ефективне моральне виховання неможливе без обговорення з дитиною моральної сторони вчинків інших людей, персонажів художніх творів, вираження свого схвалення його моральних вчинків найбільш зрозумілим для малюка чином. Діти, у такому спілкуванні формують здатність виражати свої почуття, оцінювати їх, розвивають здатність до співпереживання і співчуття, дуже важливу в моральному вихованні малюка.

Доречі, у досягненні цієї мети відіграє використання музичного мистецтва, з яким діти стикаються від народження, а цілеспрямоване музичне виховання вони отримують в дитячому саду, школі тощо. Діти тонко сприймають музику, а вихователь та музичний керівник вчить мислити, відчувати, співпереживати почуте, орієнтуватися у світі музики, прищепити їм смак і долучати до вищих духовних цінностей, навчити пізнавати світ і формувати образ світу засобами мистецтва, в спілкуванні з мистецтвом музики зрозуміти себе і своє місце в світі. Діти мають обмежені уявлення про почуття людини, що виявляються в реальному житті, тому емоційна чуйність до музики допомагає виховувати такі якості особистості, як доброту, вміння співчувати іншій людині, співпереживати.

Невміння висловити свої емоції, зрозуміти почуття оточуючих може призвести до формування «комунікативної глухоти», яка може стати причиною конфліктів дитини з іншими дітьми і негативно відбитися в процесі формування її особистості. Тому ще один дуже важливий напрямок морального виховання дітей, це — розвивати їх здібності до емпатії (співчуття). Важливо постійно звертати увагу дитини на те, які переживання вона відчуває, що відчувають оточуючі його люди, збагачувати лексику малюка різними словами, що виражають переживання, емоції, почуття.

Завдання морального виховання старших дошкільників здатна вирішити гра, в якій дитина знайомиться з різними видами діяльності, засвоює нові для себе соціальні ролі, удосконалює комунікативні навички, вчиться виражати свої почуття й розуміти емоції інших людей, опиняється в ситуації, коли необхідна співпраця і взаємна допомога, накопичує первинний банк моральних уявлень і пробує співвідносити їх зі своїми вчинками, вчиться слідувати засвоєним моральним нормам і самостійно здійснювати моральний вибір.

Відомо, що у міру свого розвитку дитина приміряє на себе різні суспільні ролі, кожна з яких дозволить йому підготуватися до виконання різних соціальних обов'язків — учня, капітана команди, друга, сина чи дочки тощо. Кожна з таких ролей має величезне значення у формуванні соціального інтелекту і передбачає розвиток своїх власних моральних якостей: справедливості, чуйності, доброти, ніжності, турботи та ін., і чим різноманітніше буде репертуар ролей малюка, тим з більшою кількістю моральних принципів він познайомиться і тим багатшим буде його особа.

Таким чином, стратегія духовно-морального виховання у ЗДО і вдома повинна спрямовуватися не лише на усвідомлення своїх почуттів і переживань, на засвоєння суспільно значущих правил і норм поведінки, а й на розвиток почуття спільності з іншими людьми, формування позитивного ставлення до людей в цілому.

### Список використаних джерел:

1. Богуш А. Духовність у педагогічному вимірі. Одеса : Друк, 2007. 88 с.
2. Духовно-моральне виховання дітей дошкільного віку: програма з духовно-морального виховання дошкільників: навч.-метод. посіб. / уклад. : В.В. Скрипник, В.Є. Сучок; за ред. проф. В.М. Жуковського. 2-ге вид.,

доп. і перероб. Острог : Вид-во Національного ун-ту «Острозька академія», 2012. 48 с.

3. Педагогіка у запитаннях і відповідях : навч. посіб. / А. І. Кузьмінський, В. Л. Омеляненко. Київ, 2006. 311 с.
4. Тюріна Т. Духовна педагогіка: витоки, сутність і перспективи розвитку : монографія. Львів : СПОЛОМ, 2005. 276 с.

## ДУХОВНО-МОРАЛЬНЕ ВИХОВАННЯ МОЛОДШИХ ШКОЛЯРІВ У КОНТЕКСТІ НОВОЇ УКРАЇНСЬКОЇ ШКОЛИ (НУШ)

**Довженко Т. О.**

доктор педагогічних наук, професор, декан факультету початкового навчання, Харківський національний педагогічний університет імені Г. С. Сковороди, м. Харків, Україна

**Небитова І.А.**

доктор філософії, координатор з виховної роботи факультету початкового навчання, Харківський національний педагогічний університет імені Г.С. Сковороди, м. Харків, Україна

*У статті розглянуто проблему духовно-морального виховання молодших школярів у контексті Нової української школи (НУШ). На основі аналізу психолого-педагогічної літератури визначено сутність поняття «духовно-моральне виховання». Охарактеризовано основні завдання і чинники духовно-морального виховання молодших школярів.*

**Ключові слова:** молодші школярі, духовно-моральне виховання, Нова українська школа, моральні норми, національні цінності.

*The article considers the problem of spiritual and moral education of junior schoolchildren in the context of the New Ukrainian School (NUS). Based on the analysis of psychological and pedagogical literature, the essence of the concept of «spiritual and moral education» is determined. The main tasks of spiritual and moral education of junior schoolchildren are described. The main factors of spiritual and moral education of junior schoolchildren are determined.*

**Key words:** junior schoolchildren, spiritual and moral education, New Ukrainian school, moral norms, national values.

На сучасному етапі розвитку освіти в Україні суспільство може спостерігати якісні зміни освітнього простору. У Державному стандарті початкової освіти пріоритетним напрямком є духовно-моральне виховання учнів, яке передбачає прийняття молодшими школярами моральних норм і національних цінностей [2]. Зараз перед початковою школою постає завдання підготувати відповідального громадянина, який здатний об'єктивно оцінювати ситуацію і провадити власну діяльність відповідно до інтересів суспільства. Вирішення цього завдан-



ня пов'язано з формуванням стійких моральних якостей і моральних установок особистості молодшого школяра, тобто з правильною організацією духовно-морального виховання.

Проблема духовно-морального виховання завжди привертала увагу науковців. Раніше цю проблему вивчали такі видатні педагоги і психологи, як К. Ушинський, Я. Коменський, В. Караковський, Ш. Амонашвілі, В. Сухомлинський, І. Харламов, Л. Регуш та інші. Вони в своїх дослідженнях зверталися до проблеми формування оцінки і самооцінки моральної поведінки. Щодо сучасних досліджень, то проблему духовно-морального виховання молодших школярів відображено в наукових здобутках таких дослідників, як М. Алексич, А. Миронова, Н. Посмакова, В. Сластьонін тощо.

Зараз суспільство переживає моральну кризу, тому духовно-моральне виховання молодших школярів набуває дедалі більшої актуальності. Суспільство потребує особистостей, що володіють не тільки знаннями, а й моральними якостями, адже ще К. Ушинський говорив, що основу виховання дитини становить його моральна складова.

Вимоги до виховання школярів також описані у Державному стандарті початкової освіти. У цьому документі зазначено, що за час отримання школярами початкової освіти, має бути здійснено духовно-моральний розвиток і виховання учнів, яке передбачає прийняття ними моральних норм, національних цінностей і моральних установок [3].

Духовно-моральне виховання молодших школярів зараз є першочерговим завданням сучасної системи освіти в Україні, адже воно виступає важливим компонентом соціального замовлення для освіти. Це складний і багатоплановий процес.

З огляду на Концепцію Нової української школи, духовно-моральне виховання молодших школярів повинно забезпечити:

- зміцнення моральності, яка заснована на свободі, волі та внутрішній установці особистості діяти у відповідності до своєї совісті;
- формування моралі як усвідомленої необхідності певної поведінки, що ґрунтується на уявленнях, які склалися в суспільстві про добро і зло;
- розвиток совісті як моральної самосвідомості особистості, здатності формулювати свої власні моральні обов'язки, а також здійснювати моральний самоконтроль і надавати моральну оцінку власним вчинкам і вчинкам оточуючих;

- здатність до самостійних вчинків, які ґрунтуються на основі морального вибору і відповідальність за їх результати;
- усвідомлення цінності інших людей і цінність людського життя [5].

Слід зазначити, що духовно-моральне виховання — це цілеспрямований процес, що передбачає активну взаємодію вчителів та учнів. Цей процес спрямований на формування гармонійної особистості, а також на розвиток ціннісно-сислової сфери у процесі засвоєння духовно-моральних і національних цінностей, моральних і етичних норм поведінки в суспільстві [7].

Головною особливістю духовно-морального виховання молодших школярів є тривалість і безперервність. Це творчий процес, який досить часто коригується вчителями для його вдосконалення.

Основною ознакою духовно-морального виховання є його концентрична побудова: спочатку вирішуються завдання елементарного рівня, потім рівень підвищується. Цей принцип реалізується, враховуючі вікові особливості молодших школярів [1].

Видатний педагог В. Сухомлинський говорить, що основа духовно-моральних переконань починає закладатися ще в дитинстві, коли добро і зло стають доступними для розуміння дитини лише за умови наочності, коли моральний сенс того, що учень спостерігає і робить, стає очевидним [6].

Зауважимо, що головним завданням духовно-морального виховання молодших школярів є перетворення необхідних вимог суспільства у внутрішні стимули особистості кожної дитини (честь, обов'язок, совість, гідність тощо) [4].

Ефективність духовно-морального виховання молодших школярів багато в чому залежить від того, яким чином відбувається взаємодія між школою і сім'єю. Більшість батьків досить часто відвідують заклад освіти, в якому навчаються їх діти, на Новий рік, 8 березня, День захисників Вітчизни та інші заходи, що пов'язані з різноманітними святами. Класний керівник готує їх разом з батьками і учнями. У школі також можуть проводитися спортивні змагання, в яких може брати участь уся сім'я. Такі колективні заходи мають значний виховний вплив на особистість молодших школярів.

Окрім цього, безліч виховних заходів проводиться спільно з бібліотеками або будинками культури. Молодші школярі відвідують різні

гуртки, беруть участь в концертах і виставках, ходять на бібліотечні години тощо.

Дуже важливо виховувати в дітях щедрість, доброту, впевненість в собі і вміння насолоджуватися навколишнім світом. Усе це підготує учнів до дорослого життя і навчить оптимістично сприймати різні життєві ситуації.

Отже, система роботи, що спрямована на духовно-моральне виховання молодших школярів є досить ефективною. У молодших школярів складаються товариські відносини між собою, вони рідко сваряться, навчаються швидко домовлятися один з одним, здатні самотійно вирішити між собою конфліктну ситуацію за допомогою комунікації, а також активно допомагають тим, кому потрібна допомога і дружно виконують загальні доручення. До того ж, у молодших школярів зростає інтерес до творчості, самостійного пошуку знань і мистецтва.

#### Список використаних джерел:

1. Алексич М. Школа изобразительного искусства : Учебное пособие. В 10 т. Т 1. Москва. Изобразительное искусство, 1990. 180 с.
2. Взаимодействие искусств в педагогическом процессе : межвуз. сб. науч. трудов. Санкт-Петербург : ЛГПИ, 2009. 155 с.
3. Державний стандарт початкової освіти URL : <http://dano.dp.ua/attachments/article/303/Державний%20стандарт%20початкової%20освіти.pdf>. (Дата звернення — 08.10.2021).
4. Миронова А. Коллективное творчество в изобразительной деятельности дошкольников. Молодой ученый. 2018. №10. С. 61-63.
5. Нова українська школа: poradnik для вчителя. Київ : ТОВ «Видавничий дім «Плеяди». 2017. 206 с.
6. Посмакова Н. М. Значение игры для ребенка. Психология, социология и педагогика. 2013. №1. С. 15.
7. Слостенин В. Педагогика. Учеб. пособие для студентов высш. пед. учеб. заведений. Москва : Академия, 2002. 576 с.

## ВИХОВАННЯ ЕМОЦІЙНОГО ІНТЕЛЕКТУ УЧНІВ МОЛОДШОГО ШКІЛЬНОГО ВІКУ: АНАЛІЗ ЗАРУБІЖНОГО ДОСВІДУ

Хаджинова І. В.

здобувач III (освітньо-наукового) рівня вищої освіти  
Глухівський національний педагогічний університет імені О. Довженка,  
Маріупольський державний університет, м. Маріуполь, Україна

*У дослідженні висвітлено погляди зарубіжних вчених на виховання емоційного інтелекту учнів молодшого шкільного віку. Проаналізовано закордонні освітні програми, націлені на впровадження емоційного навчання в закладах загальної середньої освіти та результати їх роботи.*

**Ключові слова:** емоційний інтелект, виховання емоційного інтелекту молодших школярів, соціальне та емоційне навчання, SEL.

*Foreign scientists' views on the formation of emotional intelligence of primary schoolchildren are revealed in the study. The foreign educational programs aimed at the introduction of emotional learning in general secondary education institutions and the results of their work are analyzed.*

**Keywords:** emotional intelligence, formation of emotional intelligence of primary schoolchildren, social and emotional learning, SEL.

На сучасному етапі реформування освіти в Україні постає питання формування соціальних і емоційних навичок учнів Нової української школи, що є запорукою успішної соціалізації та підготовки особистості до життя. У Державному стандарті загальної початкової освіти визначено змістові орієнтири для цілісного розвитку особистості учня початкової школи і сформульовано наскрізні уміння, а саме: розв'язання проблем, критичне і творче мислення, співпраця, ефективне спілкування, розвиток власного емоційного інтелекту, дослідження, організація власної діяльності, рефлексія, вдумливе читання. Отже, виховання емоційного інтелекту молодших школярів є одним із пріоритетних завдань сучасної освіти.

У психолого-педагогічній літературі немає однозначного трактування поняття «емоційний інтелект». У перших наукових працях він розглядається як когнітивна здатність, здатність розмірковувати з емоціями та про емоції, які допомагають орієнтуватися у соціальному середовищі [3]. У подальших дослідженнях вчені уточнили це поняття, розкриваючи його як здатність сприймати та виражати емоції, ро-

зуміти та використовувати їх, управляти емоціями таким чином, щоб сприяти своєму особистісному зростанню [4, с. 535].

Американський дослідник Д. Гоулман відзначає, що оптимальне функціонування емоційного інтелекту у співвідношенні з оптимальним функціонуванням інтелектуального інтелекту є запорукою успіху діяльності молодших школярів. Розвиток двох типів інтелекту позитивно впливає на соціалізацію дитини у суспільстві та формування розуміння власних почуттів.

Відповідно до моделі, розробленої Д. Гоулманом у 2001 р., освітні програми, орієнтовані на виховання емоційного інтелекту, повинні враховувати наступні результати:

- усвідомлення власних емоцій (здатність розпізнавати та називати їх, здатність визначати причини емоції, здатність передбачати можливу поведінку та дії);
- самоконтроль або контроль власних емоцій (здатність опанувати свої негативні емоції, здатність адекватно висловлювати свої емоції, здатність заряджати себе позитивними емоціями, здатність справлятися зі стресом на свою користь, здатність уникати лиха, депресії та тривоги);
- особиста мотивація (здатність продуктивно використовувати власні емоції, здатність зосередитися, загалом, і на своєму завданні, зокрема, здатність керувати своєю імпульсивністю);
- емпатія (здатність розуміти думки, емоції та вчинки інших людей, здатність слухати іншу людину всіма своїми почуттями);
- управління соціальними відносинами (здатність розуміти міжособистісні стосунки, розв'язувати конфлікти та урегулювати суперечки, розв'язувати розбіжності у стосунках з оточуючими, вміння бути відкритим, наполегливим та позитивним, співпрацювати) [1].

На основі досліджень Д. Гоулмана у Єльському університеті (Нью-Гейвен, Коннектикут, США) та Іллінойському університеті у Чикаго (Іллінойс, США) була розроблена програма SEL (Social and Emotional Learning). Ґрунтовні дослідження показують, що програми SEL сприяють кращим навчальним досягненням та позитивній соціальній поведінці, зменшують проблеми з поведінкою, зловживанням психоактивними речовинами та емоційним стресом. SEL — це методологія, яка допомагає учням, починаючи з молодшого шкільного віку, краще розуміти свої емоції, повністю відчувати ці емоції та демонструвати співпереживання по відношенню до інших людей. У подальшому це

використовується, щоб допомогти учням приймати позитивні, відповідальні рішення, створювати умови для досягнення своїх цілей та будувати позитивні стосунки з оточуючими.

Хоча SEL не є окремим предметом, таким, як історія чи математика, він може бути вплетений у структуру шкільної програми. Вчителі роблять уроки більш особистими та доступними для учнів, а учні стають більш зацікавленими в участі та мають меншу вірогідність розумового перевантаження під час вивчення предметів. Виховуючи почуття співпереживання, самосвідомості, почуття безпеки та інклюзивності в класі, SEL має позитивний вплив, який триватиме все життя.

За дослідженнями Дж. Пейтона та інших дослідників результати програм SEL, які впроваджувалися в освітній процес та проводилися в межах позашкільної роботи, показали, що ці програми істотно вплинули на широкий спектр результатів у різних сферах у дітей як з виявленими емоційними та поведінковими проблемами, так і без них. Ці програми сприяли значним досягненням у всіх шістьох досліджуваних категоріях: покращили навички емоційного навчання, ставлення до себе та інших, сформували позитивну соціальну поведінку, сприяли зменшенню проблем з поведінкою, емоційний дистрес та покращили успішність у навчанні на 11% [2, с.16].

Отже, аналіз проблеми емоційного інтелекту у зарубіжних дослідженнях засвідчив, що впровадження виховання емоційного інтелекту у початкову школу повинно відбуватися паралельно із розвитком інтелектуальних здібностей учнів, що за дослідженнями американських вчених сприяє не тільки підвищенню академічної успішності учнів, але і допомагає їм будувати соціальні зв'язки та підготувати дитину до подальшого життя.

### **Список використаних джерел**

1. Гоулман Д. Эмоциональный интеллект: почему он может значить больше, чем IQ. Москва : Манн, Иванов и Фербер, 2021. 560 с.
2. Payton J. et al. The Positive Impact of Social and Emotional Learning for Kindergarten to Eighth-Grade Students: Findings from Three Scientific Reviews. Technical Report. Collaborative for Academic, Social, and Emotional Learning (NJ1). 2008. 50 p.
3. Salovey P., Mayer J.D. Emotional intelligence. *Imagination, Cognition and Personality*. 1990. № 9. pp. 185-211.
4. Salovey, P., Detweiler-Bedell B. T., Mayer, J. D. *Emotional intelligence*. New York: The Guilford Press, 2008. pp. 533-547.

## РОЛЬ ТАНЦЮ У ВИХОВАННІ ДІТЕЙ МОЛОДШОГО ВІКУ

**Чжан Гомінь**

здобувач третього (освітньо-наукового) рівня вищої освіти кафедри освітології та інноваційної педагогіки, Харківський національний педагогічний університет імені Г. С. Сковороди, м.Харків, Україна

*У статті розглядаються особливості хореографічної освіти дітей молодшого віку, до яких включаються фізичне, розумове, моральне, естетичне виховання. Виходячи з того, що дисципліни художньо-естетичного циклу посідають занадто скромне місце в загальноосвітніх навчальних закладах України, необхідно розвивати систему позаурочного та позашкільного навчання.*

**Ключові слова** хореографія, виховання, діти молодшого віку.

*The article considers the features of Children's choreographic education younger age, which includes physical, mental, moral, aesthetic education. Based on the fact that the disciplines of the artistic and aesthetic cycle occupy too modest a place in secondary schools Ukraine, it is necessary to develop a system of many extracurricular activities teaching.*

**Keywords** choreography, education, children.

Танець — один з найдавніших видів мистецтва, він є вираженням людських почуттів, засобом духовного освоєння дійсності та пізнання прекрасного. У сучасному хореографічному мистецтві виділяють національну, класичну, бальну та дитячу хореографію.

В сучасній науково-педагогічній літературі хореографія розглядається як один з допоміжних засобів фізичного, розумового, морально-го виховання дітей молодшого віку.

Хореографія — одне з найулюблених мистецтв дітей, бо поєднує не лише танцювальне, а й музичне, театральне та образотворче мистецтво.

У дітей молодшого віку відбуваються інтенсивні перетворення їх фізіологічних і психічних властивостей.

Виходячи з того, що хореографічна діяльність є синтезом фізичного та естетичного розвитку, батьки віддають дітей у хореографічні колективи.

Систематичні заняття хореографією дуже корисні для фізичного розвитку дітей. Вони поліпшують поставу, зміцнюють м'язи, усувають

низку фізичних недоліків; сприяють рухливості суглобів, еластичності зв'язок, кардіо-респіраторній витривалості, розвитку координації рухів (нервовій, м'язовій, руховій та музично-ритмічній) і вестибулярного апарату, прискоренню процесів травлення, можливості позбутися зайвої ваги.

Заняття танцями також сприяють формуванню дисципліни, відкритості, правил поведінки в соціальних групах ( вміння відстоювати свою позицію і поважати думку інших), поняття міжособистісних відносин, почуття дружби, взаємодопомоги, лідерських якостей, впевненості у власних силах. природності і допустимої розкутості у спілкуванні з протилежною статтю, вмінню чітко розподіляти свій вільний час, привчання до акуратності, зібраності, підтягнутості.

Хореографія розкриває широкі можливості для розвитку творчого потенціалу дітей. У процесі занять хореографією у дітей формується художній смак, розвиток фантазії і здатність до імпровізації, навички самостійного творчого підходу до створення художнього образу [4].

Хореографічну освіту в Україні сьогодні діти можуть здобути переважно в позашкільних закладах, у приватних гуртках і колективах, окремих хореографічних школах. І тільки класичному танцю можна навчатися в хореографічних училищах після завершення початкової школи. Не можна не погодитися з твердженням, що дисципліни художньо-естетичного циклу посідають занадто скромне місце в загально-освітніх навчальних закладах України. Шкільна освіта у відриві від усієї системи позаурочної та позашкільної виховної роботи об'єктивно не може реалізувати необхідний комплекс культурно-творчих функцій, притаманних мистецтву. Тому сучасні позашкільні навчальні заклади в Україні мають стати осередками виховання справжньої духовності, плекання творчої особистості, виховання людини, що характеризується високою емоційно-естетичною культурою .

На сьогодні в Україні існує Типова навчальна програма з навчальної дисципліни «Танець» елементарного підрівня початкової мистецької освіти, що може бути використана іншими суб'єктами освітньої діяльності, які реалізують програми позашкільної освіти за мистецьким напрямком. В програмі підкреслено, що важливим компонентом хореографічного мистецтва є музичний супровід, який повинен відповідати змісту навчальних завдань. Тому обов'язковою умовою є наявність у залі музичного інструмента (фортепіано, баян тощо) або медіа-про-



гравача для аудіо-записів. Музичне оформлення занять необхідно добирати з урахуванням вікових особливостей дітей [7].

На впровадженні уроків хореографії в закладах загальної середньої освіти наполягає Б. Колногузенко, адже уроки ритміки мають «незрозумілий зміст», а уроки саме хореографії сприяють духовному і фізичному вихованню дітей. До того ж уроки фізкультури також можна замінити уроками хореографії, оскільки нема у фізкультури таких завдань, які б не могла розв'язати хореографія, однак у хореографії є такі завдання, які не можна розв'язати на уроках фізкультури [3].

Хореографічній освіті дітей приділяється особлива увага у багатьох країнах світу, але, звичайно, у кожній системі освіти є свої особливості. Наприклад, у КНР знайомство дітей з танцювальною творчістю починається у середній школі. У деяких закладах існують спеціальні хореографічні класи (класи з поглибленим вивченням народного танцю), і, як правило, діти вступають до хореографічного класу у віці десяти років. Програма спеціалізованих хореографічних класів спрямована на засвоєння танцювальних технік, що вивчаються протягом шести років. [5]. Отже, хореографічні класи при середніх школах КНР прирівнюються до хореографічних училищ. Випускники цих училищ вважаються повноцінними артистами і можуть продовжувати кар'єру без вступу до ЗВО. Є також програми для молодшої школи (проект «Висока участь»), які розроблялися Пекінською академією танцю і були спрямовані на те, щоб зробити хореографічну підготовку загальною, а значить, вирішити питання як з талантами, так і з протиріччями в хореографічній системі освіти. [5].

Розглядаючи хореографічну освіту в Україні, підкреслимо перевагу роботи позашкільних танцювальних дитячих колективів перед роботою спеціальних груп та класів класичної хореографії. Вона полягає у тому, що у перші приймаються всі бажаючі діти, не існує спецвідбору у три тури, як у спеціальні групи класичної хореографії [1].

Останнім часом в Україні збільшилась кількість дитячих танцювальних груп і студій. Наймолодші групи формуються з дітей від 2 років за різними напрямками: сучасним-стилізованим, бальним, класичним, народними. Формуються групи не більше 8 осіб, щоб забезпечити індивідуальний підхід до дитини. Заняття триває 30–40 хв. залежно від віку дітей [6].

В дитячому віці хореографія повною мірою сприяє всебічному гармонійному та фізичному розвитку дитини. Отже, хореографічна діяльність містить у собі значні можливості для всебічного гармонійного розвитку особистості дитини [2].

**Список використаних джерел:**

1. Васильєва Т.І. Критерії початкового відбору дітей молодшого віку. <http://book.net/index.php?p=achapter&bid=16094&chapter=1>
2. Вацеба М.І. Вплив хореографічного мистецтва на всебічний та гармонійний розвиток учнів початкових класів. — <https://naukam.triada.in.ua/index.php/konferentsiji/56-dvadtsyat-shosta-vseukrajinska>
3. Колногузенко Б.М. Хореографічне мистецтво. Методичні матеріали для підготовки бакалаврів і спеціалістів за фахом «хореографів». (6.020200) : 3б. статей. Харків: ХДАК, 2008. 224с.
4. Кречетова П.Г. Естетичне виховання дітей молодшого шкільного віку засобами народної хореографії. — <https://pandia.ru/text/79/495/53598.php>
5. Максименко А.І. Хореографічна освіта в Китаї. Актуальні питання мистецької освіти та виховання. 2014. № 1-2 (3-4). С.105-113.
6. <https://maisternia-znan.ua/tantsi-ta-diti-govorimo-pro-korist/>
7. Типова навчальна програма з навчальної дисципліни «Ганець» елементарного підрівня початкової мистецької освіти. Київ, 2019. 21 с.

## МОРАЛЬНО-ЕСТЕТИЧНЕ ВИХОВАННЯ УЧНІВ ПОЧАТКОВОЇ ШКОЛИ НА УРОКАХ МИСТЕЦТВА

**Мойсєєнко Р. М.**

кандидат педагогічних наук, доцент, доцент кафедри педагогіки та освіти,  
Маріупольський державний університет, м. Маріуполь, Україна

*У статті висвітлено проблему формування морального та естетичного виховання учнів початкової школи; визначено педагогічні умови, що сприяють формуванню моральності та естетичних смаків учнів; наголошено на необхідності використання на уроках мистецтва найкращих зразків народної та класичної музики, творів інших видів мистецтв як засобів морального та естетичного розвитку молодших школярів.*

**Ключові слова:** виховання, морально-естетичне виховання, музичне мистецтво, зміст навчального матеріалу.

*The article highlights the problem of formation of moral and aesthetic education of primary school students; identifies pedagogical conditions that contribute to the formation of morality and aesthetic tastes of students; emphasis is placed on the need to use the best examples of folk and classical music, works of other arts as the means of moral and aesthetic development of primary school students during the art lessons.*

**Key words:** education, moral and aesthetic education, musical art, content of educational material.

Одним із пріоритетних завдань сучасної початкової школи є виховання духовної, моральної особистості, яка розуміє доброту, повагу до людей, милосердя як необхідну рису людини та здатна сприймати красу навколишнього світу в усіх її проявах.

Загальні тенденції морального та естетичного виховання молоді висвітлено у нормативних документах про освіту: Законах України «Про загальну середню освіту», «Про освіту», «Про культуру», «Про основні орієнтири виховання учнів 1-11-х класів загальноосвітніх шкіл України» та інших, які визначили провідні напрями морально-духовного удосконалення особистості. Зокрема, у Концепції «Нова Українська школа» наголошено на тому, що виховний процес, як складова освітнього процесу, буде орієнтуватися на загальнолюдські цінності, моральні норми, надбання культурної спадщини людства [4].

Виховання, як процес підготовки підростаючого покоління до життя, явище багатогранне, однак серед багатьох його складових моральне та естетичне виховання складають підґрунтя вихованості, духовності особистості, яка прагне жити за законами краси та їх не можна відокремити у якийсь спеціальний виховний процес.

У різні часи ідею морального виховання молоді на основі фольклору відстоювали видатні педагоги, поети, прогресивні діячі освіти та мистецтва: Г. Сковорода, Б. Грінченко, М. Драгоманов, О. Духнович, М. Леонтович, Л. Українка, І. Франко, К. Ушинський.

Теоретично обґрунтував специфіку морального виховання учнів, його завдання і цілі Г. Сковорода. Він наголошував на тому, що «цінувати людину треба за її внутрішню красу, за її розум і моральні якості», вказував на зв'язок морального виховання з життям народу, його традиціями [3]. У своїй виховній практиці він використовував широкий арсенал засобів, у тому числі й народні пісні, притчі, високо цінуючи народну творчість та відзначаючи її виховне значення для кожної людини.

Ідеї морального виховання знайшли відображення у працях сучасних українських вчених: І. Беха, О. Вишневського, О. Савченко, О. Сухомлинської, М. Чепіль. Видатний педагог та вчений І. Зязюн зазначав, що «ідеал українського національного виховання — це гармонійно і всебічно розвинена особистість українця з інтелектуально-творчими, духовно-моральними цінностями» [2].

У наукових розвідках вчених В. Лозової та Г. Троцько моральне виховання особистості визначається як «цілеспрямований процес організації та стимулювання різнобічної діяльності учнів, їх спілкування, що спрямований на оволодіння школярами моральною культурою, яка визначає ставлення до навколишнього світу» [5]. Моральне виховання дуже тісно пов'язане з естетичним вихованням та його різновидами (музичним, образотворчим).

З давнини музичне виховання вважалося одним із найважливіших чинників формування духовної культури особистості. Значний внесок у дослідження проблем музично-естетичного виховання в загальнопедагогічному аспекті зробили: Л. Аристова, Д. Кабалевський, О. Калініченко, О. Лобова, Л. Масол, Г. Падалка, О. Рудницька, О. Цокур та інші.

Успішне вирішення завдань естетичного розвитку учнів залежить від вдосконалення змісту навчального матеріалу, який закладено у про-

грами інтегрованого курсу «Мистецтво» у 1-4 класах початкової школи. Аналіз теоретичної та методичної бази підручників з мистецтва дозволяє стверджувати, що їх автори (Л. Аристова, Л. Кондратова, Н. Лемешева, Л. Масол, Т. Рубля) гармонійно поєднали надбання культури людства, кращих музичних творів класичної та народної музики, хорових та інструментальних жанрів, українських народних пісень у тісному взаємозв'язку з літературою та образотворчим мистецтвом. Слід зазначити, що у підручниках зосереджена значна увага на значущості сучасного пісенного репертуару для дітей та особливості його використання на уроці музичного мистецтва. Твори різних видів мистецтва покликані не тільки зацікавити учнів, а стати ефективним засобом виховання, сприяти розвитку усвідомлення учнями початкових класів загальнолюдських моральних цінностей, мелодійності та чарівності мови звуків та рідної мови.

Під морально-естетичним вихованням ми розуміємо процес, що охоплює особистісні передумови до прийняття моральних норм, морального прикладу, в процесі залучення учнів до активної творчої діяльності з використанням специфічних засобів виразності різних видів мистецтв: літератури, музики, живопису та народної творчості.

Безумовно, вчителеві необхідно широко використовувати на уроці як сучасні твори, так і різні види фольклору, знайомлячи учнів з багатством народної творчості, народної мудрості, різноплановістю народної пісні, приспівок, тим самим залучаючи їх до розуміння моральних загальнолюдських цінностей, що закладені у змісті пісень. Наприклад, у народних піснях («Грицю, Грицю, до роботи», «Ой на горі жито», «По дорозі жук») влучно оцінюються різні життєві позиції, висміюються недоліки, вихваляються позитивні якості людей. Пробуджують в учнів відчуття симпатії, формують світоглядні уявлення про добро, повагу до людей, членів родини, до всього живого українські народні пісні «Ходить гарбуз по городу», «Зацвіла в долині» та сучасні пісні для дітей «Моя сім'я», «Бабуся», «Мамин день» [6].

На основі теоретичного аналізу наукових джерел можна визначити педагогічні умови, що сприяють формуванню моральності та естетичних смаків учнів: цілеспрямованість уроку щодо морально-естетичного виховання; правильний відбір художнього матеріалу та відповідних йому методів та прийомів навчання; спеціальна спрямованість роботи вчителя на уроці музичного мистецтва, що передбачає

формування естетичних смаків молодших школярів; створення необхідної психологічної атмосфери протягом всього уроку; активізація почуттів і переживань естетичного характеру в момент сприйняття твору мистецтва; естетична освіченість та методична підготовленість самого вчителя до уроку мистецтва; врахування впливу естетичних інтересів та естетичних смаків дорослих на дітей, впливу засобів масової інформації на розвиток естетичних почуттів, формування естетичних смаків та моральності учнів.

Отже, на уроках музичного мистецтва відбувається взаємозв'язок і взаємовплив не тільки різних видів мистецтв, а й виховуються духовність, моральність, все те, що пов'язане з внутрішнім світом дитини, її настроями, переживаннями, почуттями. Тому формування морально та естетично розвиненої особистості учнів початкової школи на уроці музичного мистецтва доцільно здійснювати у процесі комплексного сприйняття мистецтв.

#### Список використаних джерел:

1. Григор'єва О.М. Психолого-педагогічні умови розвитку музично-естетичного смаку молодших школярів. Музичне і театральне мистецтва: проблеми викладання. 2006. № 2. С. 12–15.
2. Зязюн І. А. Педагогічна майстерність як мистецька дія : посібник для вчителів. Київ: Вища школа, 1997. 349 с.
3. Кольцова О.С. Моральне виховання в історії педагогічної науки. URL: <https://www.sportpedagogy.org.ua/html/journal/2008-11/08koshps.pdf>. (Дата звернення: 10.10.2021).
4. Концепція «Нова українська школа». URL: [https://www.kmu.gov.ua/... / ukrainska-shkola-compressed.pdf](https://www.kmu.gov.ua/.../ukrainska-shkola-compressed.pdf)... (Дата звернення 10.10.2021).
5. Лозова В.І., Троцько Г.В. Теоретичні основи виховання і навчання : навч. посіб. Харків : «ОВС», 2002. 400 с.
6. Оновлені програми для основної школи освітньої галузі «Мистецтво» (2017- 2018 н.р.). URL: <https://artmon59-new.edera.com/> (Дата звернення: 09.10.2021)

## ПАТРІОТИЧНЕ ВИХОВАННЯ ОСОБИСТОСТІ ЯК ПЕДАГОГІЧНА ПРОБЛЕМА

Кульчицький В. Й.

доктор педагогічних наук, доцент, Тернопільський національний медичний університет імені І. Я. Горбачевського МОЗ України, м. Тернопіль, Україна

*У статті обґрунтовано теоретико-методичні засади розвитку патріотичного виховання особистості, під якими розуміємо сукупність вихідних наукових положень, що визначають концептуальні теорії, основні підходи, принципи впровадження форм і методів формування національно свідомої особистості, здатної до зміцнення державності й забезпечення територіальної цілісності країни.*

**Ключові слова:** виховання, патріотичне виховання, особистість, патріотизм.

*The article substantiates the theoretical and methodological principles of patriotic education, which means a set of basic scientific principles that define conceptual theories, basic approaches, principles, implementation of forms and methods of forming a nationally conscious personality capable of strengthening statehood and ensuring the territorial integrity of the country.*

**Key words:** education, patriotic education, personality, patriotism.

Патріотичне виховання є одним із пріоритетних напрямів у педагогічній доктрині України, оскільки сприяє формуванню у молоді високої патріотичної свідомості, готовності до виконання громадянського обов'язку.

Виховання є конкретно-історичним та соціальним явищем, воно детермінується соціальним замовленням та враховує вимоги суспільства до молодого покоління. Це замовлення набуває відображення в нормативно-правових актах, програмах та різноманітних планах.

Нормативно-правова база з питань патріотичного виховання молоді в сучасній Україні є надзвичайно ґрунтовною та об'ємною. Так, зокрема, в Указі Президента України від 18.05.2019 № 286/2019 «Про Стратегію національно-патріотичного виховання», зазначено, що «в основу системи національно-патріотичного виховання покладено ідеї зміцнення української державності як консолідуючого чинника розвитку суспільства, формування патріотизму та утвердження національних цінностей» [7].

Аналіз нормативно-правової бази з питань патріотичного виховання молоді в сучасній Україні дає підстави говорити про ґрунтовний підхід щодо вирішення цієї проблеми. Однак, на наш погляд, суттєвою вадою,

яка притаманна процесу патріотичного виховання молоді на сучасному етапі, є виконання зазначених нормативних документів на регіональному рівні не в повному обсязі, а подекуди й повне їх ігнорування.

На сьогодні в педагогічній науці патріотичне виховання розглядають як історично зумовлену сукупність ідеалів, переконань, а також традицій, звичаїв та інших форм соціальної поведінки, що спрямовані на організацію життєдіяльності молоді, у процесі якої опановується духовна й матеріальна культура нації, а також формується національна свідомість і духовна єдність різних поколінь. І. Бех зазначає, що патріотичне виховання передбачає «широкі знання конституційних і правових норм, державної політики, сформованість патріотичних думок та дієвих заходів з відстоювання національних форм життєдіяльності і поведінки в усіх сферах суспільного життя» [1].

Таким чином, патріотичне виховання молоді посідає важливе місце та пов'язане з багатьма напрямками виховання. У межах патріотичного виховання предметом уваги на різних рівнях є «національна ідея, національна культура, рідна мова, історія народу і держави, самовизначення, самоідентифікація, категорії Батьківщини (мала і велика Батьківщина), лідери та герої народу, нації, держави, рідний край» [5, с. 17-20].

На сучасному етапі розвитку патріотичного виховання важливим є дотримання єдності поглядів на проблему виховання громадянина і патріота незалежної України, а також гарантування єдності навчання, виховання й розвитку молодого покоління.

Суспільство потребує демократичного гуманістичного патріотизму. Демократичний означає простий для розуміння і властивий широким верствам населення. Гуманістичний вказує на дотримання національних та загальнолюдських цінностей та інтересів, повагу конституційних прав і свобод людини та громадянина. Єдність демократичного й гуманістичного патріотизму має стати надійним фундаментом громадянського суспільства.

У контексті подальшої розбудови суспільства виникає потреба у формуванні соціально активної, творчої особистості патріота, від діяльності якого в майбутньому значною мірою залежатиме духовний розвиток і добробут Української держави [4, с. 37].

Чітке визначення ідеалів патріотичного виховання й ціннісних орієнтацій молоді сприятиме оптимізації цього важливого напрямку виховання та подоланню негативних явищ у суспільній свідомості,



зокрема відсутності в деякого з молодих людей чітких світоглядних основ поведінки й діяльності, байдужості до державних проблем, низького рівня моральності та культури.

Разом із тим необхідно відзначити, що основою патріотизму є певна система суспільних ідей, які визначають основні принципи розвитку нації. Саме тому патріотичне виховання молоді є актуальним, соціально важливим завданням, зумовленим потребами педагогічної теорії та практики [6, с. 24-27].

Слід констатувати, що виховання патріотизму — це складний процес, і велике значення в ньому має освіта, яка дає молоді громадянські засади, потребує від них активності, творчості та соціальної зрілості. Соціально-педагогічні основи патріотичного виховання формують світогляд молодої людини, її громадянську свідомість, соціальну зрілість. Завдяки освіті молода людина стає справжнім громадянином своєї держави, розуміє своє призначення в суспільно-політичному житті.

Таким чином, загальне завдання педагогічної діяльності в освітньому процесі полягає у створенні умов для гармонійного розвитку патріотичної особистості, підготовці молодого покоління до праці й інших форм участі в житті суспільства. Реалізується це завдання шляхом організації особистісно розвивального середовища, керування різноманітними видами діяльності вихованців і побудови правильної взаємодії.

Саме тому, на нашу думку, слід виділити такі концептуальні положення патріотичного виховання молоді, як-от: служіння Вітчизні, історична й соціальна пам'ять, спадкоємність духовного досвіду поколінь, соціокультурна ідентифікація, гордість і великодушність в осмисленні соціокультурної реальності історичного минулого, соборність у вихованні духовних основ патріотизму, імплікації традицій і інновацій у патріотичному вихованні [2].

Необхідно відзначити, що патріотичне виховання як педагогічний процес має свої особливості: двосторонній характер; безперервність та тривалість; взаємозв'язок, взаємодоповнюваність процесів виховання, самовиховання та перевиховання; багатофакторність різноманітних виховних впливів (батьки, друзі, навколишнє середовище, засоби масової інформації тощо); латентний (прихований) характер результатів виховання; концентризм формування патріотичних якостей особистості з урахуванням індивідуальних, психічних і вікових можливостей; різноманітність форм, методів і прийомів виховання.

Сферами патріотичного виховання є спілкування та діяльність, однак виховна дія відбувається тільки шляхом взаємодії особистості з різними об'єктами життя у процесі виникнення різноманітних виховних ситуацій. Розрізняють такі види виховної взаємодії: педагогічна (вихователь — вихованець); взаємна (вихователь — вихованець — вихованці — ровесники); предметна (ставлення до предметів культури); ставлення вихованця до самого себе [3].

Відтак, сучасні педагоги, науковці визнають, що патріотичні почуття є могутньою і непереможною духовною силою кожного народу. Суть справи полягає в тому, що без національно-свідомого, патріотично налаштованого фахівця неможливо не лише підняти, а й зберегти державу. Таким чином, одним із найважливіших завдань педагогічної теорії і практики є патріотичне виховання, яке повинно здійснюватися, на нашу думку, ще з раннього дитинства. Патріотична громадська активність особистості повинна постійно підвищуватись у процесі виховання, самовиховання й самовдосконалення, переростати відповідно до вікових особливостей у громадсько-політичну, державницьку діяльність.

### Список використаних джерел:

1. Бех І. Виховання особистості : в 2 т. Київ : Знання, 2003. Т.1.: Особистісно-орієнтований підхід: теоретико-технологічні засади : навч.-метод. видання. 280 с.
2. Жаровська О. П. Патріотичне виховання студентів в освітньо-виховному середовищі педагогічного університету: дис. ... канд. пед. наук: 13.00.07 / Вінницький державний педагогічний університет імені М. Коцюбинського. Вінниця, 2015. 290 с.
3. Зайченко І. В. Історія педагогіки : в 2 т. . Київ : Слово, 2010. Т. II. Школа, освіта і педагогічна думка в Україні. 1032 с.
4. Кузьмінський А., Омеляненко В. Педагогіка у запитаннях і відповідях : навч. посіб. Київ: Знання, 2006. 311 с.
5. Пономаренко Л. Виховання громадянськості у молодших школярів. Початкова. школа. 2001. № 3. С. 17-20.
6. Сухомлинська О. Сучасні цінності у вихованні. Шлях освіти. 1996. № 1. С. 24-27.
7. Указ Президента України від 18.05.2019 № 286/2019 «Про Стратегію національно-патріотичного виховання». URL: <https://zakon.rada.gov.ua/laws/show/286/2019> (дата звернення: 09.10.2021).

## ЗАСОБИ ОРГАНІЗАЦІЇ МІЖКУЛЬТУРНОЇ ВЗАЄМОДІЇ СТУДЕНТІВ НА ПАРТНЕРСЬКИХ ЗАСАДАХ

**Борисенко Н. О.**

кандидат педагогічних наук, доцент, проректор з навчально-виховної роботи, Харківський національний педагогічний університет імені Г. С. Сковороди, м. Харків, Україна

*У статті схарактеризовано основні засоби організації міжкультурної взаємодії студентів на партнерських засадах. Установлено, що до найбільш дієвих засобів зазначеної взаємодії належать: організація різноманітних ігор та міжкультурних тренінгів, участь студентів у народних святах, гуртках, театралізованих виставах, читання автентичних текстів, відвідування музеїв, особисті контакти студентів із представниками різних народів та інші.*

**Ключові слова:** партнерські засади, студенти, міжкультурна взаємодія, засоби.

*The article describes the means of organization of intercultural interactions of students on a partnership basis. It is established that the most effective ways of these interactions include: organization of various games and intercultural trainings, participation of students in folk festivals, clubs, theatrical performances, reading authentic texts, visiting museums, personal contacts of students with representatives of a different nations and others.*

**Key words:** partnership principles, students, intercultural interaction, means.

Вивчення науково-педагогічних джерел свідчить, що міжкультурна взаємодія студентів на партнерських засадах відбувається за допомогою таких засобів, як:

– рольові ігри, які включають реконструкцію традицій і звичаїв та відбивають особливості спілкування студентів у побуті, передбачають аналіз типових ситуацій, що можуть виникнути в процесі міжетнічної комунікації;

– міжкультурні тренінги, котрі готують студентів до взаємодії із носіями інших культур та представниками інших народів;

– самостійна робота студентів на матеріалах про історію і культуру представників різних етнічних груп.

Фахівці також наголошують на важливості включення до змісту дисциплін, які вивчаються в закладах вищої освіти, інформації, котра має полікультурну спрямованість.

Варто забезпечувати і особисті контакти студентів із представниками різних народів. Це завдання можна реалізувати в період святкування важливих дат для етнічних груп (представники яких є у кожній студентській аудиторії), пам'ятних подій, котрі мають велике значення для конкретного народу, торжеств, що присвячені як відомим діячам, так і національним героям. З метою реалізації зазначеної мети важливим засобом виступає й участь студентів у народних святах, гуртках як декоративно-прикладного мистецтва, так і фольклорного спрямування, в культурних центрах представників інших культур, у театралізованих виставах тощо [3, с.11-12].

О. Землянська також наполягає на наповненні освітнього процесу багатокультурним змістом. З метою організації міжкультурної взаємодії дослідниця пропонує такі теми для обговорення в студентському середовищі, як: «Подорожі в сім'ї народів світу», «Традиції і звичаї народів» та деякі інші. Фахівець також вносить пропозицію організувати змагання за такими напрямками — «Народний костюм», «Національна кухня», «Пісні, танці, ігри народів світу», проводити національні та традиційні свята («День слов'янської писемності» (систематично проводиться у Харківському національному педагогічному університеті імені Г. С. Сковороди), «Масляна», «Хеллоуїн»), упроваджувати студентські проєкти («Народні промисли», «Віртуальна подорож по світу», «Екскурсія в конкретну країну»).

Н. Ананьева наголошує на тому, що для забезпечення міжкультурної взаємодії студентів на партнерських засадах, доцільним виступає впровадження педагогічних технік, таких як: ділові, рольові, графічні та лексичні ігри, дискусії, дебати [1, с. 50].

Ряд фахівців зосереджують увагу на виховному значенні факультативних занять за проблемами, які сприяють формуванню у студентів позитивного ставлення до надбань інших культур, толерантності, поваги, та необхідності ознайомлення їх із засобами міжкультурного спілкування. З цією метою пропонуються такі теми для обговорення, як-от: «Толерантність і повага», «Міжкультурна освіта студентів», «Міжкультурний діалог», «Культура і міжкультурна взаємодія у сучасному світі», «Практика міжкультурного спілкування сьогодні» та деякі інші [4].

Великого значення для організації міжкультурної взаємодії студентів на партнерських засадах також мають такі засоби, як: організація

екскурсій до музеїв із подальшим обговоренням (саме музеї, за переконанням учених, виступають місцем знайомства з історичними подіями, видатними особистостями, культурним надбанням минулих поколінь), підготовка композицій-мініатюр, аналіз творів митця, організація дослідницької роботи щодо вивчення доробку художників, представників різних культур, їхнього внеску в розвиток світової культури.

Усе це, на справедливу думку Л. Карпушевської, сприяє усвідомленню студентами зв'язку з минулими подіями, пізнанню свого родоводу, розумінню того, що кожний народ та кожна людина вносить певну унікальність і неповторність у загальний розвиток культури людства [2, с. 86].

М. Винарчик слушно наполягає на тому, що до ефективних засобів формування міжкультурної взаємодії студентів на партнерських засадах, належить читання автентичних текстів, що сприяє формуванню в представників інших культур уявлення про позитивні моделі поведінки й діяльності. Окрім цього пропонується організувати дискусії стосовно порівняння рис характеру, визначення особливостей спілкування й поведінки героїв літературних творів різних країн.

Таким чином, до дієвих засобів організації міжкультурної взаємодії студентів на партнерських засадах можна віднести: рольові ігри, міжкультурні тренінги, участь студентів у народних святах, гуртках, культурних центрах представників інших культур, театралізованих виставах тощо.

### **Список використаних джерел:**

1. Ананьєва Н. Формування освітнього простору полілінгвістичної гімназії. Рідна школа. 2012. № 1-2 (985-986). С. 48-55.
2. Карпушевська Л. Р. Проблема морально-естетичного виховання старшокласників. Проблеми освіти : наук. зб. Київ. : Інститут інноваційних технологій і змісту освіти МОН України, 2007. Вип. 53. С. 84-87.
3. Перетяга Л. Є. Дидактичні умови формування полікультурної компетентності молодших школярів : автореф. дис. ... канд. пед. наук : 13.00.09; Харк. нац. пед. ун-т ім. Г. С. Сковороди. Харків, 2008. 23 с.
4. Свиридок Т. В. Розвиток комунікативної компетентності засобами міжкультурної комунікації. URL: [irbis-nbuv.gov.ua/.../cgiirbis\\_64.exe?](http://irbis-nbuv.gov.ua/.../cgiirbis_64.exe?)

## ДУХОВНО-ЕСТЕТИЧНЕ ВИХОВАННЯ МАЙБУТНІХ МУЗИЧНО-ПЕДАГОГІЧНИХ ПРАЦІВНИКІВ

Чжоу Мінь

здобувачка третього (освітньо-наукового) рівня вищої освіти кафедри освітології та інноваційної педагогіки, Харківський національний педагогічний університет імені Г. С. Сковороди, м. Харків, Україна

*У статті зазначено, що духовно-інтелектуальне виховання є складовою професійної підготовки майбутніх музично-педагогічних працівників. Творіння власних продуктів музичного мистецтва вимагає духовного натхнення й великої сили волі. Розвиток інтелектуального мислення надихає майбутніх музично-педагогічних працівників на творчість, активність, ініціативність, самовираження в конкурсних програмах.*

**Ключові слова:** музичне мистецтво, естетика, виховання, музично-педагогічний працівник, вокальна майстерність, творчі конкурси.

*The article states that spiritual and intellectual education is a component of professional training of future music and pedagogical workers. Creating your own musical art products requires spiritual inspiration and great willpower. The development of intellectual thinking inspires future music and pedagogical workers to creativity, activity, initiative, self-expression in competitive programs.*

**Key words:** musical art, aesthetics, education, music-pedagogical worker, vocal skills, creative competitions.

У професійній підготовці майбутніх музично-педагогічних працівників вагомим місцем займає духовно-інтелектуальне виховання як процес передачі молодому поколінню основ духовності й досвіду формування інтелектуальних умінь. Сприйняття красивого, безумовно, пов'язане з духовним світом людини. По суті, духовність є ознакою красивого, справжнього, толерантного самовиявлення особистості в житті й професійній діяльності. Музично-педагогічні працівники виконують важливу місію — завдяки музичному мистецтву й власному таланту передають іншій людині різні почуття, розуміння закономірностей розвитку суспільства, тенденцій часового простору, допомагають знайти місце в соціумі та прийняти себе, визнати перемоги й поразки в життєвих ситуаціях.

Як зазначають учені Чжоу Цзяньбо, Ян Ченся [1; 2], вокальна музика є засобом духовно-інтелектуального виховання майбутніх музично-педагогічних працівників, оскільки систематичне навчання вокальної музики здійснюється з метою всебічного формування музично-педагогічних знань і вмінь здобувачів, музичного чуття, естетики та іншої грамотності, а також спонукає до оцінки, сприйняття досвіду вокального мистецтва як культурної спадщини. На їхню думку, необхідно готувати майбутніх фахівців з перспективним баченням розвитку в професійній діяльності, зміцнювати знаннями про вокальні твори та співочими навичками, підвищувати співочий рівень і професійний сценічний досвід виконання вокальних творів.

Якщо в попередньому висловлюванні думок недостатньо зазначено зв'язок музично-педагогічних й інтелектуальних умінь, то наразі є нагода звернути увагу на таке. Процеси інтеграції широко проникають у освітні процеси, наприклад, поєднання традиційних і нетрадиційних методів, форм організації освітнього процесу. Удосконалення методики викладання вокальної музики в художніх академіях відбувається завдяки різноманітним методам навчання, як: мікронавчальні методи, методи дискусії, методи керівництва та ситуаційно-творчі методи. По-перше, таке поєднання вимагає інтелектуальних умінь розв'язувати складні завдання шляхом пошуку й напруження сили мислення. По-друге, воно підвищує активність та ініціативність здобувачів під час навчання вокалу, посилює їхню суб'єктивність, формує почуття задоволення й самодостатності.

Заслугує уваги те, що практична діяльність майбутніх музично-педагогічних працівників у закладах вищої освіти реалізується переважно двома шляхами: перший — музична діяльність, яку організовує кафедри і факультет, включаючи різноманітні звіти та конкурсні заходи, організовані класами та відділеннями, у яких здобувачі можуть брати активну участь, збагачувати сценічний досвід та розкривати професійні здібності, інший — це позауніверситетська практична діяльність. Нині різноманітні заходи — музичні прослуховування, конкурси талантів, культурні вечори, які організовуються в суспільстві, є дуже змістовними й розвивальними. Вони позитивно впливають на духовно-інтелектуальне виховання молоді.

Наведемо приклад. Національний конкурс професійної майстерності Китаю стає все більш зрілим, але відображена ним проблема

підготовки талантів у китайській професійній освіті стає все більш очевидною. Національний конкурс професійних навичок є першим національним конкурсом професійної майстерності, проведеним у Китаї в 2008 році. Виокремимо основні цілі: перша — спрямувати реформування та розвиток суміжних спеціальностей у закладах вищої освіти, урахуовуючи стандарти та умови конкурсу; друга — сприяти співпраці між закладами вищої освіти та підприємствами, сприяти інтеграції освіти й виробництва, по-третє — показати поточний рівень викладання, результати викладання та духовний світогляд здобувачів і працівників закладів вищої освіти, роботодавців.

Чжоу Цзяньбо [1] пропонує заходи: по-перше, точно визначити цілі підготовки професіоналів вокальної музики, по-друге, поглибити співпрацю й розробити платформу для інтеграції галузі та університету, по-третє, посилити підготовку вчителів вокалу з подвійним дипломом, по-четверте, побудувати диверсифіковану систему навчання вокальної практики.

Отже, духовно-інтелектуальне виховання майбутніх музично-педагогічних працівників пронизує систему їхньої професійної підготовки.

#### **Список використаних джерел:**

1. 周剑波·江汉艺术职业学院·全国职业技能大赛对高职声乐专业人才培养的引导性·中国艺术家：234-235

Чжоу Цзяньбо. Цзянханський професійний коледж мистецтв. Керівництво Національного конкурсу професійних навичок у підготовці професіоналів у професійній музиці. Китайський художник. С. 234–235.

2. 太原市文化艺术学校·基于艺术院校声乐人才培养的声乐教学开展研究·戏剧之家：124-125

Ян Ченся. Школа культури та мистецтв Тайюань. Дослідження викладання вокальної музики на основі підготовки вокальних талантів у художніх школах. Драматичний будинок С. 124 — 125.



## ДУХОВНО-ІНТЕЛЕКТУАЛЬНЕ ВИХОВАННЯ МАЙБУТНІХ ЛІКАРІВ У ПРОЦЕСІ ВИВЧЕННЯ ПСИХОЛОГО-ПЕДАГОГІЧНИХ ДИСЦИПЛІН

Кохан Д. М.

викладачка кафедри української мови, основ психології та педагогіки,  
Харківський національний медичний університет, м. Харків, Україна

*У статті проаналізовано програми начальних дисциплін «Основи педагогіки» та «Корекційна педагогіка», які викладають для здобувачів ХНМУ. На основі аналізу зазначених курсів розкрито способи духовно-інтелектуального виховання майбутнього лікаря під час практичних занять, який би поєднував найкращі риси справжнього професіонала.*

**Ключові слова:** педагогіка, емпатія, духовно-інтелектуальне виховання, майбутній лікар.

*The article analyzes the programs of primary disciplines «Fundamentals of Pedagogy» and «Correctional Pedagogy», which are taught to students of KhNMU. Based on the analysis of these courses, the spiritual and intellectual education of the future doctor during practical classes, which would combine the best features of a true professional, is revealed.*

**Key words:** pedagogy, empathy, spiritual and intellectual education, future doctor

Реалії життя показують, що молоде покоління деградує духовно, а їхній інтерес сконцентрований на матеріальні блага, реальне спілкування змінює віртуальне, а відтак й ставлення до інших є жорстоким, грубим. Слід звернути увагу на те, що майбутні лікарі — це еліта нашої держави, саме у їхніх руках найважливіше, що має людина — це її здоров'я та життя. У зв'язку з пандемією COVID-19 все населення планети стало «паралізованим»: літаки перестали літати, майже всі магазини зачинилися, перетинати кордони заборонено, заклади освіти перейшли працювали в дистанційний режим. На плечі викладачів покладені питання пов'язані не тільки з підготовкою майбутніх професіоналів, але й їхнім вихованням, які гідно будуть представляти нашу країну на світовій арені.

На жаль, самі здобувачі не зацікавленні у вивченні таких дисциплін, як: «Основи педагогіки», «Основи психології та педагогіки», «Корекційна педагогіка» тощо, бо не вбачають сенсу в здобутті знань з непрофільних предметів.

Мета дослідження полягає в розкритті духовно-інтелектуального виховання майбутніх лікарів у процесі вивчення психолого-педагогічних дисциплін.

Виховні аспекти діяльності медичних закладів розкривалися у працях таких науковців: О. Андрійчук (виховання гуманності студентів медичних коледжів), А. Асламова (виховання морально-етичної культури майбутнього лікаря), О. Гепенко (міжкультурне виховання майбутніх лікарів) Х. Мазепа (організаційно-педагогічні умови виховної роботи в медичному коледжі) та інші. Однак слід зазначити, що духовно-інтелектуальне виховання майбутніх лікарів у процесі вивчення психолого-педагогічних дисциплін досі мало досліджений напрям.

Нами було проаналізовано навчальні програми дисциплін «Основи педагогіки», «Корекційна педагогіка», які викладають здобувачам у Харківському національному медичному університеті, що дало змогу звернути увагу на виховний аспект під час вивчення кожної з них.

З метою з'ясування мотивів вибору дисципліни «Основи педагогіки» (саме вона була вибірковою) на першому практичному занятті майбутні лікарі спробували подискутувати на тему «Чи потрібно вивчати педагогіку в медичному ВНЗ? Чому?». Ця тема підняла неабияке зацікавлення з боку студентів, однак їхні погляди спочатку розділилися на «за» та «проти». Однак, за допомогою технології «Два, чотири, всі разом» було отримано висновок: вивчення педагогіки необхідне, перш за все, тим здобувачам, які вбачають своє майбутнє у педагогічній діяльності, однак і тим, хто пов'язує своє життя лише з професією лікаря, тому що педагогічні знання стануть у нагоді у ході роботи з дітьми різного віку та їхніми батьками, дорослими пацієнтами та їхніми родичами, у процесі спілкування з колегами тощо, під час проведення семінарів для інтернів, профілактичних лекцій для населення тощо.

На практичному занятті з теми «Контроль, перевірка та оцінка навчальних досягнень» здобувачі за розв'язали проблемне питання «Як оцінити діяльність лікаря?». Також на цьому занятті була проведена дискусія «Чи має право на помилку лікар?»

Під час заняття на тему «Сутність, зміст і структура виховання. Принципи та методи виховання» за допомогою технології «Бджолині групи» студенти розкрили питання щодо процесу виховання в про-

фесійній діяльності лікаря та його значення. Майбутні лікарі під час виконання завдання проявляли повагу, толерантність один до одного, враховували думки інших та відстоювали свою позицію.

У процесі вивчення курсу «Корекційна педагогіка» здобувачам було запропоновано виконання низки вправ, зокрема, вправи «Ми творимо». Це дозволило студентам усвідомити, що всі здобувачі рівні, мають однакові можливості для розвитку особистості, але кожен має свою унікальність. З метою відчуття почуттів людини з вадами зору була проведена вправа «Поводир», де студенту-поводирі потрібно було розказати шлях, який необхідно було подолати, а тому, хто його долає треба було зробити це із заплученими очима. Вправа «Переживи почуття іншого» також була спрямована на розвиток емпатійних вмінь до іншої людини. Студенти описували людину, до якої виникають почуття емпатії й намагалися розповісти історію від її імені. Хотілося б зазначити, що сама ця вправа найбільше проникла в душу кожного, майже всі студенти не могли стримати сліз, що свідчило про їхні душевні переживання за іншу людину.

Слід також зазначити, що майже кожне заняття вищезазначених дисциплін супроводжувалося розв'язанням життєвих та змодельованих ситуацій, а також їхнім аналізом, обговоренням теоретичних питань, підведенням підсумків. Зокрема під час перших занять студентам було запропоновано виконати вправу «Будьмо знайомі», де здобувачі мали себе презентувати у нетрадиційній формі. Наприклад, була студентка, яка уособила себе з мишеням, яке збирає по зернятку необхідні знання до себе у нірку; хтось вважав себе левом, якому під силу всі перепони; дехто назвався котом, який би тільки їв, спав, насолоджувався життям та час від часу ходив на полювання. Наприкінці вивчення зазначених дисциплін серед здобувачів було проведено анкетування «Образ ідеального лікаря», який уособлював би в собі найкращі риси професіонала.

Отже, у процесі вивчення психолого-педагогічних дисциплін важливо звертати увагу не тільки на підготовку майбутнього фахівця, але й на виховання особистості здобувача, адже ці процеси невід'ємні один від одного, й характеризують його як справжнього професіонала, який здатен проявляти моральні якості у хвилини, коли йому довіряють життя людини, а ці курси мають великий потенціал для духовно-інтелектуального розвитку майбутнього лікаря.

## МОВНА ПІДГОТОВКА МАЙБУТНІХ МЕДИЧНИХ ПРАЦІВНИКІВ

**Фоміна Л. В.**

кандидат філологічних наук, професор, завідувач кафедри української мови, основ психології та педагогіки, Харківський національний медичний університет, Харків, Україна

**Скорбач Т. В.**

кандидат філологічних наук, викладач кафедри української мови, основ психології та педагогіки, Харківський національний медичний університет, Харків, Україна

**Калініченко О. В.**

кандидат філологічних наук, доцент, викладач кафедри української мови, основ психології та педагогіки, Харківський національний медичний університет, Харків, Україна

*Статтю присвячено актуальній темі висвітлення шляхів розвитку мовної підготовки майбутніх медичних працівників у вищому освітньому закладі. З'ясовано вплив культурологічного фактора та мовленнєвої діяльності, запропоновано інтерактивні методи навчання на практичних заняттях з курсу «Українська мова (за професійним спрямуванням)».*

**Ключові слова:** національно-мовна особистість, освіта, навчально-виховний процес, інтерактивні технології, фреймова теорія, духовно-інтелектуальне виховання та навчання.

*The article is devoted to the topical issue of the ways of the national-linguistic personality development in a higher educational institution. The influence of the culturological factor and speech activity is clarified, interactive methods of teaching in practical classes of the course 'The Ukrainian language (for professional purposes)' are offered.*

**Key words:** national-linguistic personality, education, educational process, interactive technologies, frame theory, spiritual-intellectual education and training.

Освіта — це підґрунтя, на якому може будуватися сучасна європейська країна. На цей час в Україні відбуваються якісні зміни в системі вишів, які мають підготувати фахівців світового рівня. Переорієнтація суспільства на гуманістичний розвиток людини зумовила нові вимоги до навчально-виховного процесу, який у ХНМУ спрямований

на формування та розвиток національно-мовної особистості. Тому викладачі кафедри вважають за важливе й необхідне порушувати актуальні питання, що стосуються підготовки фахівців бути демократичними, переймати освітянський досвід іноземних колег.

Освіта є складовою ідеологічного фронту. Важливим викликом сьогодення є і те, що кожен педагог має продемонструвати власний погляд на світ, разом зі студентами вивчати й доповнювати українську культуру. Вважаємо, що саме культура мовлення визначає загальну освіченість людини, і чим більше молоді має високий рівень володіння державною мовою, тим вищий загальний рівень свідомості нації. Мова пов'язана не тільки із суспільством, а і з кожним індивідумом, у мовленні кожного члена колективу існують і суб'єктивні відмінності, які відбивають риси індивідуального сприйняття оточуючого світу й мови [ 3, с.13].

Мовна освіта в Україні передбачає вдосконалення технології навчального процесу, наближення до вимог сучасного суспільства, яке потребує інтелектуально-розвинених, високоосвічених і відданих своїй державі громадян. Мова – це продукт культури й невід'ємна його складова. Сьогодні в нефілологічних ЗВО змінюються навчальні плани, вводиться низка предметів гуманітарного циклу, серед яких належне місце посідають предмети: «Українська мова (за професійним спрямуванням)», а також вибіркові дисципліни «Ораторське майстерність», «Комунікація в професійній діяльності», «Основи психології та педагогіки». Курс «Українська мова (за професійним спрямуванням)» орієнтований на підготовку високультурного фахівця, який вільно володіє державною мовою, а також допомагає систематизувати набуті знання в школі та створює необхідні умови для поширення української мови у закладах вищої освіти. Програма й силабус із предмета передбачає й етикет спілкування лікаря з пацієнтом. На практичних заняттях відпрацьовуються форми контакту, взаєморозуміння, взаємоповаги. Опанування цих мовленнєвих навичок допоможе вести діалоги та брати участь у дискусіях, культурно обстоювати свою думку, захищати власну точку зору. Вивчення ораторського мистецтва допоможе опанувати мистецтвом слова, виробити вміння утримувати увагу аудиторії, логічно й послідовно викладати свої думки, навчить майбутнього лікаря належно складати наукову доповідь, лаконічно формулювати власну думку, виробляти манеру спілкування з пацієнтом і колегами.

Педагог в аудиторії — це енергетика, атмосфера, а в освітньому закладі — це простір взаємодії. Теорію та методику впровадження

в навчально-виховний процес новітніх педагогічних технологій досліджували О. Гур'єв, О. Долженко, С. Крамаренко, Н. Язвінська та інші. Слушною думкою є те, що лише інноваційні й активні методи навчання спроможні активізувати студента, зацікавити його роботою, викликати інтерес до пізнання [1, 35]. Вважаємо, що саме офлайн-навчання дозволяє гармонійно будувати навчальний процес. Але, елементи дистанційного навчання також необхідно використовувати, зокрема інтерактивні технології, інтернет-ресурси, що сприяють саморозвитку як педагога, так і студента. Як доводить досвід роботи, студенти позитивно сприймають нетрадиційні форми, зокрема інтерактивні форми проведення занять. На наш погляд, дієвою є фреймова теорія. Вона має міжпредметний характер та дає змогу пояснити багато мовних явищ крізь призму когнітивного аналізу [2, с 224]. За нашим переконанням, заняття мають бути максимум інтерактивні й інтегровані поєднанням кількох дисциплін або підходів до вивчення предметів.

Педагоги мусять виробити у здобувачів освіти здатність застосовувати свої знання на практиці. Тому під час занять, використовуючи різні форми навчання, намагаємося вирішувати нагальні морально-етичні проблеми молоді й обговорюємо шляхи, засоби використання їх у певних життєвих ситуаціях. З цією метою аналізуємо виступи в медіо різних прошарків населення, зокрема політиків, виявляємо їх мовленнєві лексичні помилки, розбираємо тексти, що пов'язані з екологічними проблемами, питаннями пандемії і вакцинації населення. Для аналізу лексичних помилок доречно використовувати написи у зовнішній рекламі.

Отже, мова й мовлення має бути домінантною складовою у підготовці фахівців, їх духовно-інтелектуального виховання та навчання.

#### **Список використаних джерел:**

1. Гур'єв О. Форми активного семінару. Вісник вищої школи. 1991. № 9.
2. Крамаренко С. Активні методи та інтерактивні техніки в системі особистісно орієнтованого навчання. Джерело. 2002. № 11-12. 3. 23.
3. Лисиченко Л. А., Скорбач Т. В. Мовний образ простору і психологія поета. Харків, 2001. С.13.
4. Сергієнко В. Двокрапка й тире в безсполучникових складних реченнях Дивослово. 2003. № 12.
5. Язвінська Н. Новітні технології в програмному забезпеченні освіти Маркетинг в Україні. 2003. №3.

## ВИХОВАННЯ ПОШАНИ ДО УКРАЇНСЬКОЇ КУЛЬТУРИ В ІНОЗЕМНИХ МАЙБУТНІХ ЛІКАРІВ ПІД ЧАС ПРОГУЛЯНКИ САДОМ ШЕВЧЕНКА

Гепенко Л. О.

здобувач третього (освітньо-наукового) рівня вищої освіти кафедри освітології та інноваційної педагогіки, Харківський національний педагогічний університет імені Г. С.Сковороди, викладач кафедри української мови, основ психології та педагогіки, Харківський національний медичний університет, м. Харків, Україна

*Статтю присвячено засобам виховання пошани до культури українського народу в іноземних майбутніх лікарів. Розкрито можливості позааудиторних виховних заходів щодо взаємодії й порозуміння з іншими народами. Наголошено на незмінності духовних цінностей і необхідності їх збереження та примноження.*

**Ключові слова.** *духовно-інтелектуальний розвиток, гуманізація навчально-виховного процесу, національний та загальнолюдський зміст, адаптація.*

*This article is devoted to the means of educating the respect to Ukrainian culture for foreign future doctors. Possibilities of extracurricular educational activities on interaction and understanding with other nations are revealed. Emphasis is placed on the immutability of spiritual values and the need to preserve and increase them.*

**Keywords.** *spiritual and intellectual development, humanization of the educational process, national and universal content, adaptation.*

Як відомо, державна політика у сфері освіти в Україні спрямована на реформування освітньої галузі на національних традиціях з урахуванням світових освітніх тенденцій та економічних можливостей держави з метою забезпечення всебічного розвитку людини як особистості та найвищої цінності суспільства, розвитку її таланту, розумових і фізичних здібностей, виховання високих моральних якостей, формування громадян, здатних до свідомого вибору, збагачення та на цій основі інтелектуального, творчого, культурного потенціалу народу, підвищення його освітнього рівня, забезпечення народного господарства кваліфікованими фахівцями.

Метою статті є обґрунтування необхідності знайомити іноземних студентів з українською культурою, що сприяє не лише підвищенню

духовно-інтелектуального рівня, а й допомагає краще адаптуватися до проживання в чужій для них країні.

В умовах глобалізації світ увійшов у нову реальність, яка вимагає жити за принципами «глобального онлайн», тобто розвиватись в унісон з іншими державами. Наслідком глобалізації є формування й відповідного типу «глобалізованої особистості» — людини, яка швидко інтегрується в «загальне», дещо втрачаючи «особистісне» і «національне». У глобалізованому світі кожній людині й народові потрібно навчитися жити не тільки з урахуванням загальних інтересів, а й зберігати національні корені, ідентичність, традиції [1]. І в той самий час через ознайомлення з культурою українського народу прагнути до духовно-інтелектуального розвитку.

Важливим напрямком діяльності медичних ВНЗ є гуманізація та гуманітаризація навчально-виховного процесу, органічне поєднання в ньому національного та загальнолюдського змісту [2, 83].

У нас з'явилася нова можливість нетрадиційно, цікаво й невимушено знайомити іноземних студентів із постатями відомих людей, чие життя пов'язано з Харковом. Мова йде про нові скульптурні композиції у Саду Шевченка. Як зазначає один з авторів творчого проекту — скульптор Олександр Рідний: «Було поставлено завдання, щоб це були не пам'ятники. Щоб це були скульптури без постаментів».

Кожна скульптура має свою назву. Так видатний учений Володимир Вернадський, дитинство якого пройшло в Харкові, з'явився з оригінальним рецептом борщу. Скульптура має назву: «Рецепт від академіка Вернадського». Цікавимося у студентів, чи куштували вони справжній український борщ, слухаємо розповіді про їхні національні страви. Розповідаючи студентам про академіка Вернадського, ми наголошуємо на тому, станції метро «Академіка Павлова», «Академіка Барабашова», «Архітектора Бекетова» не є лише назвами, а вшановують пам'ять видатних людей. Тому, що студенти-іноземці сприймають ці назви як абстрактні поняття. Вони їх часто чують, уміють уживати в контексті. Наприклад: «Я живу біля станції Академіка Павлова». Але абсолютно не замислюються, що це прізвища відомих людей. І під час однієї з екскурсій я бачила щире здивування: «Академік Павлов — це людина?»

У другому циклі ми хотіли б об'єднати постаті Марка Бернеса, Леоніда Бикова — командира «співочої ескадрилії» та Клавдії Шуль-



женко й Ісаака Дунаєвського. Творчість цих людей пов'язана з подіями Другої світової війни. У кожного народу, на жаль, є свої сумні сторінки. Чомусь людство не робить висновків. Іноземним студентам важко пояснити, що відбувалося у середині минулого століття. Можемо сказати більше, вітчизняні студенти, у сім'ях яких не згадується подвиг дідів, не завжди можуть навіть сказати, хто проти кого воював. А ось через мистецтво, через ту роль, яку виконували митці на фронті, піднімаючи бойовий дух бійців, можна проілюструвати незламність і силу духу нашого народу. Короткі розповіді проілюстровані найбільш відомими творами: Марк Бернес «Журавли», Леонід Биков «Смуглянка», Клавдія Шульженко «Синій платочек», які студенти прослуховують безпосередньо під час екскурсії. Звичайно, іноземні студенти не зрозуміють усіх слів, але, на нашу думку, мистецтво інтернаціональне. І саме це дає змогу долучитися до нього найширшій аудиторії. Говорячи про події Другої світової війни, пояснюємо, чому вулиця називається 23 Серпня, а проспект Перемоги.

Таким чином, прогулянка Садам Шевченка не обмежується лише алеями парку, а має набагато ширшу географію. Уже в аудиторіях пропонуємо студентам переглянути презентації, створені за тематикою екскурсій. Презентації містять зображення самих скульптур, портрети героїв та цікаві факти їхнього життя, а також практичні завдання з дисциплін, які вони вивчають на кафедрі. У подальшому ми плануємо продовжити знайомство з відомими харків'янами.

Отже, провівши екскурсії Садам Шевченка у Харкові для майбутніх іноземних лікарів, можемо стверджувати, що подібні заходи необхідні для подальшого духовно-інтелектуального розвитку представників інтелігенції, вони є цікавими, викликають інтерес до подальшого ознайомлення з історією та культурою українського народу.

#### **Список використаних джерел:**

1. Зарубіжна література (рівень стандарту) : підруч. для 10 кл. закл. загальн. серед. освіти / О.М. Ніколенко, О.В. Орлова, Л. Л. Ковальова. Київ : Грамота, 2018. 208 с. URL : [https://zarlit.com/textbook/10klas\\_4/3.html](https://zarlit.com/textbook/10klas_4/3.html)
2. Лугова Л. О. Роль викладача клінічної кафедри в організації виховної роботи зі студентами медичного вищого навчального закладу. Сучасні підходи до вищої медичної освіти в Україні : матеріали XIV Всеукр. наук.-практ. конф. з міжнар. участю, присвяченої 60-річчю ТДМУ (Тернопіль, 18–19 трав. 2017 р.) : у 2 т. Терноп. держ. мед. ун-т імені І. Я. Горбачевського. Тернопіль : ТДМУ, 2017. Т. 2. С. 83–84.

## МОЖЛИВОСТІ ЗАБЕЗПЕЧЕННЯ ВЗАЄМОІНТЕГРАЦІЇ ЗНАНЬ НА УРОКАХ УКРАЇНСЬКОЇ МОВИ ТА МАТЕМАТИКИ

**Майнасва О. І.**

учитель української мови та літератури, Опорний заклад «Торецька загальноосвітня школа I-III ступенів № 6» Торецької військово-цивільної адміністрації, Бахмутського району Донецької області м. Торецьк, Україна

**Стегнієнко М. І.**

учитель математики та інформатики, Опорний заклад «Торецька загальноосвітня школа I-III ступенів № 6» Торецької військово-цивільної адміністрації, Бахмутського району Донецької області м. Торецьк, Україна

*У статті розглянуто міжпредметну інтеграцію на уроках української мови та математики в контексті Нової української школи. Авторами проаналізовано зміст таких ключових компетентностей, як математична компетентність і спілкування державною (і рідною у разі відмінності) мовами, визначено їх спільні компоненти, доведено взаємозв'язок між ними.*

**Ключові слова:** взаємодія, інтеграція, інтегративний підхід, математична компетентність, спілкування державною мовою.

*The article examines the interdisciplinary integration in ukrainian language and mathematics lessons in the context of the New Ukrainian school. The authors have analyzed the composition of the next key expertises like mathematical competence and communication in the official (and native in case of differences) languages, defined their common components, proved the correlation between them.*

**The key words:** interaction, integration, integrative approach, mathematical competence, communication in the official language.

«Усе, що перебуває у взаємозв'язку, потрібно викладати в такому ж взаємозв'язку», — ці слова чеського педагога та мислителя Яна Амоса Каменського вже майже 350 років не втрачають своєї актуальності, а наразі набувають значення загальноосвітнянського гасла, практична реалізація якого спроможна сприяти успішному реформуванню освіти та становленню Нової української школи.

Як зазначено в Концепції Нової української школи, у навчальних предметних програмах, випускник закладу загальної середньої освіти

повинен уміти користуватися своїми знаннями в різних життєвих ситуаціях [4; 5; 8]. Цьому значною мірою сприяє інтегративний підхід, що є процесом «установлення зв'язків між елементами системи» [2, с. 86], тобто між навчальними дисциплінами. За умови успішної інтеграції «уможлиблюється створення в учнів цілісного уявлення про об'єкт, що вивчається» [6, с. 234].

Ідея інтеграції не є новою в педагогічній науці та практиці. Це питання досліджувалося багатьма зарубіжними й українськими вченими, серед яких Р. Гуревич, А. Клочко, І. Козловська, І. Кучеренко, О. Левчук, Н. Тарасенкова. Однак здебільшого інтеграцію в процесі навчання розглядають у межах «споріднених» дисциплін: суспільно-гуманітарних (мова — література — історія), природничо-математичних (математика — інформатика — фізика — біологія — географія — хімія), мистецьких (мистецтво — технології — інформатика). Утім, можливість взаємінтеграції на уроках української мови та математики розглянуто недостатньо.

Ми переконані, що всі навчальні дисципліни тісно пов'язані між собою. За образним висловом В. Ільїна, природничо-математичні та суспільно-гуманітарні науки їдять одну й ту ж саму страву, хоча й різними ложками [3]. Завдання сучасного вчителя й полягає в тому, щоб навчити своїх вихованців користуватися цими «ложками». Уважаємо за необхідне зазначити, що взаємозв'язок таких дисциплін, як українська мова та математика засвідчують навчальні програми. Так, у пояснювальних записках чинних програм із цих предметів описано можливості формування ключових компетентностей, а саме: спілкування державною (і рідною у разі відмінності) мовами, спілкування іноземними мовами, математична компетентність, компетентності в природничих науках і технологіях, інформаційно-цифрова компетентність, уміння вчитися впродовж життя, соціальна та громадянська компетентності, підприємливість, загальнокультурна грамотність (обізнаність і самовираження у сфері культури), екологічна грамотність і здорове життя [5, с. 4–8; 8, с. 2–5].

Водночас зміст ключових компетентностей має як відмінні, так і спільні компоненти. Так, текстуальний аналіз змісту таких компетентностей як спілкування державною (і рідною у разі відмінності) мовами та математична компетентність дозволяє виокремити низку їх спільних компонентів (табл.).

**Спільні компоненти ключових компетентностей**

<b>Математика. 5-9 класи. Програма для загальноосвітніх навчальних закладів</b>	<b>Українська мова. 5-9 класи. Програма для загальноосвітніх навчальних закладів</b>
<b>Спілкування державною (і рідною у разі відмінності) мовами</b>	
грамотно висловлюватися рідною мовою	володіти всіма видами мовленнєвої діяльності
чітко, лаконічно та зрозуміло формулювати думку	висловлювати думки, почуття, погляди
доречно та коректно вживати в мовленні математичну термінологію	усно й письмово тлумачити поняття, факти
<b>Математична компетентність</b>	
оперувати числовою інформацією, геометричними об'єктами на площині та в просторі	оперувати абстрактними поняттями
прогнозувати в контексті навчальних та практичних задач	чітко формулювати визначення та будувати гіпотези

Порівняльний аналіз змісту математичної компетентності та такої компетентності, як спілкування державною (і рідною у разі відмінності) сприяє формуванню висновку щодо тісного взаємозв'язку між цими двома компетентностями, як у межах однієї навчальної дисципліни, так і в межах двох шкільних предметів — української мови та математики. Вивчення змісту зазначених вище компетентностей переконує, що їх компонентами є частини одного цілого, одного пазла. Так, доведення теореми є, по суті, практичним застосуванням уміння будувати тексти-роздуми, де чітко визначені теза (гіпотеза), аргументи (докази) та висновок. конструювати речення й тексти. А вміння описувати (усно чи письмово) тексти математичних задач потребує вміння конструювати речення й тексти.

Аналіз завдань зовнішнього незалежного оцінювання (ЗНО) доводить, що їх успішне виконання залежить як від ступеня сформованості в учнів предметної компетентності, так й ключових компетентностей. Уважаємо за потрібне навести приклад завдання із сертифікаційної роботи з математики ЗНО 2021 року [7, с. 8].

Завдання 16. Прямолінійною дорогою АВ рухається тролейбус (див. рисунок). Лінія CD електричного дроту паралельна АВ й даху MN тролейбуса. Штанга KN, що на рисунку є відрізком, утворює з MN кут  $30^\circ$ . Відстані між прямими CD й АВ, MN й АВ дорівнюють 6 м і 3,2 м відповідно. Укажіть проміжок, якому належить довжина (у м) штанги KN. Уважайте, що всі зазначені прямі лежать в одній площині (рис.1).



Рис. 1. Ілюстрація до завдання 16

Як наочно ілюструє наведений приклад, для виконання цього завдання випускникам закладу загальної середньої освіти необхідно вміти будувати математичну модель (математична предметна компетентність), чітко, лаконічно та зрозуміло формулювати думку, аргументувати кожний крок розв'язання задачі (ключова компетентність — спілкування державною (і рідною — у разі відмінності) мовами).

Ще одним підтвердженням висловленої вище тези є приклад завдання з української мови у форматі ЗНО, розробленого О. Авраменком [1, с. 72].

Прочитайте діалог між батьками, які заходять до школи.

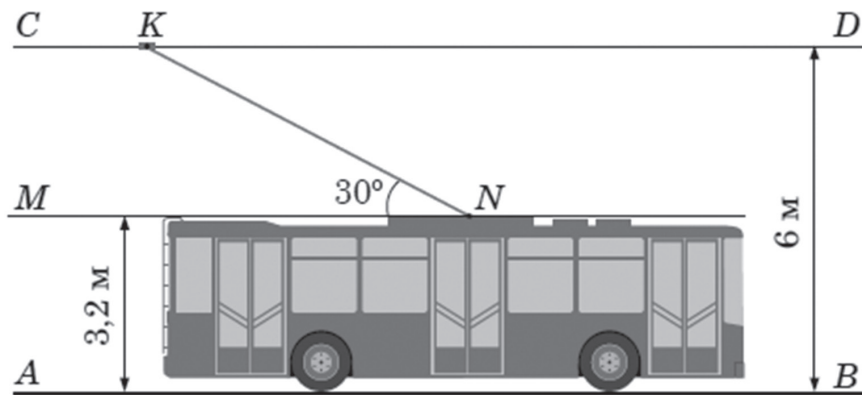
- Зараз двадцять по шостій. Коли почнуться збори?
- У десять хвилин на сьому.

Правильним є твердження

А до зборів залишилося 50 хвилин

Б до зборів залишилося 10 хвилин

В батьки запізнилися на збори на 10 хвилин

Г до зборів залишилася 1 година й 10 хвилин

Д батьки запізнилися на збори на 1 годину й 10 хвилин

Як ми бачимо, майбутні абітурієнти повинні вміти правильно живити числівники на позначення часу, уживання прийменників (мова предметна компетентність), оперувати числовою інформацією (ключова — математична компетентність).

Отже, інтеграція перешкоджає перетворенню випускника на ту саму сумно звісну фаршировану рибу, забезпечує його дієвим інструментом майбутнього успіху — здатністю застосовувати знання в різних життєвих ситуаціях.

### Список використаних джерел:

1. Авраменко О. Українська мова та література : зб. завд. у тест. форм. Київ : Грамота. 2020. II ч. С. 72.
2. Божко Н. Інтегративний підхід до навчання в контексті реформування системи освіти України. Молодь і ринок. 2018. № 7. С.84–89.
3. Ильин В. В. Теория познания. Эпистемология. Москва : Издательство МГУ, 1994. 136 с.
4. Концепція Нової української школи. URL : <https://mon.gov.ua/storage/app/media/zagalna%20serednya/nova-ukrainska-shkola-compressed.pdf> (дата звернення: 07.10.2021).
5. Математика. 5-9 класи. Програма для загальноосвітніх навчальних закладів з українською мовою навчання. 6 клас. Київ : Видавничий дім «Освіта», 2013 (зі змінами, затвердженими наказом МОН України від 07.06.2017 №804). С. 4–10.
6. Рудницька Н. Ю. Сучасні технології навчання математики у початковій школі в контексті впровадження ідей Нової української школи. Система підготовки майбутніх фахівців у контексті становлення Нової української школи: монографія / за заг. ред. В. Є. Литнєва, Н. Є. Колесник, Т. В. Завязун. Житомир : Вид. О. О. Євєнєук. 2019. С. 215–287.
7. Сертифікаційна робота з математики. Український центр оцінювання якості освіти. Зошит 1. 2021. С. 8.
8. Українська мова. 5-9 класи. Програма для загальноосвітніх навчальних закладів з українською мовою навчання. 6 клас. Київ: Видавничий дім «Освіта», 2013 (зі змінами, затвердженими наказом МОН України від 07.06.2017 №804). С. 1–5.

## ПЕДАГОГІЧНА КАЗКА «МЕТОДИ ВИХОВАННЯ»

**Рибалко Л. С.**

доктор педагогічних наук, професор  
професор кафедри освітології та інноваційної педагогіки,  
Харківський національний педагогічний університет імені Г. С. Сковороди,  
м. Харків, Україна

**Овсюк Д. Р.**

здобувач третього (освітньо-наукового) рівня вищої освіти  
кафедри освітології та інноваційної педагогіки,  
Харківський національний педагогічний університет імені Г. С. Сковороди,  
м. Харків, Україна

*У статті представлено досвід розробки та проведення педагогічної казки «Методи виховання» для здобувачів вищої освіти. У розробленому сценарії заходу викладена інформація про методи виховання та запропоновані ситуації для відпрацювання отриманих знань. Також надано приклад техніки самонавіювання для саморегуляції у стресовій ситуації.*

**Ключові слова:** методи виховання, методи формування свідомості, методи формування досвіду поведінки, методи стимулювання та корекції поведінки, методи самовиховання, саморегуляція.

*The article presents the experience of developing and conducting a pedagogical fairy tale «Methods of education» for students of pedagogical education. The developed scenario of the event contains information about methods of education and suggested situations for testing the acquired knowledge. An example of self-suggestion technique for self-regulation in a stressful situation is also given.*

**Key word:** methods of education, method of forming consciousness, method of forming the experience of behavior, method of stimulation and correcting behavior, method of self-education, self-regulation.

Важливість виховного компоненту освітнього процесу в роботі педагогічного працівника не піддається сумніву. Формування стійкого уявлення про методи виховання у здобувачів вищої освіти безперечно є одним з важливих завдань професіоналізації майбутнього вчителя.

Мета статті — сформуванати уявлення про методи виховання завдяки нетрадиційним формам організації освітнього процесу в закладах вищої педагогічної освіти.

У підготовці сучасного здобувача вищої освіти для виконання ним професійної діяльності широко використовуються новітні методи та техніки навчання, зокрема ігровий та проблемний методи, які доповнюють та поглиблюють знання, отримані за допомогою традиційних методів навчання. Окрім того, в повсякденну професійну практику проникає все більше елементів психологічного знання, зокрема психологічні техніки та прийоми, за допомогою яких майбутній чи вже працюючий фахівець зможе оптимізувати власний емоційний та психологічний стани [1, с. 29]. Наведені вище чинники зумовили вибір форми заходу у вигляді педагогічної казки, в якій поєднані елементи ігрового та проблемного методів (у вигляді методу кейсів), використано наочний матеріал у формі презентації для занурення в атмосферу казки, а також включено таку психологічну техніку саморегуляції, як: самонавіювання, проєктивна методика, за допомогою якої здобувачі вищої освіти отримують інформацію про власний стиль та моделі поведінки в стресовій ситуації.

Сценарій заходу поділено на дві структурні частини. У першій, теоретичній, частині, здобувачам вищої освіти була надана основна інформація про методи виховання та за допомогою питань перевірено розуміння ними матеріалу. У другій, практичній, частині, здобувачі вищої освіти отримали змогу використати знання для розв'язання конкретних педагогічних ситуацій, а за допомогою проєктивної методики побачили свою поведінку у стресовій ситуації. При побудові сценарію заходу для зберігання структурної цілісності викладеного матеріалу було використано сюжет уявної подорожі, яка триває протягом дня.

Для кращого засвоєння інформації про основні групи методів виховання за Ю. Бабанським, а саме: методи формування свідомості, методи формування досвіду поведінки, методи стимулювання та корекції поведінки, методи самовиховання, названі методи виховання ототожені з чотирма казковими князівствами. Для утворення відповідних асоціацій розповідь про кожне князівство, що умовно ототожені з групами методів виховання, складалася з двох частин. У першій частині за допомогою розповіді та демонстрації слайдів описувався ландшафт кожного князівства (ліс, пагорби, гори, острів). Окрім встановлення асоціативних зв'язків між інформацією та наочністю, створювалася позитивна атмосфера заходу, котра налаштовувала здобувачів



вищої освіти до сприйняття навчальної інформації. Розповідалося про достеменність певного князівства, надавалася інформація про основні методи, які застосовуються у названій групі методів виховання. Наприклад, у лісовому князівстві Методів формування свідомості знаходиться достеменність — Храм Педагогіки, у якому слухач казки знайомився з техніками пояснення, навчання, переконання та прикладу. За прослуханим матеріалом здобувачам вищої освіти ставили питання. Наприклад, у Храмі Педагогіки слухачам наводили слова В. О. Сухомлинського: «Боріться за думку і серце своїх вихованців» [2, с. 23] та пропонували висловитися стосовно змісту наведеної фрази.

Слід зазначити, що у випадку розповіді про групу методів самовиховання, слухачам була представлена психологічна техніка самонавчання та наведені приклади, за допомогою яких майбутні педагоги зможуть створювати власні афірмаційні вислови.

Для відпрацювання отриманих знань були представлені педагогічні ситуації (фрагменти з казок «Дванадцять місяців (1956)», «Про Червону Шапочку (1978)», «Шрек» (2001)»). Кожну з педагогічних ситуацій треба було розв'язати за допомогою наведених у казці методів формування свідомості, формування досвіду поведінки, стимулювання та корекції поведінки. Здобувач вищої освіти міг використовувати тільки одну групу методів, або поєднувати їх залежно від власного бажання.

Наостанок слухачам була запропонована проєктивна методика «Людина під дощем» [1]. Зміст методики — намалювати людину під дощем. Мета методики — опосередковано визначити типову поведінку людини у стресовій ситуації. Інтерпретація методики можлива у індивідуальній (індивідуальна інтерпретація кожного малюнку ведучим) та колективній (ведучий оголошує, на що вказує розташування фігури, натиск ліній, окремі елементи малюнка) формі.

Досвід проведення заходу під час III осінньої школи Сковородинівської академії молодих учених виявив позитивне ставлення здобувачів II-III рівня вищої освіти до представленої форми роботи. Під час проведення в слухачів сформовано основні знання про методи виховання, які застосовувалися для вирішення наведених педагогічних ситуацій. Слухачі отримали навички саморегуляції в умовно створеній стресовій ситуації. Здобувачі вищої освіти зацікавилися ігровою формою заходу, активно включилися у вирішення запропонованих педа-

гогічних ситуацій. Неабияку зацікавленість здобувачі вищої освіти виявили до проєктивної методики «Людина під дощем», яка була інтерпретована окремо для кожного слухача. Наскрізний сюжет про подорож, використання презентації створили позитивну доброзичливу атмосферу, яка сприяла засвоєнню наданих знань.

Отже, практичне значення педагогічної казки полягає у формуванні уявлення про методи виховання у здобувачів педагогічної освіти, їхніх умінь застосовувати набуті знання на практиці, застосовувати техніки саморегуляції у стресових ситуаціях.

#### **Список використаних джерел:**

1. Кільдеров Д. Е. Теоретичні і методичні засади забезпечення якості підготовки майбутніх учителів технологій на основі інтегрованого навчання : автореф. дис. ... д-ра пед. наук : 13.00.04. Вінниця, 2018. 42 с.
2. Сухомлинський В. О. Сто порад учителям. Київ : Радянська школа, 1988. 304 с. С. 23
3. Проєктивна методика «Людина під дощем» Любахівська ЗОШ І-ІІІ ступенів Головна сторінка. URL: [http://lubahischool.at.ua/publ/poradi\\_psikhologa/proektivna\\_metodika\\_ljudina\\_pid\\_doshhem/12-1-0-87](http://lubahischool.at.ua/publ/poradi_psikhologa/proektivna_metodika_ljudina_pid_doshhem/12-1-0-87) (дата звернення: 07.10.2021)

## ВИХОВНИЙ ЗМІСТ МУЗИКОТЕРАПІЇ

Маркіна Н. В.

здобувач третього (освітньо-наукового) рівня вищої освіти кафедри освітології та інноваційної педагогіки, Харківський національний педагогічний університет імені Г. С. Сковороди, м. Харків, Україна

*У роботі розкриваються вплив мистецтва та музики на людину в лікувальній та педагогічній практиці. Уточнюються поняття музикотерапія, її методи, форми, засоби та як вона впливає на емоційно-почуттєву сферу і фізіологічний стан людини. Розглядаються техніки музикотерапії які застосовують на заняттях.*

**Ключові слова:** музикотерапія, зміст музикотерапії, виховання музикою, позитивні емоції.

*The paper highlights the impact of art and music on people medical and pedagogical practice. The concept is revealed / musictherapy, methods, forms, means and how it affects the emotional sensory sphere and physiological state of people. Techniques are considered musictherapy used in the classroom.*

**Key words:** musictherapy, the content of musictherapy, education of music, positive emotions.

Використання музики в лікувальній та педагогічній практиці має багатовікову історію. Такі відомі античні філософи як Аристотель, Піфагор, Платон, звертали увагу на цілющу силу музики. Вони вважали, що музика відновлює порушений порядок і втрачену гармонію, як окремої людини так і всього Всесвіту. Термін «музикотерапія» грецько-латинського походження і в перекладі означає «зцілення музикою» [2].

Наукові праці сучасних дослідників (Р. Вайноли, В. Гаврилюка, А. Голик, Г. Грищенко, І. Коршакової, І. Левченко, О. Медведєвої, С. Науменко) розкривають і обґрунтовують поліфункціональність та всебічність впливу на людину мистецтва загалом та музики зокрема. Деякі з них уважають, що музикотерапія є допоміжним засобом психотерапії, а інші визначають її як системне використання музики в лікуванні дітей; засіб оптимізації творчої та педагогічно-творчої роботи; найновішу психотехніку, що здатна забезпечити ефективне функціонування людини в суспільстві, гармонізувати її життя [3, с.152].

Музикотерапія є позитивним чинником становлення й розвитку гармонійної особистості через вплив на емоційно-почуттєву сферу,

інтелектуальні здібності, психотерапевтичний і фізіологічний стан. Своїми формами, засобами, методами музикотерапія впливає на осіб із соціальними, соматичними, психічними відхиленнями, виховує їх та готує до позитивної адаптації у нормальних життєвих умовах. Важливим для музикотерапії є те, що ми не тільки визнаємо можливість лікувального впливу творів музичного мистецтва, але й, використовуємо виховні можливості музики, за допомогою яких стало можливим цілеспрямовано і систематично впливати на особистість. Сутність музикотерапії ми бачимо в здатності викликати у людини позитивні емоції, які надають лікувальну дію на психосоматичні та психоемоційні процеси, мобілізують резервні сили, обумовлюють акумуляцію творчого потенціалу у всіх галузях мистецтва і життя в цілому [4].

Анжела Гельбак у навчально-методичному посібнику «Музикотерапія у роботі з дітьми з особливими освітніми потребами» зазначила такі техніки, що сьогодні застосовуються в музикотерапії, а саме:

- рухове розслаблення і злиття з ритмом музики;
- музично-рухові ігри і вправи;
- музична психосоматична релаксація;
- вокалотерапія;
- гра на музичних інструментах;
- рецептивне сприймання музики;
- музичне малювання;
- пантоміма;
- рухова драматизація під музику;
- музична розповідь;
- імпровізація;
- гра з лялькою та дихальні вправи з музичним супроводом [1, с. 37].

Отже, музикотерапія є позитивним чинником становлення й розвитку гармонійної особистості через вплив на емоційно-почуттєву сферу, психотерапевтичний і фізіологічний стан людини. Музикотерапія сприяє процесу збереження і зміцнення здоров'я, спрямованого на перетворення інтелектуальної й емоційної сфер особистості, підвищення ціннісного ставлення до власного здоров'я і здоров'я інших. Ефективний вплив музикотерапії на організм та психіку людини може бути успішним лише за умови доцільного використання комплексу відповідних методів.

### Список використаних джерел:

1. Гельбак А. М. Музикотерапія як освітня інновація. Психологія: від теорії до практики. Інноваційні технології в роботі практичного психолога : матеріали між нар. наук.-прак. конф. (м. Суми, 7 черв. 2018 р.) Суми, 2018. С. 37 — 42.
2. Колесникова Н. Пифагор: музыкотерапия и искусство музыки. 2017. URL: [http://culturolog.ru/index2.php?option=com\\_content&task=view&id=2780&pop=1&page=0&Itemid=11](http://culturolog.ru/index2.php?option=com_content&task=view&id=2780&pop=1&page=0&Itemid=11) (дата звернення: 1.10.2021).
3. Кузмінська Л. Зміст і цілі музикотерапії в соціально-педагогічній роботі з дітьми. Український науковий журнал Освіта регіону: політологія, психологія, комунікації. 2011. № 5. С. 152.
4. Нестеренко О. І. Музикотерапія як засіб формування емоційного здоров'я дошкільників. 2019. URL: <https://vseosvita.ua/library/muzikoterapia-ak-zasib-formuvanna-emocijnogo-zdorova-doskilnikiv-81466.html> (дата звернення: 1.10.2021).

## ТАНОК ЯК ЗАСІБ САМОВДОСКОНАЛЕННЯ ОСОБИСТОСТІ

Косиченко В. А.

старший викладач кафедри хореографії,  
Харківський національний педагогічний університет  
імені Г. С. Сковороди, м. Харків, Україна

*У статті розкрито вплив танцю, зокрема її імпровізаційної складової, на вдосконалення сутнісних сил особистості. Хореографія сприяє розвитку її творчих якостей і здібностей, зростанню внутрішніх потенціалів, пізнавальної активності й емоційної чутливості, естетичних потреб і смаків, стимулюванню прагнення до самовдосконалення.*

**Ключові слова:** танець, імпровізація, розвиток особистості, самовдосконалення.

*The article reveals the influence of dance, in particular its improvisational component, on the improvement of the essential forces of personality. Choreography promotes the development of her creative qualities and abilities, the growth of internal potentials, cognitive activity and emotional sensitivity, aesthetic needs and tastes, stimulating the desire for self-improvement*

**Keywords:** personal development, dance, improvisation, self-improvement.

В даний час в умовах інтенсивних і глобальних змін, людство шукає шляхи виходу з кризових та конфліктних ситуацій. На перший план виступають питання швидкої і гнучкої адаптації особистості до швидко мінливих умов, що характеризується рівнем саморозвитку особистості. Головним завданням, яке постає зараз перед суспільством є розвиток особистості, здатної до визначення особистісних засобів самореалізації, саморозвитку, самоосвіти й самоствердження, тобто самовдосконалення, як в професійній кар'єрі так і в життєдіяльності.

На різних етапах свого розвитку людство постійно зверталось до танцю як до універсального засобу виховання тіла і душі людини — засобу гармонізації виховання особистості. Специфіка хореографічного мистецтва визначається його багатограним впливом на людину, що зумовлено самою природою танцю як синтетичного виду мистецтва. Хореографія, впливаючи на емоційний розвиток особистості, допо-

магає людині удосконалити тіло фізично, набути впевненості у власних силах, духовно розвиватись, дає поштовх до постійного розвитку та самовдосконалення [5].

Феномен самовдосконалення особистості в психології переважно визначається як якість, що розширює можливості свідомості, вивільняє місце для духовного зростання, розкриття людиною своєї суті, самоактуалізації (Р. Бернс, І. Бех, М. Боришевський, М. Боуен, Г. Ковальов, І. Кон, Г. Костюк, А. Маслоу, Ю. Орлов, К. Роджерс, Л. Рувинський, та ін.).

Ідеї саморозвитку особистості, її здатності до самовизначення, до самовдосконалення розглянуто в працях М. Бахтіна, В. Біблера, М. Бердяєва, І. Донцова, І. Канта, С. Рубінштейна, Г. Тульчинського та ін.

Особливості впливу танцю на розвиток особистості визначали В. Борсук, Л. Гусаченко, Л. Магдисюк, Т. Царик, О. Отич та ін.

Самовдосконалення розглядається як можливість особистісного росту людини і її самостійне прагнення наблизитися до певного ідеалу з метою набуття рис і якостей особистості, оволодіння тими видами діяльності, якими вона поки що не володіє. Тому самовдосконалення має особливу роль у становленні особистості оскільки впливає на здатність людини пізнання власного «Я», а відповідно до рефлексії над собою. Усвідомлюючи свої досягнення і недоліки, особистість виявляє прагнення до самовдосконалення, до самоосвіти і самовиховання. Створюючи нові цінності, вона сама особистісно зростає, стає суб'єктом власного розвитку[2].

Специфіка самовдосконалення особистості полягає в тому, що воно найбільшою мірою спирається на індивідуальні особливості людини, її нахили та потреби. Завдяки цьому людині вдається виявити для самої себе домінуючі задатки, які у майбутньому можуть суттєво визначити весь її життєвий шлях, забезпечити розвиток фізичних, інтелектуальних і моральних якостей.

Інтенсивність і глибина змін, які відбуваються у суспільстві впливають на емоційну сферу кожної людини. У зв'язку з цим цікавим і актуальним є питання саморозвитку та самовдосконалення особистості через танець, адже саме танець є інтегратором всіх аспектів людини.

Характерною особливістю сучасного танцю є знайомство зі станом людини «тут і зараз», яке підтримується вже у залученні учасників в цей

процес. Це стан пов'язаний з інтеграцією інтелектуального, емоційного і фізичного аспектів, його також можна назвати станом цілісності. Саме досвід переживання такого стану сам по собі призводить до гармонізації і подальшого саморозвитку особистості. Зберігаючи даний стан у своїй пам'яті (в тому числі, і в емоційній), людина може створювати цей стан у звичайному житті. Це, в свою чергу, впливає на ефективність процесу саморозвитку та самовдосконалення особистості [1].

Сучасний танець, як і сучасне мистецтво залишається багатограним напрямком, що швидко розвивається, його можливості збільшуються з кожним днем, що робить цей напрямок танцю унікальним для вивчення в аспекті самовдосконалення особистості. Саме за допомогою відповідних рухів, міміки, жестів, поз та музики людина здатна передати свій настрій, почуття, переживання, влучно розкрити цілісний музично-руховий образ. Все це допомагає розвивати танцювальну творчість, під якою слід розуміти здібність людини до створення нових рухів, варіантів комбінування та ускладнення знайомих елементів, а також вміння самостійно імпровізувати в процесі музично-рухової діяльності, у відповідності до особливостей музичного твору на основі доступних танцювальних та образних рухів [3].

Для самовдосконалення особистості потрібно розвивати свої природні задатки, включаючи і розвиток творчих здібностей, через цілеспрямовану активність, творчу діяльність самої особистості, заснованих на науковому знанні певних законів, принципів і правил. Такий процес може активізуватися на заняттях з сучасної хореографії, зокрема в процесі танцювальної імпровізації. Тому в ході занять необхідно створювати умови для оптимального включення особистості в творчий процес, так як саме в творчій діяльності розвивається її творчий потенціал. Продуктивність мислення проявляється в схильності до творення і інтуїтивності пізнання і творчості.

Імпровізація стимулює особистість на глибоку внутрішню роботу, вимагає особистісного розвитку, індивідуальності, вимагає зміни мислення, особливого ставлення до свого тіла, до особистої історії, внутрішніх імпульсів, які стають, в якомусь сенсі, «співавторами» імпровізаційного танцю. К. Станіславський вважав, що імпровізація активізує несвідомі потенції художника, що вона позбавляє розум від інертності, що експромти «освіжають, дають життя і безпосередність нашій творчості».



Поняття «імпровізація» означає діяльність особистості, що створює «щось нове» і не пов'язане з віковими обмеженнями. В особистісному плані здатність до імпровізації не так заснована на наявних задатках, знаннях, уміннях, навичках, скільки розвиває їх, сприяючи становленню особистості, творенню самого себе як засіб саморозвитку та самовдосконалення [4].

Таким чином, значення танцю полягає у його спроможності забезпечувати гармонію фізичного і духовного, естетичного, художнього та творчого розвитку особистості; сприяти вдосконаленню її сутнісних сил, творчих якостей і здібностей, зростанню внутрішніх потенціалів, розвитку пізнавальної активності й емоційної чутливості, естетичних потреб і смаків, стимулюванні прагнення до самовдосконалення.

### **Список використаних джерел:**

1. Голдрич О. С. Методика викладання хореографії : навчальний посібник. Львів : «Сполом», 2006. 84 с.
2. Костенко М. А. Педагогічні умови професійно-творчого саморозвитку майбутнього вчителя : автореф. дис. ... канд. пед. наук : 13.00.04. Харків, 2004. 20 с.
3. Поклад І. М. Деякі аспекти виховання особистості засобами хореографічного мистецтва. Матеріали до українського мистецтвознавства (на пошану А. І. Мухи) : збірник наукових праць НАН України та Інституту мистецтвознавства, фольклористики та етнології ім. М. Т. Рильського за матеріалами Міжнародної наукової конференції «Україна на межі тисячоліть: етнос, нація, культура». Київ, 2003. Вип. 3. С. 179–183.
4. Фриз П. І. Зміст, форма і сутність хореографічної культури та її вплив на творчий розвиток особистості дитини. Музикознавчі студії. Наукові збірки ЛДМА імені М. В. Лисенка. Львів, 2007. Вип. 16. С. 15–23.
5. Шариков Д. І. Теорія, історія та практика сучасної хореографії : монографія. Київ : КиМУ, 2010. С. 26.

## ВИХОВНИЙ ПОТЕНЦІАЛ ФІТНЕСУ

**Рибалко Л. С.**

доктор педагогічних наук, професор, професор кафедри освітології та інноваційної педагогіки, керівник науково-методичної лабораторії духовно-інтелектуального виховання та навчання, Харківський національний педагогічний університет імені Г.С. Сковороди, м. Харків, Україна

**Антонов М. С.**

здобувач першого (бакалаврського) рівня вищої освіти ф-ту фізичного виховання і спорту, Харківський національний педагогічний університет імені Г. С. Сковороди, м. Харків, Україна

*У статті розкрито виховні функції фітнесу. Зазначено, що заняття з фітнесу сприяють розумовому, моральному, естетичному й трудовому вихованню молоді. Тривалі заняття фітнесом зміцнюють духовність людини, розвивають її інтелект і впевненість у собі.*

**Ключові слова:** *фітнес, тренування, вправи, естетичне виховання, фізичне загартування, пандемія.*

*The article reveals the educational functions of fitness. It is noted that fitness classes contribute to the mental, moral, aesthetic and labor education of young people. Prolonged fitness classes strengthen a person's spirituality, develop his intelligence and self-confidence.*

**Key words:** *fitness, training, exercises, aesthetic education, physical training, pandemic.*

Фізичне виховання є складовою духовно-інтелектуального розвитку особистості. Завдяки цілеспрямованому зміцненню здоров'я, фізичному загартуванню організму, формуванню життєво важливих рухових навичок розвивається духовність як найголовніша риса інтелектуальної людини, вершина її розвитку й становлення. Умови подолання пандемії не залишають вибору для людини: потрібно займатися власноруч здоров'ям, загартуванням, зміцненням духу й сили волі. Одним з ефективних шляхів подолання наслідків захворювання коронавірусом є заняття з фітнесу (пілатес, фітнес-йога, каланетика, стрейтчинг, нетрадиційні системи єдиноборств), до яких можуть залучатися люди різного віку.

Дотичними є наукові праці вчених Л. Зеленської, Р. Зеленського (використання потенціалу фітнес-технологій у процесі організації

фізичного виховання у закладі вищої освіти), В. Циганія (застосування засобів фітнесу для підвищення рухової активності студентів), Т. Тищенко (методичні поради з використання оздоровчого фітнесу на уроках фізичного виховання).

Мета статті — розкрити виховний потенціал занять із фітнесу.

Цілком погоджуємося з автором методичних рекомендацій Г. Тищенко [3] у тому, що фітнес тісно пов'язаний з розумовим, моральним, естетичним, трудовим видами виховної діяльності людини. Заняття фітнесом позитивно впливають на мислення людини, котра аналізує власний стан здоров'я, потреби займатися фізичною культурою, порівнює зміни, що відбуваються унаслідок правильно організованих занять. Головне те, що фітнес надає право вибору людиною здорового способу життя. Як відомо, не кожна людина замислюється над способами дотримання здорового способу життя. Саме усвідомлення необхідності реалізації потреб самореалізації і самозбереження відбувається завдяки заняттям фітнесом.

Звичним явищем є недобросовісне ставлення людини до свого здоров'я, настрою, позитивних емоцій. Нерідко можна почути, особливо в умовах карантину, як усе погано й причиною цього є зовнішні обставини. Звинувачують медичну систему в країні, роботодавців, родичів, сусідів та аби кого. Однак, як на наш погляд, потрібно починати з себе, знаходити шляхи самовдосконалювання й самовиховання. Одним з таких прикладів є заняття фітнесом, завдяки яким змінюється ставлення людини до себе. На нашу думку, заняття загалом фізичною культурою мають стати моральною нормою кожної людини, котра турбується про власне здоров'я, не лягає тягарем на свою сім'ю вразі захворювання.

Під впливом фітнесу формується естетичний смак людини, оскільки такі заняття включають елементи класичної, сучасної хореографії, аеробіки, гімнастики, правильне виконання відповідних вправ. Красиві рухи людини, її постава, настрої спонукають до розуміння прекрасного й подолання уживаних стереотипів. Як приклад, кардіотренування з танцювальними рухами допомагають людям різного віку скинути зайві кілограми, підтримувати м'язи в тонусі, бути красивими й привабливими для себе й оточуючих людей. Та й у професійному середовищі така людина почувається краще й упевнено, вона викликає до себе приємне ставлення з боку колег.

Фітнес є важкою працею. Заняття фітнесом потребують сили волі, фізичного напруження, витривалості. Досягнення результатів є можливим за умови напруженої розумової й фізичної діяльності впродовж тривалого часу. Під час тривалого фітнес-тренування зростає м'язова сила, зникає втома. Доцільно замітити про те, що вправи під музику позитивно впливають на емоційний стан людини. Негативні думки спливають, а натомість з'являється радість пізнання себе, своїх можливостей, планів і міркувань. Важливим є те, що зростає працездатність і витривалість людини, що так необхідні для виконання поставлених завдань у професійній діяльності.

Отже, фітнес як активний, здоровий, красивий, привабливий стиль життя людини розкрито з позиції його виховних функцій. Доведено, що заняття з фітнесу сприяють розумовому, моральному, естетичному й трудовому вихованню молоді. Тривалі заняття фітнесом зміцнюють духовність людини, розвивають її інтелект і впевненість у собі.

#### Список використаних джерел:

1. Циганій В. В. Застосування засобів фітнесу для підвищення рухової активності студентів. Кваліфікаційна робота на здобуття освітнього ступеня магістра. СДПУ імені А. С. Макаренка. Режим доступу : <http://repository.sspu.sumy.ua/bitstream/123456789/10006/3/%D0%A6%D0%B8%D0%B3%D0%B0%D0%BD%D1%96%D0%B9%20%D0%A0%D0%BE%D0%B1%D0%BE%D1%82%D0%B0.pdf> (Дата звернення 04.09.2021).
2. Зеленська Л., Зеленський Р. Використання потенціалу фітнес-технологій у процесі організації фізичного виховання у ЗВО. Педагогічні науки. 2019. № 73. С. 72 — 77. Режим доступу : <http://dspace.pnpu.edu.ua/bitstream/123456789/12853/1/ZELENSKA.pdf> (Дата звернення: 21.09.21).
3. Тищенко Г. В. Методичні рекомендації з використання оздоровчого фітнесу на уроках фізичного виховання. 2019. 46 с. Режим доступу: <https://vseosvita.ua/library/tisenko-g-v-metodicni-rekomendacii-z-vikoristanna-ozdorovcogo-fitnessu-na-urokah-fizicnogo-vihovanna-230992.html> (Дата звернення: 15.09.2021).

## ЗАНЯТТЯ З FITNESS MIX ДЛЯ ПІДВИЩЕННЯ ФІЗИЧНОЇ АКТИВНОСТІ СТУДЕНТСЬКОЇ МОЛОДІ

**Собко І. М.**

кандидат наук з фізичного виховання і спорту, доцент, координатор з виховної роботи факультету фізичного виховання і спорту, Харківський національний педагогічний університет імені Г. С. Сковороди, м. Харків, Україна

**Зеленцова А. О.**

здобувач другого (магістерського) рівня вищої освіти кафедри олімпійського, професійного спорту, спортивних ігор і туризму, Харківський національний педагогічний університет імені Г. С. Сковороди, м. Харків, Україна

*У статті розглянуто тренування за програмою Fitness mix, яка має високу ефективність за рахунок з'єднання різних видів фітнесу в одному занятті і оптимального поєднання динамічного та статичного навантаження. Це поєднання таких програм як степ-аеробіка і класична аеробіка, силового фітнесу, стретчинга і кардіо навантажень, в результаті чого відбувається поліпшення фігури, зміцнення м'язового каркаса і підтримки життєвого тону.*

**Ключові слова:** *фітнес мікс, фізична активність, тренування, навантаження.*

*The article discusses training according to the Fit Mix program, which is highly effective due to the combination of various types of fitness in one lesson and the optimal combination of dynamic and static loads. This is a combination of such programs as step aerobics and classical aerobics, strength fitness, stretching and cardio exercises, as a result of which there is an improvement in the figure, strengthening the muscle frame and maintaining vitality.*

**Keywords:** *Fitness mix, physical activity, training, loads.*

Виражене зниження рухової активності молоді, інтересу до занять фізичними вправами, до фізичного навантаження призводить до того, що рівень підготовленості здобувачів вищої освіти з кожним роком стає все нижче. Важливим у вирішенні даної проблеми в оздоровленні здобувачів є можливість використання різних інноваційних оздоровчих фітнес-напрямоків [1; 2].

Fitness mix — це енергійне тренування, яке має високу ефективність за рахунок з'єднання різних видів фітнесу в одному занятті і оптимального поєднання динамічного та статичного навантаження. Це «мікс» з силового фітнесу, стретчинга і кардіо навантажень, в результаті чого відбувається поліпшення фігури, зміцнення м'язового каркаса і підтримки життєвого тону. Фітнес-мікс — це синтез популярних і ефективних напрямків фітнесу, які чергуються від заняття до заняття протягом місяця. Таким чином, можливо спробувати різноманітне навантаження, де кожне тренування принесе свій ефект [6].

Сучасні програми фізичної активності є важливою складовою управління здоров'ям та вагою, проте, які саме конкретні види програм можуть бути успішними у сприянні значним довгостроковим змінам в науковій літературі висвітлено не достатньо. Запропоновано розглянути програму з Fit mix та використання її для підвищення фізичної активності студентської молоді. Фітнес-мікс — це поєднання таких програм як степ-аеробіка і класична аеробіка, фітбол, тай-бо, силові і функціональні тренування, стретчинг, в залежності від фантазії інструктора або тренера. Завдяки тому, що кожне нове тренування включає в себе роботу над різними групами м'язів, тіло стає сильним і гармонійно розвиненим. Результатом занять стане зменшення обсягів, зниження рівня жирової тканини [3; 4].

Енергійне тренування, що має високу ефективність за рахунок з'єднання різних видів фітнесу в одному занятті протягом 60 хвилин і оптимального поєднання динамічного та статичного навантаження. Fit mix дає все, що потрібно для поліпшення фігури, зміцнення м'язового каркаса і підтримки життєвого тону [5]. На занятті використовуються різні види обладнання (гантели, фітболи, бодибари, степи та ін.)

Перевагами Fitness mix перед стандартними фітнес-напрямами є:

– різноманітність і наповненість тренувань великою кількістю нових елементів;

– опрацювання всіх груп м'язів організму;

– виключення ризику пере тренуваності;

– відмінний настрій і самопочуття;

– приголомшливий ефект від регулярних занять.

Заняття Fitness mix показані всім, хто має хоча б невеликий досвід занять фітнесом і хоча б початковий рівень фізичної підготовки. Оскільки вправи виконуються в швидкому темпі, навантаження досить велике, і необхідна деяка підготовка.

Незважаючи на безліч варіацій у виконанні комплексу Fitness mix, структура заняття:

- розминка для розігріву м'язів перед навантаженням;
- основний блок вправ (силовий і аеробний тренінг);
- завершальна частина з розтяжкою і релаксацією.

Одяг та взуття для занять Fitness mix повинні відповідати комфорту і зручності.

Для прикладу запропоновано використання комплексну фітнес програму, яка поєднує в собі відразу п'ять напрямків:

1. Фітнес-аеробіка, для зміцнення опорно-рухового апарату і підвищення витривалості.

2. Функціональний тренінг, прокачка м'язів, які відпочивають при силових і кардіо тренуваннях.

3. Фітнес-Табата. Східний секрет довголіття, після якого ваші м'язи будуть присмно палити, а жирові відкладення підуть в перші тижні занять. Не випадково японські дівчата так витончені і стрункі.

4. Силові тренування. Протягом короткого часу дозволяють пропрацювати все тіло, зробити сідниці пружними, а животик підтягнутим. Грамотне дозування силових вправ прекрасно тренує серцево-судинну систему.

5. Стретчинг. Комплекс вправ, спрямованих на розтяжку м'язів. Запобігає старінню шкіри і суглобів, розслаблює м'язи і знімає напруження після насиченого тренування.

На кожному занятті м'язи виконують статичні і динамічні скорочення. В результаті, навіть прості вправи забезпечують потужний ефект. Вони активізують обмін речовин, сприяють швидкому зжиганню жирів.

Заняття з фітнес програмі побудовані таким чином, що на кожному тренуванні ви відпрацьовуєте одне з п'яти напрямків. Сьогодні це може бути Табата, завтра силові тренування і так далі. Поєднання не одного, а п'яти напрямків фітнесу — відмінний спосіб задіяти 100 % м'язів тіла і серцево-судинну систему.

Переваг фітнес міксу:

- різноманітні вправи дозволяють гармонійно розвивати тіло;
- висока результативність, так званого, перехресного тренінгу (чергування різних видів тренувань), яка доведена практикою великого спорту;
- завдяки різноманітності, фітнес мікс не набридає одноманітністю тренувань;

– фітнес мікс дозволить знайти найбільш корисний для організму вид фітнесу, адже всього за місяць можливо випробувати велику кількість різних видів навантажень;

– робота в групі підвищує мотивацію, здобувачам вищої освіти вдасться добитися великих результатів в порівнянні з індивідуальними тренуваннями або заняттями в спортзалі.

Цей вид фітнесу такий гнучкий, що підходить практично всім: і новачкам, і спортсменам. На занятті використовується різне обладнання, що дозволяє при бажанні збільшити або, навпаки, знизити навантаження.

Тренування з фітнес-міксу мають ряд медичних протипоказань:

- високий тиск;
- захворювання серцево-судинної системи;
- проблеми з опорно-руховим апаратом;
- хвороби печінки та нирок;
- наявність новоутворень;
- післяопераційний період;
- період загострення хронічних захворювань.

Отже, тренування допомагають підвищити рухову активність, підвищити механіку тіла, рівень енергії та покращують настрій та емоційний стан людини.

### Список використаних джерел:

1. Гаркуша С., Редько Т., Носко Ю. Использование современных фитнес-технологий в двигательной подготовке студентов. *Știința Culturii Fizice*. 2013. № 15(3). P. 64-69.
2. Гибаева Н., Люлина Н., Захарова Л. Особенности использования фитнес-программ по физической культуре со студентками. *Физическое воспитание студентов*. 2010. № 6. С 16-18.
3. Fomenko E. V. Practical recommendations for the implementation of health technologies to enhance physical fitness of students in extracurricular classes during non-traditional gymnastics. *Pedagogics, psychology, medical-biological problems of physical training and sports*. 2014. № 7. P 31–36.
4. Kozina Z., Cretuy M., Boichuk Y., Sobko I., Repko O., Bazilyuk T., Prokopenko I. Fitness aerobics as a means of recovery the physical capacity of young volleyball players (boys and girls). *Trends in Sport Sciences*. 2018. 25(3). P 57-65.
5. Mulyk K., Maksimova K., Mulyk V., Karpets L., Pustovoit B., Yefimenko P., Perevoznyk V., Mishin M., Kanishcheva O., Paevskiy V. Motivational Principles Of Using Various Fitness Programs. *Research Journal of Pharmaceutical, Biological and Chemical Sciences*. 2018. 9(6). P 673–680.
6. <https://egoiste.in.ua/services/fitness-mix.html>



## ЗАСОБИ РОЗВИТКУ ВИРАЗНОСТІ РУХІВ У ЮНИХ СПОРТСМЕНІВ, ЩО ЗАЙМАЮТЬСЯ СКЛАДНОКООРДИНАЦІЙНИМИ ВИДАМИ СПОРТУ

**Кравчук Т. М.**

кандидат педагогічних наук, доцент, заступник декана з навчальної роботи, факультет фізичного виховання і спорту, Харківський національний педагогічний університет імені Г. С. Сковороди, м. Харків, Україна

**Зеленська Є. І.**

здобувач другого (магістерського) рівня вищої освіти, Харківський національний педагогічний університет імені Г. С. Сковороди, м. Харків, Україна

*У статті подано засоби розвитку виразності рухів у юних спортсменів, що займаються складнокоординаційними видами спорту. Показано, що корисними у вихованні виразного руху можуть бути вправи партерної хореографії сюжетної забарвленості, вправи ритмічної гімнастики, танцювальні вправи та музичні і сюжетно-рольові ігри.*

**Ключові слова:** засоби, виразність, підготовка, розвиток, юні спортсмени.

*The study selected the means of developing expressive movements in young athletes engaged in sports with complex coordination. It is shown that exercises of parterre choreography of plot coloring, exercises of rhythmic gymnastics, dance exercises and musical and plot-role-playing games can be useful in the education of expressive movement.*

**Keywords:** means, expressiveness, preparation, development, young athletes

Сьогодні в Україні все більшу популярність здобувають види спорту пов'язані з мистецтвом рухів. Серед них художня й аеробічна гімнастика, парно-групова акробатика, акробатичний рок-н-рол, тощо. Головним завданням спортсменів, що займаються цими складнокоординаційними видами спорту, є представлення змагальної композиції, яка має складатися з базових рухів, елементів різних груп складності, акробатичних і танцювальних вправ. Все це різноманіття складних за технікою рухів має бути поєднане у композицію що несе художню цінність. Створити за допомогою рухів тіла художній образ, що донесе до глядачів і суддів певний емоційний заряд, спортсмени

можуть завдяки виразності рухів, яку слід розвивати починаючи з раннього віку.

Окремі питання рухової та пластичної виразності в складнокоординаційних видах спорту досліджували Ж Горбачева (2000), Л. Гончаренко (1987) О. Горшкова (2003), А. Кабаєва, М. Плеханова (2009), Н. Каравацька (2002), Л. Карпенко, О. Румба (2001), О. Омелянчик (2001), В. Тодорова (2018) та інші. Автори визначили основні компоненти виконавської майстерності, до яких увійшли: пластика, виразність, акторська майстерність, експресія рухів тощо. З метою вдосконалення виконавської майстерності дослідники рекомендують головну увагу приділяти технічній та хореографічній підготовці гімнасток, а також особливостям складання змагальних композицій та добору музичного супроводу до них.

У попередніх роботах Т. Кравчук (2010) та Т. Кравчук, Н. Санжарової, А. Удовика (2018) розглядалися окремі питання формування рухово-пластичної виразності на етапі спеціалізованої базової підготовки в художній гімнастиці та пластики рухів у юних гімнастів. Авторами розроблено та впроваджено в навчально-тренувальний процес власну методику виховання рухово-пластичної виразності, що складалася з наступних компонентів: музично-ритмічної підготовки; оволодіння навичками виразного руху; хореографічної підготовки; вивчення елементів народного і бального танцю.

Мета дослідження — визначити засоби розвитку виразності рухів у складнокоординаційних видах спорту на етапі початкової підготовки та обґрунтувати їх доцільність.

Методи дослідження: теоретичний аналіз науково-методичної літератури та узагальнення практичного досвіду; педагогічні спостереження; бесіди з фахівцями.

Аналіз спеціальної літератури показує, що фахівці виділяють психологічний, мистецтвознавчий і психофізіологічний підходи до розуміння природи виразності рухів. З точки зору психології, виразні рухи розглядаються в контексті повсякденного (невербального) спілкування між людьми і розуміються як невід'ємний компонент емоцій людини. Мистецтвознавчий підхід «розглядає» виразність як міру впливу актора на глядача, яскравість втілення змісту сценічного образу. Психофізіологічний підхід дає можливість пояснити виразність рухів ступенем розвитку координації рухів найвищих рівнів,

завдяки чому кожна дія людини набуває особливу емоційність і проникливість [2].

У спорті виразність розглядається у контексті експресії рухів — уміння поєднувати їх з музикою і досягати емоційної дії на глядачів і суддів. Для отримання найвищої оцінки за змагальні виступи спортсмени мають оволодіти вмінням виконувати рухи з «підтекстом» (внесення в них смислових відтінків мімікою, жестами) [3].

На нашу думку, вміння передавати рухами протягом змагального виступу певні емоції, пов'язані з музикою, необхідно виховувати починаючи з перших років занять у спортивних секціях. Засоби розвитку виразності рухів юних спортсменів мають підбиратися з урахуванням завдань початкового етапу підготовки у складнокоординаційних видах спорту, зокрема: формування школи рухів, різностороння збалансована загальна і спеціальна фізична підготовка, засвоєння базових навичок на простих хореографічних вправах; розвиток танцювальності, музичності, виразності й творчої активності.

З огляду на сказане, нами було підібрано наступні групи засобів розвитку рухової виразності у юних спортсменів зі складнокоординаційних видів спорту на початковому етапі підготовки: вправи партерної хореографії сюжетної забарвленості, які мали не тільки вчити дітей володіти різними частинами тіла, а й виконувати ці вправи з певними емоціями, наслідуючи поведінку різних живих істот в природі; вправи ритмічної гімнастики, що виховували у дітей здібність гармонійно поєднувати рухи з музикою, засвоюючи елементарні поняття музичної грамоти; танцювальні вправи; вправи — ігри (музичні й сюжетно-рольові).

Так, вправи для партерної хореографії мають підбиратися у такий спосіб, щоб поступово вчити юних спортсменів володіти своїм тілом, починаючи від пальців ніг, закінчуючи пальцями рук. Враховуючи, що вправи мають забезпечити не лише фізичну підготовку, а й розвивати виразність рухів, що початковий етап підготовки охоплює дошкільний та молодший шкільний вік, комплексам слід надавати сюжетне забарвлення. Так, перший комплекс «гусінь» включає вправи, що виконуються з положення лежачи на спині та на животі з прямими максимально напруженими ногами і руками. Зокрема, до комплексу було включено згинання розгинання пальців ніг, стоп, піднімання прямих ніг і тулуба на 30-45° по черзі й одночасно, з положення лежачи на спині, підні-

мання таза з опорою на плечі й п'яти, нахили тулуба вперед з положення сидячи; упор лежачи на стегнах прогнувшись, вправи в упорі лежачи на передпліччях.

Вправи другого комплексу «лялечка» також починаються з положення лежачи на спині, але мають виконуватися в положення або з положення групування. Серед вправ цього комплексу можна виділити наступні: групування з положення лежачи на спині в положення сидячи і в положення упор присівши, групування з положення лежачи на боку; перекази в групуванні, як навколо горизонтальної, так і навколо вертикальної осі тіла, а також перекиди вперед і назад з різних вихідних положень, що мали імітувати кокон або «лялечку».

Третій комплекс вправ — «метелик» має виконуватися з положення лежачи на спині, животі й боку та включає високоамплітудні махи вперед, у сторону, назад, ривки прямими ногами в прямі й поперечний шпагати; кола прямими ногами, що нагадують дітям крила метелика.

Вправи наступної групи передбачають використання засобів ритмічної гімнастики і мають виконуватися у положенні стоячи та сидячи й лежачи та включають всі форми рухів головою, руками, ногами й тулубом. Позитивний вплив цих вправ на формування виразності здійснюється їх гармонійним поєднанням з музичним супроводом, що підбирається відповідно до віку дітей.

До танцювальних вправ, які ми рекомендуємо використовувати в процесі тренування юних спортсменів для розвитку виразності рухів, відносяться приставні й змінні кроки у різних напрямках, кроки галопу й польки та прості елементи народних танців (копирсалочка, присядка, віршовочка). Питому вагу у вихованні виразності рухів мають імітаційні танці та сюжетно-образні танці імпрровізації, які ми також радимо включати до програми підготовки юних спортсменів, що займаються складнокоординаційними видами спорту. Серед них: хороводи, пов'язані з природними явищами: «Дощик», «Вітерець», «Хурделиця», «Весна»; хороводи, пов'язані з трудовими діями: «Обжинки», «Рукодільниці», «Рушничок» та імітаційні танці в яких танцюючий наслідує звички звірів або птахів.

До четвертої групи засобів виховання виразності рухів у юних спортсменів ми радимо включати музичні ігри, пов'язані з передачею рухами звучання музики в різному регістрі, ігри на зв'язок рухів з темпом музичних творів та ігри, пов'язані з передачею різних динамічних

відтінків музики. А також сюжетно-рольові рухливі ігри, які за своїм змістом потребують перевтілення дітей в живих чи неживих істот.

Отже, у дослідженні підібрано засоби розвитку виразності рухів у юних спортсменів, що займаються складнокоординаційними видами спорту. Доведено, що корисними у вихованні виразного руху можуть бути вправи партерної хореографії сюжетної забарвленості, вправи ритмічної гімнастики, танцювальні вправи та музичні і сюжетно-рольові ігри.

### Список використаних джерел:

1. Горбачева Ж. С. Формирование пластической выразительности в художественной гимнастике : автореф. дис... канд. пед. наук : 13.00.04. Санкт-Петербург., 2000.
2. Горшкова Е. В. Двигательно-пластическая выразительность и ее развитие в дошкольном детстве. Тезисы V Всероссийского съезда психологов. Санкт-Петербург., 2003.
3. Кабаева А. М. Эстетический компонент соревновательных программ гимнастов. Ученые записки. 2009. № 4(50). С. 54-57.
4. Каравацкая Н. А. Методика формирования навыков двигательной выразительности в художественной гимнастике : автореф. дис. ... канд. пед. наук : 13.00.04. Великие Луки, 2002.
5. Карпенко Л. А., Румба О. Г. Выразительность в гимнастике. Материалы научно-практической конференции, посвященной 100-летию со дня рождения Л. П. Орлова. Санкт-Петербург, 2001. С. 74-77.
6. Кравчук Т., Санжарова Н., Голенкова Ю., Литовко Т. Виховання рухово-пластичної виразності на етапі спеціалізованої базової підготовки в художній гімнастиці. Педагогіка, психологія та медикобіологічні проблеми фізичного виховання і спорту. 2010. № 12. С. 65-67.
7. Кравчук Т., Санжарова Н., Удовика А. Особливості розвитку пластики юних гімнастів. Теорія та методика фізичного виховання. 2018. № 3(18). С. 148-154. DOI: 10.17309/tmfv.2018.3.05
8. Омельянчик О. О. Сильові забарвлення композиційних послідовностей гімнастичних вправ. Теорія і методика фізичного виховання і спорту. 2001. № 3. С. 19 — 22.
9. Тодорова В. Теоретико-методичні основи хореографічної підготовки в техніко-естетичних видах спорту (на матеріалі спортивної аеробіки) : монографія. Львів : ЛДУФК, 2018. 252 с.

## НАВЧАННЯ ХОРЕОГРАФІЇ ДІТЕЙ МОЛОДШОГО ШКІЛЬНОГО ВІКУ В СУЧАСНИХ ПОЗАШКІЛЬНИХ ЗАКЛАДАХ М. ХАРКОВА

**Зозуля К. В.**

кандидат педагогічних наук, викладач кафедри початкової і професійної освіти, Харківський національний педагогічний університет імені Г. С. Сковороди, м. Харків, Україна

У статті подано аналіз відомих художніх колективів, танцювальних та хореографічних гуртків, ансамблів народного, сучасного та спортивно-бального танцю м. Харкова. Установлено, що навчання хореографії дітей молодшого шкільного віку в сучасних позашкільних закладах відбувається в аматорських колективах та у профільних мистецьких установах.

Ключові слова: організація, навчання, хореографія, молодший шкільний вік, позашкільні заклади.

The article examines an analysis of well-known art groups, dance and choreographic clubs, folk, modern and modern sports and ballroom dance ensembles in Kharkiv has been given. It has been established that choreography training for primary school-age children in extracurricular institutions is currently taking place in amateur groups and in specialized art institutions.

Keywords: organization, training, choreography, primary school age, extracurricular institutions.

Сьогодні однією з центральних проблем у педагогіці є проблема формування творчої діяльності дітей, бо виховання людини — одне із головних педагогічних завдань. Необхідність застосування нових педагогічних технологій особистісно зорієнтованої моделі виховання для формування художньо-творчих здібностей дітей відображено в Національній доктрині розвитку освіти в Україні.

Синтезом фізичних та естетичних цінностей є хореографічна діяльність за своєю природою. Це дозволяє вирішувати різні завдання з розвитку молодших школярів, як-от: збереження здоров'я, задоволення художньо-творчих потреб, розвиток креативності, виховання національної свідомості тощо. З огляду на це, ми вважаємо актуальним зробити аналіз відомих художніх колективів, танцювальних та хорео-

графічних гуртків, ансамблів народного, сучасного та сучасного спортивно-бального танцю м. Харкова.

Сьогодні широко відомими є театр-студія Олексія Литвинова «Горизонт», що працює на базі Харківського Палацу культури залізничників, студія танцю «Litvinoff dance» (генеральний директор Анастасія Суярова), Ансамбль «Щасливе дитинство», що працює на базі Харківського обласного Палацу дитячої та юнацької творчості (керівником колективу призначено Р. Галенко), «Театр естрадного танцю «Карнавал» — Комунальний заклад «Харківський палац дитячої і юнацької творчості» (художній керівник Марина Білецька), клуб бального танцю «Вояж» (Керівники: Костянтин Бобрусь та Марина Літке) [4,5].

У театрі-студії «Горизонт» молодших школярів навчають сучасним бальним танцям та дитячій хореографії. Навчання відбувається на основі авторської програми «Спортивно-бальна хореографія». У клубі бального танцю «Вояж» навчання відбувається з 6 років. До програми навчання включено: вивчення сучасних бальних танців (повільний вальс, фокстрот, квікстеп, танго, румба, самба, ча-ча-ча). Танцювальний колектив працює за авторською програмою «Навчальна програма з позашкільної освіти художньо-естетичного напрямку гуртка бального танцю «Вояж».

О. Литвинов також відкрив власну студію танцю «Litvinoff dance». У студії відбувається навчання майже усім танцювальним стилям, які відомі сьогодні (бальні танці, хіп-хоп, jazz-funk, contemporary, сальсо, мамбо, класична хореографія та ін.). До навчання запрошуються діти з 3 років. Навчальний процес відбувається виключно за авторськими програмами.

Навчання у ансамблі «Щасливе дитинство» та «Театрі естрадного танцю «Карнавал» відбувається за програмою «Навчальна програма з позашкільної освіти художньо-естетичного напрямку ансамблю танцю «Щасливе дитинство» та авторською програмою «Навчальна програма з позашкільної освіти художньо-естетичного напрямку театру естрадного танцю «Карнавал»». Згідно з програмою по закінченню вищого рівня навчання вихованці, які склали кваліфікаційний іспит, отримують спеціальне свідоцтво «Про позашкільну освіту» [4,5].

На території Харківської області діють профільні позашкільні навчально-виховні заклади, які забезпечують умови для всебічного розвитку інтересів дітей, їх нахилів та здібностей і задовольняють потреби з певного напрямку діяльності.

Найбільш відомою хореографічною школою в Харкові є хореографічна школа та єдиний при ній на всій території України дитячий балетний театр. Директором школи сьогодні працює Наталія Олександрівна Ржевська. В хореографічній школі відбувається навчання дітей 6-9 років, яке проходить за авторськими програмами і включає:

- танець — навчання основам хореографії, розвиток артистизму, пластичної фантазії;
- гімнастику — включає розкриття фізичних можливостей, зміцнення організму, здоров'я, виховання професійних даних;
- ритміку і музично-творчу практику — передбачає розвиток музичальності, ритму, ладового слуху, вокальних даних;
- етику: курс «Чесноти», «Азбука театру», «Міфи давніх цивілізацій», котрі спрямовані на виховання інтелекту, духовне формування особистості;
- образотворче мистецтво — до складу якого входить навчання малюванню, розвиток просторової фантазії.

Навчання також включає хор, уроки фортепіано, вокал. Починаючи з 3-го (1 «балетний» клас) до 8 класу, діти вивчають класичний танець, історико-побутовий, народно-сценічний танець, модерн, музичну літературу, етику: курс «Слов'янська міфологія», «Історія релігії», історію театру, образотворче мистецтво, майстерність актора, фортепіано, музично-творчу практику.

Після закінчення повного курсу навчання Харківська хореографічна школа видає свідоцтво державного зразка, на базі якого можна продовжувати навчання в училищах, інститутах і університетах України та за її межами [8].

До спеціалізованих мистецьких закладів, які надають початкову хореографічну освіту в м. Харкові належать: Дитяча школа мистецтв № 5 імені Д. О. Дунаєвського, Дитячий заклад «Дитяча школа мистецтв № 6 ім. Г. Жуковського» та Комуніальний початковий спеціалізований навчальний заклад «Дитяча школа мистецтв № 6» [1,2,6].

Навчання у Дитячій школі мистецтв № 5 імені Д. О. Дунаєвського проводиться за типовими навчальними планами для шкіл естетичного виховання. При вступі до школи на хореографічне відділення дитина повинна володіти музичним слухом та пам'яттю, почуттям ритму та уміти рухатися під музику, мати музичний слух [2].



Дитячий заклад «Дитяча школа мистецтв № 6 ім. Г. Жуковського» має 4 відділення: музичне, художнє, хореографічне та відділ мультимедіа.

Хореографічне відділення зазначеної школи в своєму складі має два відділи. Це: відділ народної і відділ сучасної хореографії. Кожний із відділів надає учням інформацію про класичний танець, історію мистецтв і профільний предмет (народний чи сучасний танець), у залежності від напрямку діяльності.

На хореографічне відділення набирають дітей віком від 6 років, які вже йдуть до 1-го класу закладу загальної середньої освіти. Для молодших школярів при школі діють підготовчі групи хореографічного спрямування. Хореографічне відділення керується Освітньою програмою «Хореографічне мистецтво». Навчання відбувається протягом 8 років, а по закінченню — учень отримує свідоцтво державного зразку [1].

Відбір дітей до хореографічних шкіл проходить на конкурсній основі. Майбутній учень у залежності від віку повинен володіти танцювальними рухами, мати музикальність, відчуття ритму, координаційну пам'ять та мати відповідні фізичні данні (наявність необхідного підйому стопи; амплітуда кроку; достатній рівень гнучкості; навички стрибка; зовнішню сценічність) [8].

Таким чином, узагальнюючи матеріал можна дійти висновку, що навчання хореографії дітей молодшого шкільного віку в сучасних позашкільних закладах м. Харкова відбувається в аматорських колективах та у профільних мистецьких установах. Навчання хореографії в танцювальних та хореографічних гуртках, ансамблях і студіях відбувається на авторських програмах керівників, які складені на основі програм з позашкільної освіти художньо-естетичного напрямку. Освітній процес у мистецьких школах здійснюється за типовими освітніми програмами та за авторськими програмами, розробленими на основі типових освітніх програм.

### Список використаних джерел:

1. Дитяча школа мистецтв № 6 ім. Г. Жуковського. веб-сайт. URL : <https://my-shkola.kiev.ua/khoreografichne-viddilennia/pro-khoreografichne-viddilennia>
2. Дитяча школа мистецтв № 5 імені І. О. Дунаєвського. веб-сайт. URL : <http://dshm5.com.ua/>

3. Зозуля К. В. «Організація навчання хореографії дітей молодшого шкільного віку в позашкільних закладах України (друга половина XX століття)»: дис... канд. пед. наук: 13.00.01 Харків, 2020. 241 с.
4. Комунальний заклад «Харківський палац дитячої та юнацької творчості Харківської міської ради Харківської області». веб-сайт. URL : [http://dvorec.edu.kh.ua/programi\\_navchannya/](http://dvorec.edu.kh.ua/programi_navchannya/)
5. Комунальний заклад «Харківський обласний Палац дитячої та юнацької творчості». веб-сайт. URL : <https://firstpalace.kh.ua/>
6. Комунальний початковий спеціалізований учбовий заклад Дитяча школа мистецтв № 6. веб-сайт. URL : <http://dshi6.kharkov.ua/ua/page/horeograficheskoe-otdelenie>
7. Програма для хореографічної школи, хореографічного відділення початкового спеціалізованого мистецького навчального закладу (школи естетичного виховання. Напрямок «Народно-сценічний танець». Уклад. О. М. Тіщенко. Київ, 2012. 48 с.
8. Харківська хореографічна школа. веб-сайт. URL : <https://ballet.kharkov.ua/informatsiya/informatsiya-dlya-roditelej/pravila-priema.html>

## ДО ПРОБЛЕМ ОРГАНІЗАЦІЇ ОСВІТНЬОГО ПРОЦЕСУ НА УРОЦІ ХОРЕОГРАФІЇ

Алтухов В. А.

кандидат педагогічних наук, доцент, Харківський національний педагогічний університет імені Г.С. Сковороди, м. Харків, Україна

*У статті розглядаються проблеми організації освітнього процесу і розвитку художньо-творчих здібностей школярів засобами хореографічного мистецтва. Розкрито поняття цілісності педагогічного процесу на уроці хореографії. Показані різні варіанти ведення уроків хореографії. Надані деякі рекомендації молодим викладачам хореографії.*

**Ключові слова:** хореографія, освіта, урок, вчитель.

*This article discusses the problems of organization of educational process and development of artistic and creative abilities of students by means of choreography. The concept of the integrity of the pedagogical process in the lesson of choreography is revealed. Different options for conducting choreography lessons are shown. Some recommendations are given to young teachers of choreography.*

**Key words:** choreography, education, lesson, teacher.

Розмірковуючи над проблемами організації освітнього процесу на уроці хореографії, ми не можемо не звернути уваги на те, що на кожному уроці присутня і цілісність, і логічна завершеність, і обмеженість тимчасовими рамками, і план роботи, і кількість учасників. Урок — це, безперечно, показник: роботи вчителя та учнів. Якщо мова йде про звичні зовнішні (формальні) ознаки цієї роботи, то тут ніяких проблем немає: особливих складнощів для будь-якого вчителя не буде, щоб продемонструвати всі зовнішні показники успішності своєї діяльності: і логіку, і чіткість, і організованість, і відповідність заняття плану.

Ми ж дотримуємося дещо іншої думки про урок, представляючи його в якості головної форми організації навчального процесу: форма, яка представлена в сучасній педагогіці як зовнішній вигляд, зовнішнє окреслення. Таке розуміння форми знімає необхідність звертатися до того, як вважає С. В. Кульневич, «...що поняття форми в першу чергу залежить від того, що вона оформляє, чому вона надає певний вид. Ці «що» і «чому» — зміст, форма — це те, що виражає зміст. Причому не тільки структурний зміст уроку — організаційний момент, поста-

новку мети, опитування, завдання тощо, але й те, на чому все це стоїть, з чого виникає, які цінності для особистості, що розвивається. Тому мова повинна вестися про цілісність уроку, як єдності його форми та змісту» [2, с. 26].

Погоджуючись з автором, ми встаємо на позицію того, що в сучасній педагогіці урок не є умовою реалізації цілісності освітнього процесу. Однак необхідно звернутися до специфіки даного дослідження і виявити особливості хореографічного уроку, який в силу своєї художності, не завжди відповідає тенденціям і положенням загальної дидактики.

Поява концепції В. М. Нілова про хореографічну освіту й заснованих на ній програми та методичного посібника стало помітним явищем в педагогічному житті. Таким чином, В. М. Нілов вивів систему хореографічної освіти на новий рівень мислення, де культура мислення формується в процесі пізнання шкільного «предмета», який сам є сховищем духовності, «всього найкращого, що передумало, та пережило людство», і при цьому розглядає життя і мистецтво у філософському аспекті. Тому немає іншого шляху, окрім як перевести викладання хореографічного мистецтва на філософський рівень [3, с. 73].

Розглянемо приклади того, як на практиці сучасними вчителями хореографії здійснюється процес викладання і якого рівня мислення розвивають вони в учнях на своїх уроках. Перше, що доводиться відзначити, це примітивізація змісту хореографічного мистецтва в загальноосвітній школі. На жаль, багато хто вважає, що урок хореографії в школі повинен мати характер радісного дійства, де учні можуть якщо не відпочивати, то виходити з уроку лише з позитивними враженнями.

Іншу варіацію на тему «урок хореографії» пропонують сьогодні педагоги — так звані послідовники системи елементарного розвитку творчих здібностей школярів. Урок хореографії наповнюється різними пластичними рухами, що визначають настрій музики та засоби виразності, він сповнений творчими ритмічними імпровізаціями тощо.

Ще один момент, на який страждає сучасна хореографічна освіта, — зайва затеоретизованість. Подібне теоретизування на уроках хореографії у загальноосвітній школі слід обмежувати «почуттям міри у викладі фактів, цифр, цитат» [4, с. 69].

Наступною крайністю все тієї ж зайвої теоретизації є той факт, що уроки хореографії в школі відрізняються насиченою інформацією,

високим темпом роботи, підвищеною інтенсивністю навчально-пізнавальної діяльності учнів, різнобічністю видів творчої діяльності.

Таким чином, урок хореографії зводиться до простого виконання рухів, до суми видів діяльності та організаційних перестановок. Якщо на кожному такому уроці, знайомлячись з новим хореографічним твором, учні й будуть говорити про зміст, форми, фактури, засоби виразності, то це все ще залишиться просто термінологічно оформленою констатацією знань. А оскільки така розумова діяльність йде поза єдності зі змістом, а також поза єдності приватних проявів у контексті загального цілого — художньої ідеї твору, то подібна практика якщо й не шкодить, то точно не розвиває мислення учня.

Так, Н. І. Тарасов в розділі «Школа», дає рекомендації молодим викладачам хореографам, з чого починається та як проходить процес формування, створення уроку хореографії, центральним моментом якого є реалізація «творчого задуму», ідеї уроку. Що ж автор має на увазі під задумом уроку хореографії?

«Розробляючи урок хореографії, — пише Н. І. Тарасов — треба пам'ятати, що їхня ідея може залежати не тільки від програми та педагогічного завдання, що стоїть перед учителем, а й від часу, коли рекомендована програма освоюється» [4, с. 17].

Слідом за загальнотеоретичним та практичним оглядом того, що відбувається в хореографічному навчанні хотілося б розглянути деякі програми з хореографії, рекомендовані Міністерством освіти, варіативність використання яких також явище неоднозначне, тому що принципово різні розуміння результату хореографічного навчання, відсутність єдиної стратегії в розвитку художнього мислення учнів, з одного боку, та у зв'язку з цим відсутність єдиної методології та єдності формується мислення у майбутніх педагогів-хореографів, з іншого боку, — ось лише деякі, але досить суттєві недоліки ситуації, що склалися.

Безсумнівним плюсом програм є трактування уроку хореографії «як уроку мистецтва, морально-естетичним стрижнем якого є художньо-педагогічна ідея ...вічні теми мистецтва: добро і зло, любов і ненависть, життя і смерть, материнство, захист Вітчизни тощо» [1, с.87].

Спираючись на аналіз педагогічної та методичної літератури, який був зроблений В. М. Ніловим у галузі мистецької освіти та виховання

школярів засобами хореографічного мистецтва, можна виділити три основні напрямки:

- перший — художнє виховання розвивається та функціонує на базі поза шкільних установ культури — клубів, Будинків і Палаців культури.

- другий напрямок мистецької освіти розвивається на базі хореографічних відділень (освітнього рівня) Дитячих музичних шкіл (ДМШ) і Дитячих шкіл мистецтв (ДШМ), а також окремих самостійних Дитячих хореографічних та балетних шкіл (ДХШ).

- третій напрямок художнього виховання засобами хореографічного мистецтва в умовах загальноосвітньої школи є — поза-класна робота або факультативна за бажанням (для цього в програмі школи закладено години для різних гуртків самодіяльної творчості) [3, с. 80].

Аналізуючи педагогічну ситуацію в сучасній школі, можна відзначити, що в останні роки спостерігається тенденція до розширення використання хореографічного мистецтва в загальноосвітніх школах. Виникла не тільки потреба в систематичній цілеспрямованій хореографічній освіті на базі загальноосвітніх шкіл при взаємодії з установами культури, але намітилися тенденції формування та розвитку нової структури хореографічного напрямку освіти в навчально-виховному процесі загальноосвітньої школи.

Провівши даний екскурс по сучасному хореографічному освітньому простору, ми можемо зробити висновок, що:

- високий рівень технократизму та дидактизму, присутній у багатьох педагогічних системах, концепціях й працях, демонструє відсутність теоретичного мислення та діалектичної логіки в їх основі;

- поняття цілісності педагогічного процесу на уроці хореографії береться лише в вузько формальному сенсі слова, а наукові підходи, на які посилаються сучасні автори, мають, по суті, одностороннє та поверхневе осмислення;

- проблема творчого розвитку учня на уроці хореографії нині не вирішена системно, в цілісності всіх елементів й рушійних сил даного процесу.

### **Список використаних джерел:**

1. Биковська Т. В., Шкура Г. А. Навчальні програми з позашкільної освіти художньо-естетичного напрямку. Київ : УДЦПО, 2016. Вип. 1. С. 87.
2. Кульневич, С. В. Современный урок: [научно-практич. пособие для учителей, методистов, руководителей учебных заведений, студентов пед. учеб. заведений, слушателей ИПК]. Ростов-на-Дону : Учитель, 2004. Часть I.
3. Нилов В. Н. Современное состояние хореографического искусства в художественном образовании детей и молодежи. Москва, 2010. С. 73–82.
4. Тарасов, Н. И. Классический танец. Школа мужского исполнительства. Москва : Искусство, 1971. 492с.

## ДУХОВНІСТЬ І МОРАЛЬ ЛІКАРЯ В УМОВАХ ПАНДЕМІЇ

Котелюх М. Ю.

докторантка кафедри внутрішньої медицини № 2, клінічної імунології та алергології ім. Л. Т. Малої, Харківський національний медичний університет, м. Харків, Україна

*У статті розкрито роль духовності й моралі у виконанні професійної діяльності лікаря. Заначено, що умови пандемії змінили ставлення людини до себе, здоров'я родичів, стосунків з іншими людьми. Пріоритетними стали почуття самозбереження й відповідальності за життя іншої людини.*

**Ключові слова:** здоров'я, лікарі, етичний кодекс, толерантність, турбота.

*The article reveals the role of spirituality and morality in performing the professional activity of a doctor. It is noted that the conditions of the pandemic have changed a person's attitude to himself, the health of relatives, relationships with other people. A sense of self-preservation and responsibility for another person's life became a priority.*

**Key words:** health, doctors, code of ethics, tolerance, care.

Нині людство опинилося в тупиковій ситуації. Високий рівень розвитку технологічних процесів у різних сферах науки і техніки, поширення мережі інформаційно-комунікаційних технологій і заповнення ними освітнього простору свідчать про те, що людство розвивається, планетарне мислення набирає обертів. Однак, пандемія covid захворювання показала, що існують проблеми, з якими людству важко справитися.

Особливої уваги заслуговують лікарі, оскільки вони беруть на себе відповідальність за якісне обстеження й лікування пацієнтів, зокрема й в умовах пандемії. Умови карантину, як одностайно зауважують дослідники [1], змінили ставлення людини до власного здоров'я, активізували потреби розуміння іншої людини, турботи за її психічний і фізичний стан під час пандемії. Духовність і мораль є ціннісними орієнтирами поведінки й професійної діяльності лікарів, побудови взаємин з пацієнтами та їхніми родичами, співпраці з колегами на міжнародному рівні.

Мета статті — розкрити роль духовності й моралі лікаря в умовах пандемії.



Духовність лікаря не є штучно описаною. Кожен день лікар зустрічається з пацієнтами, котрі розгублені, знервовані, невпевнені, а потреби виживання в умовах пандемії є найбільш повними й усвідомленими. Обумовлено це тим, що в реальному житті гинуть люди від такого захворювання, страждають родини, близькі. Уцілому знищується генофонд країни, оскільки вмирають не лише люди похилого віку, але й молоді люди. У певній мірі лікар є «духовником» пацієнтів, оскільки критичні ситуації має переживати разом із хворим і його близькими, співчувати, співпереживати.

Як зазначено в Етичному кодексі лікаря [2], він має гуманно ставитися до людини незалежно від її приналежності до нації, віри сповідання, культури виховання. Характерними рисами лікаря є благодійність і милосердя, порядність і справедливість, толерантність і відповідальність. По суті ми називаємо категорії моралі та всі вони заслуговують на схвалення, адже завдяки таким рисам лікар зберігає й захищає життя і здоров'я людини, бере участь у реабілітації здоров'я людини після захворювання.

Виникають дискусії на основі реальних фактів. Так, в Україні з 11 по 17 жовтня 2021 року було госпіталізовано з коронавірусною хворобою 27 488 людей, з яких 25 893 осіб (94,2%) не отримали жодної дози антиковідної вакцини [3]. Праця лікаря стала безпечною та ризикованою. Як відомо, відбувається відтік кадрів з медичної сфери. Пояснюється це нестабільним заробітком лікаря, незабезпеченістю з боку держави, негативним ставленням певної частки населення, котра звинувачує лікаря в усіх «бідах», що звалилися на людину. За таких обставин моральні якості (добро, совість, обов'язок, щастя, чесність і благородство) допомагають лікареві здійснювати професійну самореалізацію, розкривати творчий потенціал, виконувати обрану місію життя — спасати життя людини. У спасінні життя людини вбачаємо головний сенс духовності й моралі лікаря.

Дискусійним є питання стосовно вакцинування, що охоплює населення не лише нашої країни. Учена Б. Островська [4] нагадує про дотримання біоетичних принципів під час масової вакцинації населення. Учена вважає, що в ситуації пандемії необхідно: виявляти повагу й визнавати права людини під час організації вакцинування населення; надавати пріоритет потребам і здоров'ю людини над пріоритетами суспільства і науки; уникати й запобігати ризикам для життя людини;

не порушувати автономію й цілісність особистості в разі втручання у фізичну й психологічну сферу життя.

Отже, у виконанні професійної діяльності лікаря важливу роль відіграють духовність і мораль. Умови пандемії змінили ставлення людини до себе, здоров'я родичів, стосунків з іншими людьми. Пріоритетними стали почуття самозбереження й відповідальності за життя іншої людини.

### Список використаних джерел:

1. Досвід переживання пандемії covid-19: дистанційні психологічні дослідження, дистанційна психологічна підтримка: матеріали онлайн-семінарів 23 квітня 2020 року «Досвід карантину: дистанційна психологічна допомога і підтримка» та 15 травня 2020 року «Дистанційні психологічні дослідження в умовах пандемії covid-19 і карантину» / [за наук. ред. М.М. Слюсаревського, Л.А. Найдьоновой, О.Л. Вознесенської]. Київ : ІСПИ НАПН України, 2020. [електронне видання]. 121 с.
2. Етичний кодекс лікаря (2019). Режим доступу: <https://zakon.rada.gov.ua/rada/show/n0001748-09#Text> (Дата звернення: 10.09.2021).
3. Країна задихається: пандемія, якої можна було уникнути. Режим доступу: <https://www.unicef.org/ukraine/stories/suffocating-country> (Дата звернення: 19.10.2021).
4. Островська Б. В. Вакцинація проти COVID-19 в Україні: чи дотримані біоетичні стандарти захисту прав людини. Здоров'я, медицина та філософія: стратегічні виживання. Матеріали ІХ Міжнародного симпозіуму з біоетики (15-16 квітня 2021, м. Київ) / упоряд. С. В. Пустовіт, Б. І. Остапенко. Київ : Графіка і дизайн, 2021. С. 56 — 57.

## ВПРОВАДЖЕННЯ ДУХОВНИХ ЦІННОСТЕЙ В ОСВІТНІЙ ПРОЦЕС ЗАКЛАДУ ДОШКІЛЬНОЇ ОСВІТИ

Лазаренко Г. А.

кандидат педагогічних наук, головний спеціаліст Управління освіти адміністрації Московського району Харківської міської ради, м. Харків, Україна

*У статті аналізується проблема духовного виховання дитини дошкільного віку, прищеплення їй духовних цінностей, що сприятимуть формуванню уявлень добра, справедливості, чесності, гуманізму, патріотизму, моральних норм та правил. Розкрито деякі підходи виховної практики, які дозволяють закладати фундамент духовності у становленні дитини як особистості.*

**Ключові слова** духовне виховання, духовні цінності, дошкільне виховання, діти дошкільного віку.

*The article analyzes the problem of spiritual education of a preschool child, instilling in him spiritual values that will contribute to the formation of ideas of goodness, justice, honesty, humanism, patriotism, moral norms and rules. Some approaches of educational practice are revealed, which allow laying the foundation of spirituality in the formation of a child as a person.*

**Keyword:** *spiritual education, spiritual values, preschool education, preschool children.*

Однією з найгостріших проблем українського суспільства на сучасному етапі його розвитку є падіння рівня моралі, втрата духовних орієнтацій, нездатність людей до самопізнання, відсутність потреби у самовдосконаленні, саморозвитку. Тому принципи духовної педагогіки, які поєднують моральні ідеали та загально-людські цінності, значення душі та духовного виховання є особливо актуальними сьогодні в нашій державі.

Дошкільний період — важливий етап у становленні різних сторін особистості. Велике значення в особистісному зростанні дитини має аспект формування початків духовності в напрямках закладання основ культури міжособистісного спілкування, моральної, громадянської, художньо-естетичної, родинно-побутової, правової, інтелектуальної, екологічної, релігійної (за бажанням родин) культури (В. О. Огнев'юк).

Щоб здобути бажані результати, важливо постійно інтегрувати означені напрями у життєдіяльність дошкільника, не обмежуючись одним із них.

Як показують наукові дослідження багатьох відомих педагогів-класиків: Г. Ващенко, І. Огієнка, С. Русової, К. Ушинського, В. Сухомлинського, а також сучасних педагогів: А. Богуш, О. Вишневського, В. Жуковського, М. Євтуха, Л. Москальової, Т. Саннікової, І. Сіданич, Г. Шевченко, дошкільний період — надзвичайно сприятливий для духовного розвитку та закладання базису духовних цінностей, а саме: почуття любові й поваги до рідних і близьких, інших людей, батьківської домівки, дитячого садка, рідного села, міста, інтересу до історичної та культурної спадщини українського народу, гуманного та толерантного ставлення до інших, пізнання самого себе [2].

Аналіз наукової літератури показав, що поняття духовність — це категорія людського буття, якою виражається його здатність до самотворення та творення культури [5]. Духовність є вищим рівнем розвитку особистості, на якому основними мотиваційно-смысловими регуляторами її життєдіяльності є вищі людські цінності. Цей рівень найбільш зрілої й відповідальної (перед собою та іншими) особистості, здатної не тільки пізнавати та відображати довкілля, а й творити його. Духовні цінності виражають стан духовності суспільства та особистості, є своєрідним індикатором культурності індивідуальності, сутністю людського в людині [1].

Потреба віри, духовного самовдосконалення є вродженою і особливо виразно спостерігається у дітей дошкільного віку [2]. Прищеплення духовних цінностей дітям дошкільного віку можливо проводити різними засобами та в різних напрямках. Дослідники проблем виховання дітей дошкільного віку наголошували на тому, що духовний розвиток особистості буде ефективним за умови включення дітей у:

- спілкування з однолітками та дорослими (А. Богуш, М. Лісіна, Т. Павленчик, Т. Репіна), гру (Л. Артемова, М. Лісіна, Г. Люблінська, Т. Поніманська, Є. Суботський),
- художньо-пізнавальну діяльність (Н. Бібік, Н. Вашуленко, Ю. Пелех, О. Савченко).

Для реалізації першої умови в закладах дошкільної освіти організовано проведення ранкових зустрічей. Дані зустрічі пропонуються Базовим компонентом дошкільної освіти [3]. Ранкові зустрічі прово-

дяться у формі структурованої ранкової бесіди на килимку, коли всі діти вже зібрались у групі. Вони містять чотири основні компоненти: привітання, обмін інформацією, спільна діяльність та щоденні новини. Метою таких зустрічей є навчання дітей взаємної поваги та доброго ставлення одне до одного, сприяння формування цілісного колективу, моделювання очікуваної поведінки, а також можливість показати дітям, що вони є колективом, і водночас, частиною більшості. Під час проведення таких бесід головним завданням вихователя є налаштувати дітей на дружнє й довірливе спілкування, яке вчить з повагою та любов'ю ставитися до однолітків, створює умови до прояву дружби, доброти, співчуття, розуміння, мотивує до різних проявів активності. Тематика таких зустрічей досить різноманітна, а саме: «Вдячність за життя», «Вияв любові до батьків», «Садочок любимий — єдина родина!», «Щастя мати дім та затишок у нім», «Здоров'я — найбільший скарб людини», «Турбота про друзів. Друг пізнається в біді» тощо. Також присутня тематика виховання любові до Батьківщини на прикладах національної духовної культури: «Моя мала Батьківщина», «Твори для дітей Т.Г. Шевченка, Лесі Українки», «Любов до Батьківщини», «Державні символи».

Залучення дошкільників до художньо-пізнавальної діяльності відбувається на заняттях художньо-естетичного циклу: музичні, образотворчого мистецтва, слухання творів художньої літератури, театралізованої діяльності. А також особливої популярності серед дітей дошкільного віку набули творчі заняття з «пісочної анімації». Завдяки цьому методу діти навчаються будувати з піску і невеликих фігурок свій індивідуальний та неповторний світ у мініатюрі [4]. На початковому етапі педагог передає малечі уявлення про навколишній світ, допомагає пізнати свій внутрішній. Спонукає малюків до відтворення дітьми образів за її зразком. На наступному етапі роботи, озброївшись необхідними практичними вміннями та остаточно зацікавившись роботою з піском, вихованці самостійно відтворюють казкові історії. На заключному етапі діти самостійно малюють історії на задану тематику: «Різдяні історії», «Пори року», «Моя матуся». «Морське царство» тощо. На піску діти відтворюють те, що виникає у свідомості, висловлюють власні емоції, про які не можуть сказати. Заняття пісочною анімацією розвивають сенсорні відчуття, сприятливо впливаючи на емоційний стан та позитивне

ставлення дитини до оточуючого, що стає індикатором становлення її духовних цінностей.

Отже, процес формування духовних цінностей у дітей показав, що саме період дошкільного дитинства є найбільш сприятливим для формування основ духовності, духовних цінностей, будування на цій основі сприйняття світу та світоставлення.

Зазначаємо, що проведене дослідження не вичерпує порушеної проблеми. Предметом подальшого наукового пошуку може бути вивчення питання щодо прищеплення духовних цінностей під час проектної діяльності.

### **Список використаних джерел:**

1. Богуш А.М. Духовні цінності в контексті сучасної парадигми виховання. Виховання і культура. 2001. № 1. С. 7.
2. Духовно-моральне виховання дітей дошкільного віку на християнських цінностях: навч. прогр. та календарно-темат. план / А.М. Богуш, І.Л. Сіданіч, В.Є. Сучок та ін. Київ : ВБФ «Східноєвропейська гуманітарна місія», 2019. 164 с.
3. Щодо методичних рекомендацій до оновленого Базового компонента дошкільної освіти : Лист Міністерства освіти і науки України від 16.03.2021 № 1/9-148 URL: <https://mon.gov.ua/ua/npa/shodo-metodichnih-rekomendacij-do-onovlenogo-bazovogo-komponenta-doshkilnoyi-osviti> (дата звернення: 08.10.2021 р.).
4. Мусатенко О.В. Пісочна анімація як засіб розвитку творчих здібностей дітей старшого дошкільного віку. Дошкільна освіта в Україні: вчора, сьогодні, завтра : матеріали IV науково-практичної конференції студентів факультету дошкільної освіти (18–19 квітня 2019 р., м. Харків) / за заг. ред. К.А. Юр'євої. Харків : ХНПУ імені Г.С. Сковороди, 2019. С. 50-55.
5. Суслова І.В. Розвиток духовності дітей старшого дошкільного віку шляхом формування духовних цінностей URL: <http://appsychology.org.ua/data/jrn/v12/i15/i/48.pdf> (дата звернення: 01.10.2021 р.).

## ДИТЯЧА КНИГА ЯК ОСНОВА ДУХОВНО-ІНТЕЛЕКТУАЛЬНОГО РОЗВИТКУ ДІТЕЙ ДОШКІЛЬНОГО ВІКУ

Полежака Д. В.

здобувач третього (освітньо-наукового) рівня вищої освіти,  
Харківський національний педагогічний університет імені Г. С. Сковороди,  
м. Харків, Україна

*У статті йдеться про особливості використання дитячої книги як засобу духовно-інтелектуального розвитку особистості. Вказано на провідні характеристики книги, що мають забезпечувати духовно-інтелектуальне зростання дитини та сприяють формуванню її читачьких інтересів. Визначено низку суперечностей, які виникають сьогодні між видавцем дитячих книжок та споживачами.*

**Ключові слова:** духовне виховання, сучасна дитяча книга, комунікація, розвиток мовлення.

*The article deals with the peculiarities of the use of children's books as a means of spiritual and intellectual development of the individual. The leading characteristics of the book are indicated, which should ensure the spiritual and intellectual growth of the child and contribute to the formation of its reading interests. A number of contradictions that arise today between the publisher of children's books and consumers have been identified.*

**Keywords:** spiritual education, modern children's book, communication, development of speaking skills.

Дитяча книга покликана відображати глибинний світ дитини. Вона здатна вплинути на мовленнєвий розвиток особистості, її світогляд, а також сформувати духовно-інтелектуальний потенціал. Літературно-художні твори відіграють важливу роль у вихованні емоційного інтелекту дитини, а також впливають на процеси соціалізації.

На сучасному етапі суспільство більше уваги приділяє інтелектуальному розвитку дітей, забуваючи про важливість духовно-морального та естетичного виховання. Тому інтерес до дитячої літератури значно зменшився. У цьому питанні значну роль також відіграє процес інформатизації суспільства. Батьки менше часу проводять разом з дітьми, обираючи мультфільми у якості штучного замітника процесів комунікації, відповідно, ними втрачається розуміння важливості духовного розвитку дітей.

Питанням виховання дітей дошкільного віку засобами дитячої літератури сьогодні займаються А. Ємець, І. Луценко, Е. Огар та інші; комплекс питань, пов'язаних із визначенням змісту роботи, завдань, форм, методів, прийомів ознайомлення дошкільників із художньою літературою розглянуто в працях А. Богуш, А. Виноградової, Н. Гавриш, Л. Гурович, Р. Жуковської, Н. Карпинської, М. Коніної, О. Лещенко, О. Ушакової та інших. Особливості сприймання дітьми змісту художніх творів розкрито в дослідженнях психологів О. Запорожця, Д. Ельконіна, О. Никифорової, С. Рубінштейна, П. Якобсона та інших. Завдання дитячої літератури, її специфіка розглядалися також у доробку відомих українських поетів і письменників: Лесі Українки, Івана Франка, Наталії Забіли, Грицька Бойка, Остапа Вишні. Однак і сьогодні залишається не вирішеним коло питань, що стосуються створення книги, котра стане засобом розвитку дитини, інструментом залучення її до продуктивного читання.

Мета статті — проаналізувати теоретичні питання використання дитячої книги як засобу для духовно-інтелектуального розвитку дитини.

Дитяча книжка покликана створювати духовно-емоційне середовище для становлення особистості дитини, розвитку людського в ній, а, отже, утвердження гуманного смислу буття, гідності й розуму людини, її прав на земне щастя, вільний вияв природних людських почуттів і здібностей. Завдання дитячої книги забезпечити перемогу гуманного світогляду над антигуманним, подальший соціальний, духовний прогрес людини. З нею також слід пов'язувати розвиток майбутньої цивілізації. Завдання, сформульоване А. Швейцером для сучасників, — «досягнути справжньої доброти» — можна виконати, лише залучивши до освітнього процесу кращі художні твори, створені для дітей [1, с. 203].

На підставі аналізу сучасних дитячих книжок можемо визначити провідні характеристики книги як засобу духовно-інтелектуального зростання, а саме: наповнення її особливим духовним змістом, якісні ілюстрації, урахування вікової аудиторії, доступність та яскравість викладу. На підтвердження цієї тези маємо думку Е. Огар, що зауважує: уявлення видавців про читацькі потреби і можливості потенційної читацької аудиторії надзвичайно узагаль-



нені й неточні. Вони побудовані здебільшого на досить спрощеній віковій диференціації, з орієнтацією на таку собі абстрактну дитину без явних ознак статі, національності, усередненого психологічного, розумового, емоційного та освітнього рівня, єдиного на всі часи «стандарту» [2, с. 87].

Дослідник робить висновок, що не по-сучасному виглядає «дзеркало», покликане відтворювати світ сучасної української дитини, бо книга лише тоді здатна впливати на виховання гармонійної особистості, тобто повною мірою реалізувати свою основну соціальну функцію, коли приходить до дитини в потрібний час. На кожному етапі життя дитина мала б отримувати свою книгу — книгу, яка б відповідала її читацьким потребам — торкалася найважливіших для цього періоду тем, справді зацікавлювала.

Міркувань щодо майбутнього української дитячої книжки, зокрема, чинників її конкурентоздатності в протистоянні з «авдіовізуальною культурою» є чимало, і вони вимагають докладного висвітлення. Результатом нашої роботи стало визначення низки суперечностей, що виникають сьогодні між видавництвом та споживачем, а саме: видавництво прагне реалізувати продукцію, незважаючи на якість, а споживач прагне якості за доступною ціною; видавництво орієнтується на загальні запити суспільства, а споживач — на індивідуальні; видавництво тяжіє до традиційних видів книжкового продукту, у той час як споживачі хочуть мати мультивекторний продукт — книгу, що поєднує кілька функцій. У цьому процесі провідна роль належить батькам, вихователям, освітнім організаціям та установам. Сьогодні залучення до читання має стати ще й одним із напрямів освітньої політики держави, яка має опікуватися формуванням свідомого громадянина та патріота.

Отже, популяризація дитячої книжки як потужного інструменту духовно-інтелектуального розвитку дітей дошкільного віку повинна стати провідною не тільки у соціальній політиці держави, а й у свідомості сучасних батьків. Адже моральне виховання дитини є важливим складником розвитку особистості. Від нього буде залежати якою людиною малюк стане у майбутньому та які життєві принципи у нього будуть сформовані. У подальших дослідженнях потрібно враховувати особливості розвитку сучасних дітей та модернізувати під їх потреби дитячу книжку.

**Список використаних джерел:**

1. Луценко І., Роль дитячої книжки у вихованні людяності в дітей дошкільного віку. Педагогічна освіта: теорія і практика : Збірник наукових праць. Кам'янець-Подільський національний університет імені Івана Огієнка. Інститут педагогіки НАПН України. №21. Ч.2. Кам'янець-Подільський, 2016. 304 с.
2. Огар Е. І., Сучасна українська дитяча книга і світ дитинства. Іноземна філологія. 2007. №119. с.84-87.

## ДУХОВНО-ІНТЕЛЕКТУАЛЬНИЙ РОЗВИТОК СТАРШОКЛАСНИКІВ У ОСВІТНЬОМУ ПРОЦЕСІ ЗАКЛАДУ ЗАГАЛЬНОЇ СЕРЕДНЬОЇ ОСВІТИ

**Карась А. Г.**

директор Харківської спеціалізованої школи I-III ступенів № 87 Харківської міської ради Харківської області, здобувач третього (освітньо-наукового) рівня вищої освіти кафедри освітології та інноваційної педагогіки, Харківський національний педагогічний університет імені Г. С. Сковороди, м. Харків, Україна

*У статті розкрито шляхи підвищення духовно-інтелектуального розвитку старшокласників у освітньому процесі. Зазначено, що спеціалізована школа за напрямом іноземної філології має потенційні можливості для формування духовно-інтелектуальних умінь старшокласників.*

**Ключові слова:** іноземна філологія, духовність, інтелектуальні вміння, старшокласники.

*The article reveals ways to increase the spiritual and intellectual development of high school students in the educational process. It is noted that a specialized school in the field of foreign philology has potential opportunities for the formation of spiritual and intellectual skills of high school students.*

**Key words:** foreign philology, spirituality, intellectual skills, seniors.

Духовно-інтелектуальний розвиток особистості відбувається в старшій школі під час навчання мови і літератури, іноземних мов. Як зазначено в Державному стандарті базової і повної освіти загальної середньої освіти (2010), у старшій школі розвивається духовно-творчий потенціал у всіх видах мовленнєвої та читацької діяльності. Осмислення духовної цінності та поетики художніх творів сприяє формуванню світогляду особистості школяра, поглиблює культурно-пізнавальні інтереси школярів, підвищує рівень загальної культури. Цінним є те, що в процесі вивчення іноземних мов розвивається комунікативна компетентність, розширюється коло інтересів до культури традицій різних народів, формується національна свідомість школярів. Головне те, що створюються умови для творчої самореалізації особистості [1].

Питання, що стосуються формування творчої особистості школяра вивчають відомі українські вчені І. Бех, Ю. Дядік, В. Вербицький, Г. Пустовіт, Т. Сущенко.

Мета — розкрити шляхи підвищення духовно-інтелектуального розвитку старшокласників у освітньому процесі.

Ми схильні до думки Ю. Дядік [2], який наголошує на важливості інтелектуального дозрівання старшокласників. Погоджуємося в тому, що для цього вікового періоду цілком ймовірною є творча самореалізація, оскільки відбувається формування вміння та навичок розумової діяльності, наукового світогляду, індивідуального стилю пізнавальної та творчої діяльності, активізуються потреби в науковому обґрунтуванні та доведенні власних думок, висновків на основі логічних доказів, зростає роль наукових гіпотез, відбувається пошук міркувань. Духовно-інтелектуальні вміння збагачують поняттєвий апарат старшокласників, розширюють їхню самосвідомість, формують уявлення про власне «Я».

У Харківській спеціалізованій школі I-III ступенів № 87 Харківської міської ради Харківської області, яка працює за профілем «Іноземна філологія», приділяється значна увага духовно-інтелектуальному розвитку старшокласників у процесі організації й проведення виховної роботи [3]. Виховна робота базується на ціннісному ставленні особистості до людей, себе, сім'ї, родини, суспільства та держави, природи, мистецтва, праці та, головне, спрямовується на створення умов для розвитку особистості як громадянина України, формування покоління, здатного навчатися впродовж життя, створення і розвиток цінностей громадянського суспільства, виховання національної культури, утвердження принципів загальнолюдської моралі, пізнавальних інтересів та творчої активності. Пріоритетними завданнями у виховній роботі є створення належних умов для забезпечення всебічного розвитку особистості школяра, сприяння її самовихованню і самореалізації. Поставлені завдання реалізуються в таких напрямках, як-от: виховання патріотизму; громадянське виховання; превентивне виховання.

Діяльність методичного об'єднання класних керівників 1-11-х класів спрямовується на формування громадянсько-патріотичного, військово-патріотичного й духовно-морального виховання особистості. Класні керівники працюють за індивідуальними планами, змістов-

на наповнюваність яких відповідає віковим особливостям учнів. На високому та достатньому рівнях відбувається виховання громадянина-патріота України, інтелектуально-розвиненої, духовно і морально зрілої особистості, готової протистояти асоціальним впливам, творити себе і навколишній світ. Позитивні результати виховної роботи підсилюються завдяки використанню сучасних технологій виховання учнів. Духовно-інтелектуальний розвиток старшокласників відбувається під час реалізації освітніх проєктів відповідно до Основних орієнтирів виховання учнів 1-11-х класів: «Я і Україна», «Я і праця», «Я і моя родина», «Я і здоров'я», «Я і мистецтво», «Я і природа», «Я і громадські обов'язки», «Я і моральні цінності».

Отже, спеціалізована школа за напрямом іноземної філології має потенційні можливості для формування духовно-інтелектуальних умінь старшокласників. Зазначено, що ефективними є шляхи підвищення духовно-інтелектуального розвитку старшокласників у виховній роботі ЗЗСО. Разом з тим, виховну роботу здійснюють висококваліфіковані вчителі та класні керівники, методисти, котрі постійно підвищують професійну майстерність.

#### **Список використаних джерел:**

1. Державний стандарт базової і повної освіти загальної середньої освіти (2010). URL: <https://zakon.rada.gov.ua/laws/show/1392-2011-%D0%BF#Text>
2. Дядік Ю. В. Формування творчих здібностей старшокласників URL: <https://naurok.com.ua/formuvannya-tvorchih-zdibnostey-starshoklasnikiv-216869.html>
3. Річний навчальний план роботи Харківської спеціалізованої школи І-ІІІ ступенів № 87 Харківської міської ради Харківської області на 2020/2021 н. р.

## ФОРМУВАННЯ ДУХОВНО-ІНТЕЛЕКТУАЛЬНИХ УМІНЬ УЧНІВ НА УРОКАХ ХІМІЇ

Хоу Ісюань

здобувачка третього (освітньо-наукового) рівня вищої освіти кафедри освітології та інноваційної педагогіки, Харківський національний педагогічний університет імені Г. С. Сковороди, м. Харків, Україна

*У статті зазначено, що хімія як природнича наука має великий потенціал для формування духовності й інтелектуальних умінь учнів. Розв'язання задач і вправ вимагає сформованості вмінь аналізувати, узагальнювати, виявляти причинно-наслідкові зв'язки, робити висновки. Професіоналізм учителя дозволяє сформувати духовно-інтелектуальні вміння школярів на уроках хімії.*

**Ключові слова:** хімія, учні, освітній процес, учитель, прикладні задачі, інтегрування.

*The article notes that chemistry as a natural science has great potential for the formation of spirituality and intellectual skills of students. Solving problems and exercises requires the formation of skills to analyze, generalize, identify cause-and-effect relationships, draw conclusions. The professionalism of the teacher allows to form the spiritual and intellectual skills of students in chemistry lessons.*

**Key words:** chemistry, students, educational process, teacher, applied tasks, integration.

Хімія як одна з природничих наук водночас є складною та цікавою. Складність полягає в тому, що розв'язувати задачі й вправи можуть не всі учні. Учням бракує логічності мислення, кретивності й творчих здібностей, конструктивних умінь, нерідко вони не задумуються над практичним значенням хімічних речовин. Як наголошує Я. Кузьмич, «вивчення хімії в школі сприяє формуванню світогляду учнів і цілісної картини світу, розуміння необхідності хімічної освіченості для вирішення повсякденних життєвих проблем, вихованню належної поведінки в навколишньому середовищі» [2, с. 2]. Як свідчить аналіз власного педагогічного досвіду, школярам цікаво на уроках хімії в тому випадку, коли вони експериментують, відшуковують причинно-логічні зв'язки, працюють з моделями і таблицею хімічних елементів Д. Менделєєва.

Метою статті — виявлення причинно-наслідкових зв'язків між хімією як природничою наукою та духовно-інтелектуальним розвитком учнів.

Формування духовно-інтелектуальних умінь учнів на уроках хімії відбувається в процесі розв'язання задач. Як зазначає С. Ярошенко [4], інтегровані прикладні задачі та вправи спрямовані на розвиток інтелектуальних умінь, формування наукового стилю мислення, підвищення інтересу до пізнання нового і невідомого раніше, розширення кругозору й обізнаності в різних питаннях. Прикладний характер таких задач і вправ дозволяє учням не лише знати про хімічний склад ліків, матеріалів будівництва, фарбів для написання живопису, але й думати про користь та шкідливість цих речовин, обережне поводження з хімічними реактивами.

Останнім часом учителі хімії відшукують нові шляхи формування компетентності в галузі природничих наук, техніки і технологій, застосовують нетрадиційні методи і форми навчання школярів, інформаційно-комунікаційні технології. Безумовно, новітні підходи до організації освітнього процесу в закладах загальної середньої освіти підвищують рівень сформованості пізнавального інтересу, розвивають критичне мислення та уміння мобільно застосовувати знання в нових ситуаціях. Так, уявна подорож таблицею хімічних елементів Д. Менделєєва занурює школярів у світ валентностей та електронних конфігурацій хімічних сполучень. Такі мандрівки збагачують уяву школярів про побудову, властивості, значення й місце хімічних елементів у природі, житті й побуті людини.

Китайські дослідники [1; 3] приділяють особливу увагу самореалізації вчителя, в тому числі вчителя хімії. Учителі мають виконувати навчальну програму, проєктувати нові ідеї, активізувати школярів до творчості, активності, ініціативності. Нам імпонує думка про те, що вчителеві необхідно розуміти значущість своєї професії, зберігати ентузіазм у педагогічній діяльності, будувати кар'єру й досягати нових вершин професіоналізму, не забувати про емоційну стійкість у роботі з учнями та батьками.

Цінним у дослідженнях є думки про самореалізацію вчителя, її прикладні аспекти. Учителі мають поважати своїх учнів, урахувати їхні навчальні можливості, реалізовувати принцип доступності в навчанні. Необхідно довіряти й організовувати співпрацю із школярами та їхніми батьками. Самоосвітня діяльність є важливою складовою самореалізації вчителя, розвитку його духовно-інтелектуального світу. Цілком погоджуємося в тому, що нині ми мало читаємо журналів у га-

лузі хімії, недостатньо стимулюємо школярів до читання книг, збірок, журналів, у яких популярно розповідається про хімічні речовини та їх роль у житті людини. Наприклад, на телебаченні цікавою є «Корисна програма», на якій йдеться про правильне харчування й вибір екологічно чистих продуктів. Наводяться приклади зловживання хімічними сполуками в процесі приготування продуктів споживання.

Отже, хімія як природнича наук має великий потенціал для формування духовності й інтелектуальних умінь учнів. Розв'язання задач і вправ вимагає сформованості вмінь аналізувати, узагальнювати, виявляти причинно-наслідкові зв'язки. Професіоналізм вчителя дозволяє сформулювати духовно-інтелектуальні вміння школярів на уроках хімії.

#### **Список використаних джерел:**

1. 王建忠. 浅议教师如何自我发展[J]. 课程教育研究,2014(26):215.  
Ван Цзяньчжун. Обсуждение вопроса о самореализации учителей. Изучение учебных программ. № 26. 2014. С.215.
2. Кузьмич Я. В. Роль інтерактивного навчання на уроках хімії в системі професійно-технічної освіти. Молодий учений. №12 (64). 2018. С. 1 — 4.
3. 钱兵,孙在丽. 教师自我发展意识的迷失与唤醒[J]. 当代教育科学,2018(08):44-46.  
Цянь Бин, Сунь Заили. Активизация сознания самореализации учителя. Современная образовательная наука. № 08. 2018. С. 44 — 46.
4. Ярошенко С. В. Використання інтегрованих задач і вправ прикладного характеру на уроках хімії. Режим доступу: <https://vseosvita.ua/library/navcalno-metodicnij-posibnik-vikoristanna-integrovanih-zadac-i-vprav-prikladnogo-harakteru-na-urokah-himii-251846.html> (Дата звернення: 18.10.2021).



## ЗАСОБИ ІНТЕЛЕКТУАЛЬНОГО РОЗВИТКУ УЧНІВ СТАРШОЇ ШКОЛИ НА УРОКАХ МАТЕМАТИКИ

**Бондаренко Д. Р.**

здобувач третього (освітньо-наукового) рівня вищої освіти кафедри освітології та інноваційної педагогіки, Харківський національний педагогічний університет імені Г. С. Сковороди, учитель математики Харківської гімназії № 12 Харківської міської ради Харківської області, м. Харків, Україна

*Стаття присвячена проблемі доцільного використання інформаційно-комунікаційних технологій як засобу інтелектуального розвитку учнів старшої школи на уроках математики. Виявлено позитивний вплив використання інформаційно-комунікаційних технологій на розвиток в учнів просторової уяви, логічного, алгоритмічного та абстрактного мислення, що є невід'ємною складовою інтелектуального розвитку людини.*

**Ключові слова.** інформаційно-комунікативні технології, математична компетентність, інтелектуальний розвиток, просторова уява, логічне мислення, абстрактне мислення.

*The article is devoted to the problem of appropriate use of information and communication technologies as a means of intellectual development of high school students in mathematics lessons. The positive influence of the use of information and communication technologies on the formation and development of students' spatial imagination, logical, algorithmic and abstract thinking, increases the level of mathematical and research competence, increases the level of cognitive interests.*

**Key words.** information and communication technologies, mathematical competence, intellectual development, spatial imagination, logical thinking, abstract thinking.

Сучасне інформаційне суспільство вимагає від майбутнього випускника закладу загальної середньої освіти високого рівня інтелектуального розвитку та конкурентоспроможної особистості на ринку праці. Все це неможливо без високого рівня сформованості математичної компетентності, високого рівня володіння інноваційними технологіями, достойного рівня фінансової грамотності, що є складовою інтелектуального розвитку людини.

У контексті завдань Нової української школи на сучасному етапі освіта орієнтована, насамперед, на забезпечення інтелектуального роз-

витку школярів (мислення, пам'яті, уявлень, мови), алгоритмічної культури, вмінь встановлювати причинно-наслідкові зв'язки між фактами, обґрунтовувати твердження.

Відповідно до чинних навчальних програм для закладів загальної середньої освіти зазначається, що ознайомлення школярів з математикою як «особливим методом самопізнання», розуміння ними діалектичного зв'язку математики з дійсністю, уявлення про «математичне моделювання» сприяють розвитку їх наукового світогляду [1].

Проблемою інтелектуального розвитку учнів засобами використання інформаційно-комунікаційних технологій на уроках інформатики займалися такі науковці Л. Білоусова, Г. Ломаковська, Н. Олефіренко, Ф. Рівкінд, О. Суховірський та ін. Ряд науковців таких як Т. Запорожченко, Н. Ковальова, Л. Кравченко, О. Локшина, Н. Рудницька, С. Стрілець, М. Синиця С. Тушак, С. Шумигай та інші вважають, що використання інформаційно-комунікаційних технологій на уроках математики дає можливість учням для різноманітного, нетрадиційного, наочного осмислення предметного матеріалу та формують в них просторове мислення та уяву, що сприяє їх інтелектуальному розвитку.

Застосування комп'ютера як засобу інтелектуального розвитку на уроках математики надає можливості активізувати пізнавальні процеси учнів під час вивчення та закріплення нового матеріалу, підвищити мотивацію навчальної діяльності, організувати самостійну роботу школярів, що в свою чергу неабияк сприяє їх інтелектуальному розвитку [2]. Враховуючи вищезазначене, можемо стверджувати, що підґрунтям для інтелектуального розвитку учня є насичений та цікавий урок математики.

Метою статті є вивчення засобів інтелектуального розвитку учнів старшої школи на уроках математики.

Предмет математики дає необмежені можливості для інтелектуального розвитку дитини. Адже, на уроках математики розвивається допитливість і глибина розуму, його гнучкість та рухливість, логічність та аргументованість. Все це дає можливість учню прагнути пізнати те, чи інше явище або процес, розвивати здатність до використання набутого досвіду, оперативно досліджувати проблеми, долати шаблонність мислення, дотримуватися суворої послідовності вирішення

проблем. Це і стає підґрунтям для їх інтелектуального розвитку на уроках математики.

У процесі вивчення математики учням старшого шкільного віку, відповідно до навчальних програм, пропонується реалізовувати набуті знання у галузях, які тісно пов'язані з математичною. Так, наприклад, на уроках геометрії учням пропонується побудувати перерізи многогранників засобами комп'ютерної програми GeoGebra. Приклад однієї з таких задач наведено нижче.

Задача. Побудувати переріз куба  $ABCDEFHG$  рис. 1 площиною, що проходить через точки  $I$ ,  $J$  та  $C$ .

Побудова:

Так як точки  $I$  та  $J$  лежать в одній площині ( $ADHE$ ), проведемо пряму  $IJ$  яка належить даній площині. Точки  $J$  та  $C$  належать одній площині ( $DHG$ ) значить і пряма  $JC$  також їй належить. Прямі  $IJ$  та  $AD$  належать площині ( $ADHE$ ) і перетинаються у точці  $K$ ,  $K$  — слід. Проведемо пряму  $CK$  так як точки  $K$  та  $C$  належать площині ( $ABC$ ).

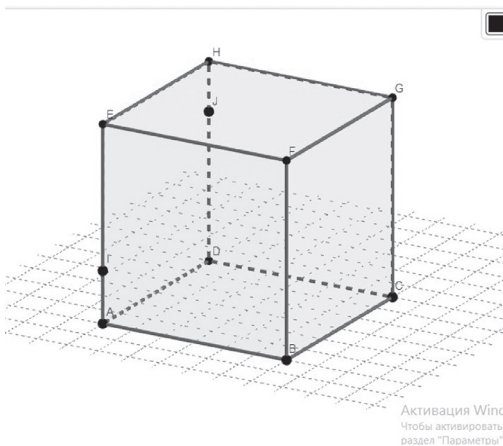

При перетині прямої  $CK$  та  $AB$  утворилася точка  $L$ . Сполучимо точки  $I$  та  $L$  так як вони належать площині ( $AEF$ ) отримали пряму  $IL$  яка належить даній площині. Шуканий переріз чотирикутник  $IJCL$  — що і треба було побудувати рис. 2.

Використання комп'ютерної програми дає можливість унаочнити таку складну тему як «Побудова перерізів многогранників», та дає можливість сформуванню в учнів просторової уяви, логічне, алгоритмічне та абстрактне мислення, підвищує рівень їх інтелектуального розвитку. Також дана програма дає можливість встановлення міжпредметних зв'язків, насамперед, з інформатикою що підтверджує її ефективність як засобу інтелектуального розвитку учнів на уроках математики.



Рис. 2. Процес побудови перерізу куба ABCDEHGF засобами комп'ютерної програми GeoGebra

Отже, виходячи з вищезазначеного можемо стверджувати, що використання інформаційно-комунікаційних технологій як засобу інтелектуального розвитку учнів старшої школи на уроках математики є доцільним й несе дидактичну цінність у освітньому процесі закладів загальної середньої освіти. Використання комп'ютерної програми GeoGebra дає можливість сформуванню системи знань, умінь та навичок учнів, які їм будуть необхідні у продовж подальшого життя, що є невід'ємною складовою інтелектуального розвитку людини.

#### **Список використаних джерел:**

1. Козловский О. Открой в себе гения. Донецк : ООПКФ «БАО», 2005. 736 с.
2. Кравченко Л. І. Персональний комп'ютер на уроці математики як засіб активзації пізнавальної діяльності учнів Математика в школах України. 2004. № 2. С.8-11.

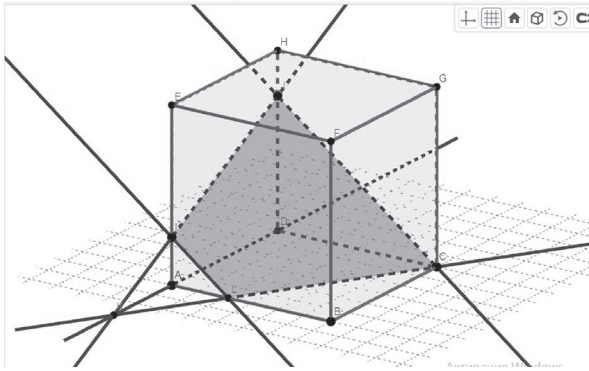
## САМООСВІТНЯ КОМПЕТЕНТНІСТЬ ШКОЛЯРІВ: СУТНІСТЬ ТА СТРУКТУРА

**Пономарьова Н. О.**

доктор педагогічних наук, професор, декан фізико-математичного  
факультету, Харківський національний педагогічний університет  
імені Г. С. Сковороди, м. Харків, Україна

**Майстрюк І. С.**

здобувач третього (освітньо-наукового) рівня вищої освіти,  
Харківський національний педагогічний університет  
імені Г. С. Сковороди, м. Харків, Україна

*У статті обґрунтовано значущість вивчення поняття «самоосвітня компетентність» з огляду на нагальну проблему формування у школярів здатності до навчання впродовж життя. Розкрито зв'язок поняття самоосвітньої компетентності із саморозвитком та самоосвітою. Проаналізовано сутність та структуру самоосвітньої компетентності.*

**Ключові слова:** навчання впродовж життя, самоосвіта, саморозвиток, самоосвітня компетентність.

*The article substantiates the importance of studying the concept of «self-educational competence» in view of the urgent problem of forming students' ability to learn throughout life. The connection of the concept of self-educational competence with self-development and self-education is revealed. The essence and structure of self-educational competence are analyzed.*

**Key words:** lifelong learning, self-education, self-development, self-educational competence.

На сьогоднішній день освіта зазнає значних змін та реформ. Цей процес спрямований, зокрема на те, щоб сформувати у випускників закладів загальної середньої освіти здатність самостійно навчатися впродовж усього життя. У концепції Нової української школи зазначається, що ключовою компетентністю особистості є здатність до пошуку та засвоєння нових знань, набуття нових вмінь і навичок, організації навчального процесу (власного і колективного), зокрема через ефективне керування ресурсами та інформаційними потоками, вміння визначати навчальні цілі та способи їх досягнення, вибудовувати свою

освітньо-професійну траєкторію, оцінювати власні результати навчання [1]. Державний стандарт базової середньої освіти до ключових компетентностей відносить навчання впродовж життя — здатність визначати і оцінювати власні потреби та ресурси для розвитку компетентностей, застосовувати різні способи розвитку компетентностей, знаходити можливості для навчання і саморозвитку; спроможність навчатися і працювати в колективі та самостійно, організовувати своє навчання, оцінювати його, ділитися його результатами з іншими, шукати підтримки, коли вона потрібна [2].

Уміння навчатися впродовж життя закладається у самоосвітній діяльності школярів, що є складним процесом, під час якого вони самостійно ставлять перед собою пізнавальну мету і завдання, визначають шляхи їх досягнення, контролюють хід самостійної роботи з надбання знань і вдосконалюють результати. І ця діяльність вимагає сформованості й самоосвітньої компетентності [3].

Аналіз психолого-педагогічної літератури у цьому ракурсі засвідчив актуальність та багатогранність питання формування самоосвітньої компетентності. У розрізі педагогічної проблематики її досліджували С. Архангельський, В. Буряк, П. Гальперін, А. Громцева, Т. Землінська, Ю. Калугін, О. Кисельова, І. Преображенська, Б. Райський, Н. Терещенко, О. Фоміна та ін., з точки зору психології — Б. Ананьєв, Л. Вигоцький, Г. Костюк, О. Леонтьєв та ін. Філософські аспекти проблеми вивчали О. Бурлука, Б. Гершунський та ін. Н. Бабкова-Пилипенко, Л. Дибкова, І. Грабовець, О. Набока, Л. Скібицька, О. Шукліна та ін. зосереджувалися на соціологічному вивченні проблеми. Щодо зарубіжних досліджень проблем самоосвіти, то основна уваги учених переважно зосереджується на формуванні готовності особистості вчитися протягом життя (наприклад, N. Eliason, G. Gill, N. Halim, G. Petty та ін. досліджують проблеми методів самонавчання).

Дійсно, поняття самоосвітньої компетентності школярів тісно пов'язане із поняттями «саморозвиток» та «самоосвіта».

Саморозвиток — це усвідомлений і керований особистістю процес, у результаті якого відбувається удосконалення фізичних, розумових і моральних потенцій людини, розгортання її індивідуальності [4].

Самоосвіта у психолого-педагогічних дослідженнях розглядається як цілеспрямована та самостійна пізнавальна діяльність для задоволення інтересів, потреб людини в пізнанні оточуючого світу. У само-

освіті людина сама ставить перед собою пізнавальні цілі й завдання, визначає шляхи їх досягнення, контролює хід самостійної роботи щодо набуття знань, оцінює її результати [5].

Самоосвітня компетентність визначається вченими як інтегративна якість особистості, що проявляється у здатності до цілеспрямованої, самостійно організованої освітньої діяльності, а також у наявності певного комплексу знань, умінь, навичок та особистісно-професійного досвіду [6].

Самоосвітня компетентність — це інтегрована характеристика особистості, яка містить у собі знання, уміння, навички та досвід самоосвіти, особистісні якості, які проявляються у потребі, здатності та готовності до реалізації певного виду діяльності, спрямованої на досягнення особистісної, професійної та соціальної самореалізації людини, характеризується особистісними та професійними цінностями, які зумовлюють готовність і здатність особистості успішно здійснювати самоосвітню діяльність [7].

Самоосвітня компетентність учнів закладів загальної середньої освіти являє собою інтегровану якість, що визначається певним чином організованими і систематизованими знаннями, самоосвітніми вміннями та навичками, чіткими мотивами діяльності, зацікавленістю в якісній самостійній діяльності, прагненням до самовдосконалення, формуванням ціннісних орієнтацій, що дозволяють успішно вирішувати питання самореалізації та саморозвитку, спрямованістю на здобуття освіти впродовж життя [8].

Аналіз психолого-педагогічних досліджень засвідчує, що вчені виділяють у структурі самоосвітньої компетентності такі взаємозалежні та взаємообумовлені компоненти, як мотиваційно-ціннісний, практично-діяльнісний, організаційний та особистісно-рефлексивний, при чому у кожному з компонентів вагоме місце займає володіння сучасними інструментами здійснення самоосвітньої діяльності.

Так, наприклад, В. Коваленко у структурі самоосвітньої компетентності виокремлює такі структурні компоненти: мотиваційно-ціннісний (активність, прагнення, усвідомлена особистісна настанова, ціннісна орієнтація на самовдосконалення в інтелектуальній сфері); організаційний (побудова самоосвітньої діяльності, цілеспрямованість, сконцентрованість, самокерування, саморефлексія у пізнавальній діяльності); процесуальний (самокерування рухом від пізнавальної мети

до результату засобами самостійно організованої пізнавальної діяльності, функціональність знань, умінь і навичок, їх самостійне вдосконалення); та як окремих складників — інформаційний (здатність і готовність працювати з інформацією, сучасними інформаційними технологіями для задоволення потреб власної самоосвіти, самореалізації) [9].

Слід урахувати, що Нова українська школа будується на основі використання інноваційних методик та інструментів впливу на розвиток, навчання та виховання учнів. Передбачається побудова сучасного освітнього середовища, яке забезпечить необхідні умови, засоби і технології для навчання учнів. Так, зокрема, наскрізне застосування інформаційно-комунікаційних технологій має охопити усі види освітньої діяльності та суттєво розширити можливості, зокрема, у формуванні самоосвітньої компетентності учнів [1].

Таким чином, вивчення існуючих підходів до визначення поняття «самоосвітня компетентність» та встановлення її структури засвідчує необхідність їх оновлення в умовах упровадження в освітній процес сучасних цифрових інструментів для побудови інноваційного освітнього середовища.

### Список використаних джерел:

1. Нова українська школа: концептуальні засади реформування середньої школи. URL: <https://mon.gov.ua/storage/app/media/zagalna%20serednya/nova-ukrainska-shkola-compressed.pdf> (дата звернення 09.10.2021)
2. Державний стандарт базової середньої освіти. URL: <https://www.kmu.gov.ua/npras/pro-deyaki-pitannya-derzhavnih-standartiv-povnoyi-zagalnoyi-serednoyi-osviti-i300920-898> (дата звернення 09.10.2021)
3. Коваленко Н. В. Формування самоосвітньої компетентності учнів основної школи сільської місцевості : автореф. дис. ... канд. пед. наук : 13.00.09. Київ, 2009.
4. Організація самовиховання особистості: навч.-метод. посіб. для педагогів (матеріали авторської творчої майстерні). URL: [http://loippo.lviv.ua/files/2020\\_2021\\_nav\\_rik/tvorchi%20maysterni/tvorchi%20maysterni%202020/%D1%81%D0%B0%D0%BC%D0%BE%D0%B2%D0%B8%D1%85%D0%BE%D0%B2%D0%B0%D0%BD%D0%BD%D1%8F%20%D0%BE%D1%81%D0%BE%D0%B1%D0%B8%D1%81%D1%82%D0%BE%D1%81%D1%82%D1%96.%20%D0%A7.1..pdf](http://loippo.lviv.ua/files/2020_2021_nav_rik/tvorchi%20maysterni/tvorchi%20maysterni%202020/%D1%81%D0%B0%D0%BC%D0%BE%D0%B2%D0%B8%D1%85%D0%BE%D0%B2%D0%B0%D0%BD%D0%BD%D1%8F%20%D0%BE%D1%81%D0%BE%D0%B1%D0%B8%D1%81%D1%82%D0%BE%D1%81%D1%82%D1%96.%20%D0%A7.1..pdf) (дата звернення 09.10.2021)
5. Формування самоосвітньої компетентності учнів — один з найважливіших факторів успішного навчання. URL: <https://vseosvita.ua/library/formuvanna-samoosvitnoi-kompetentnosti-ucniv-odin-z-najvazlvisih-faktoriv-uspisnogo-navchanna-33320.html> (дата звернення 09.10.2021).



6. Рой С. Д. Самоосвітня компетентність майбутніх вчителів предметів гуманітарного циклу, її сутність та структура. URL: [https://scienceandeducation.pdpu.edu.ua/doc/2015/JRN\\_8/26.pdf](https://scienceandeducation.pdpu.edu.ua/doc/2015/JRN_8/26.pdf) (дата звернення 09.10.2021).
7. Бухлова Н. В. Сутнісний зміст поняття «самоосвітня компетентність». Наукова скарбниця освіти Донеччини. 2008. № 1. С. 4.
8. Гайда В. Я. Суть самоосвітньої компетентності учнів закладів середньої освіти. Стратегії інноваційного розвитку природничих дисциплін: досвід, проблеми та перспективи : матер. II Всеукр. наук.-практ. конф. (Кропивницький, 21 березня 2019 р). Кропивницький, 2019. С. 23-25.
9. Хворостенко І. Розвиток самоосвітньої компетентності як психолого-педагогічна проблема. Нова педагогічна думка, 2013. № 3. С. 137-141.

## ОСОБЛИВОСТІ РОЗВИТКУ КРИТИЧНОГО МИСЛЕННЯ УЧНІВ БАЗОВОЇ ШКОЛИ У ВИВЧЕННІ МАТЕМАТИКИ

Остапенко А. В.

здобувач третього (освітньо-наукового) рівня вищої освіти кафедри початкової і професійної освіти, Харківський національний педагогічний університет імені Г. С. Сковороди, м. Харків, Україна

*Стаття присвячена аналізу та визначенню особливостей розвитку критичного мислення учнів на уроках математики. Автором розглянуто основні етапи розвитку методу критичного мислення учнів (виклик, осмислення, стадія осмислення, рефлексія) та специфіку його впровадження у процес вивчення математики учнями базової школи.*

**Ключові слова:** *учень, критичне мислення, розвиток, урок математики, базова школа.*

*The article is devoted to the analysis and definition of features of development of critical thinking of pupils at lessons of mathematics. The author considers the main stages of development of the method of critical thinking of students (challenge, comprehension, stage of comprehension, reflection) and the specifics of its introduction into the process of studying mathematics by elementary school students.*

**Key words:** *student, critical thinking, development, mathematics lesson, basic school.*

Аналізуючи реалії сучасного життя, формується актуальність проблеми, що доцільно виховувати особистість незалежну, вільну, здатну самостійно осмислювати явища навколишньої дійсності, відстоювати власну думку перед будь-ким і будь-де. Зазначене надає підстави стверджувати, що основи цих якостей мають закладатися ще в базовій школі, а потім продовжувати розвиватися у закладі вищої освіти. Сучасна школа має формувати активність учнів до вирішення важливих питань життя колективу, формувати, висловлювати і відстоювати свою думку, поважати думку інших. Одним із елементів розвитку сучасної дитини є розвиток критичного мислення [1, с. 94–98].

Що таке критичне мислення? Це процес аналізу, синтезування й обґрунтування оцінки достовірності інформації; властивість сприймати ситуацію глобально, знаходити причини і альтернативи; здатність генерувати чи змінювати свою позицію на основі фактів й аргументів,

коректно застосовувати отримані результати до проблем і приймати зважені рішення — чому довіряти та що робити далі [5, с. 124–129].

Іноді до критичного мислення ставляться як до звичайного процесу мислення, і досить часто плутають з простим запам'ятовуванням, розумінням складних ідей, творчим мисленням.

Критичне мислення — складне й багаторівневе явище. Мислити критично означає вільно використовувати розумові стратегії та операції високого рівня для формулювання обґрунтованих висновків і оцінок, прийняття рішень [2; 3].

З педагогічної точки зору критичне мислення — це комплекс мисленнєвих операцій, що характеризується здатністю особистості:

- аналізувати, порівнювати, синтезувати, оцінювати інформацію з будь-яких джерел;
- бачити проблеми, ставити запитання;
- висувати гіпотези та оцінювати альтернативи;
- робити свідомий вибір, приймати рішення та обґрунтовувати його [4; 5].

Одним з провідних чинників розвитку критичного мислення є мотивація учня до навчання. Доцільно, розпочинаючи з базової школи вивчати математику, використовуючи елементи логіки.

Проведений аналіз наукової літератури провідних учених у цьому напрямі [1; 4; 5], надає підстави визначити основні етапи розвитку методу критичного мислення учнів, зокрема такі, як-от: виклик, осмислення, стадія осмислення, рефлексія.

Визначаючи специфіку розвитку методу критичного мислення учнів при вивченні математики в базовій школі на кожному етапі зазначимо, що виклик містить стимулювання учня до навчальної діяльності, активізацію набутих знань; осмислення (набуття та класифікація навчальної інформації); стадія осмислення (підвищення інтересу до вивчення математики); рефлексія (набуття нових знань з переосмисленням вже набутих) [2; 3; 4].

Слід зазначити також, що особливістю вивчення уроку математики в базовій школі є те, що майже на кожному занятті є вивчення нової навчальної інформації. А це означає, що критичне мислення учнів має розвиватися неперервно та послідовно з реалізацією всіх етапів розвитку методу критичного мислення учнів (виклик, осмислення, стадія осмислення, рефлексія).

### Список використаних джерел:

1. Жерновникова О. А. Дидактична підготовка майбутніх учителів математики до проектування навчальної діяльності старшокласників: теоретичний та методичний аспекти : монографія. Харків : Видавець Іванченко І.С., 2015. 404 с.
2. Маркова І. С., Біловол Г. О. Урок математики в сучасних технологіях: теорія і практика. Розвиток критичного мислення. Харків : вид. група «Основа», 2007.
3. НУШ «Нова Українська Школа». URL: <https://nus.org.ua/articles/krytychne-myslennya-2/> (дата звернення 20.10.2021).
4. Сиротенко Г. О. Сучасний урок: інтерактивні технології навчання. Харків : Основа, 2003. 312 с.
5. Технології розвитку критичного мислення учнів / Кроуфорд А., Саул В., Метьюз С., Макінстер Д.; наук. ред. О. І. Пометун. Київ : Плеяда, 2006. 220 с.

## ТЕОРЕТИЧНІ ПІДХОДИ ДО ВИЗНАЧЕННЯ ДИДАКТИЧНОЇ СИСТЕМИ ІНДИВІДАЛІЗАЦІЇ НАВЧАННЯ УЧНІВ

**Пісоцька М. Е.**

доктор педагогічних наук, доцент, професор кафедри освітології та інноваційної педагогіки, Харківський національний педагогічний університет імені Г. С. Сковороди, м. Харків, Україна

**Кадашевич К. О.**

здобувач третього (освітньо-наукового) рівня вищої кафедри освітології та інноваційної педагогіки, Харківський національний педагогічний університет імені Г. С. Сковороди, м. Харків, Україна

*У статті схарактеризовано погляди науковців щодо дидактичної системи індивідуалізації навчання учнів: її структурних елементів, системоутворюючих факторів, мети, завдань, основних діагностичних принципів диференціації навчання та принципів організації індивідуалізації навчання. Надано власне визначення поняття «індивідуалізація навчання».*

**Ключові слова:** індивідуалізація навчання, диференціація навчання, структурні елементи, мета, завдання, принципи.

*The article describes the views of scientists on the didactic system of individualization of learning of students, in particular structural elements, system-forming factors, goals, objectives, basic diagnostic principles of differentiation of learning, and principles of organization of individual education. Besides, the article provides the author's definition of the concept of individualization of the learning process.*

**Keywords:** individualization of learning, differentiation of learning, structural elements, goals, objectives, principles.

Результати реформ та інновацій у вирішальному ступеню залежать від індивіда, його індивідуальних здібностей, творчого ставлення до справи, майстерності. Тому пріоритети сучасної початкової, базової, профільної освіти лежать у площині збереження та розвитку індивідуального потенціалу її здобувачів, створення умов для творчої самореалізації, що потребує здійснення індивідуалізації освітнього процесу.

У дослідженні категорію «індивідуалізація навчання» визначаємо як «процес, спрямований на розвиток індивідуальності, формування

індивідуальної стратегії самовизначення та самореалізації, що передбачає найповніше урахування індивідуальних особливостей кожного його учасника, реалізацію системи індивідуалізованих способів і прийомів, взаємозумовлених дій вчителя та учнів на всіх етапах навчальної діяльності».

Зауважимо, що у науково-педагогічних дослідженнях (Т. Васильєва, В. Володько, Т. Годованюк, А. Наумова, Н. Прасол, П. Сікорський, М. Солдатенко та інші) індивідуалізація навчання розглядається як система та процес, який передбачає динамічну зміну системи в часі й має ознаки циклічності.

З урахуванням того факту, що система уявляє собою «сукупність елементів та зв'язків між ними» до дидактичної системи індивідуалізації навчання В. Володько, Н. Жуковою, М. Солдатенко віднесено такі елементи: мету, зміст, закономірності, принципи, форми, методи, прийоми, засоби індивідуалізації навчання; дидактичне середовище; діяльність суб'єктів навчання; критерії та показники оцінки діяльності вчителя та учнів [1, с. 96]. М. Прокоф'євою визначено наступні елементи диференціації в освітній системі: суб'єкт диференціації, який формулює запит до освітньої системи для забезпечення власного розвитку; технологія диференціації, що передбачає для ефективного виконання освітнього запиту використання різних організаційних й методичних форм, прийомів розчленування (спеціалізації) та узгодження основних елементів освітнього процесу; результат диференціації, тобто спеціалізована освітня система або сукупність таких систем, що має можливість вирішити певну задачу, забезпечити простір вибору [5, с. 43-44].

Цікавими є погляди науковців В. Володько, Н. Жукової, А. Кірсанова, М. Солдатенко стосовно системо утворюючих факторів індивідуалізації навчання, до яких віднесено «найближчі та віддалені цілі, діяльність за допомогою якої відбувається взаємодія елементів, особистість учня». Звернемо увагу на зауваження А. Кірсанова стосовно того, що саме особистість школяра опосередковує усі елементи процесу індивідуалізації, який «проходить через особистість, торкаючись її суттєвих боків, удосконалюючи її» [3, с. 119]. Ученими наголошено, що цілісність системи індивідуалізації навчання забезпечується завдяки зв'язкам між елементами, які на кожному етапі процесу навчання забезпечують активну індивідуальну пізнавальну діяльність здо-

бувача освіти, спрямовану на досягнення конкретної особистісно значущої навчальної мети [1, с. 97-98].

Стосовно сутності елементів дидактичної системи індивідуалізації навчання наголосимо на визначенні науковцями (І. Белогорцевою, Ж. Воронцовою, Н. Жуковою, О. Зимовіною, В. Косаріною, Г. Левченко, Н. Лобко-Лобановською, В. Міжеріковим, П. Підкасистим, І. Унт, В. Шепелевою, Н. Цюсю та іншими) головної мети індивідуалізації навчання з акцентуванням на збереженні та подальшому розвитку індивідуальності, своєрідності та неповторності особистості учнів, формування їхньої здатності до саморозвитку та самореалізації.

До основних завдань індивідуалізації навчання вченими (В. Володько, В. Косаріною, Г. Левченко, Н. Лобко-Лобановською, В. Міжеріковим, П. Підкасистим, І. Підласим, М. Солдатенко, В. Шепелевою, І. Якіманською та іншими) віднесено: допомогу школярам у «знаходженні себе», розумінні своїх особливих якостей, необхідності їх продуктивного використання [4, с. 102]; створення педагогічних умов для навчальної діяльності здобувачів освіти, які максимально відповідають усьому комплексу їхніх особистісних характеристик та в яких вони можуть обрати найбільш ефективні для себе прийоми й способи досягнення успіху за рахунок активізації найбільш розвинутих боків власної індивідуальності.

Ученими визначено специфічні принципи індивідуалізації навчання, дотримання яких забезпечить активну індивідуальну пізнавальну діяльність школярів. Серед них виділимо:

– по-перше, основні діагностичні принципи системної диференціації навчання, а саме: принцип адекватності, що вимагає відповідність методів психодіагностики змісту і призначенню новоствореної моделі або технології диференціації (у якості таких методів передбачено використовувати тести інтелекту і розумового розвитку); принцип первинності, що передбачає обов'язковість психодіагностичних обстежень інтелектуального розвитку учнів під час здійснення диференціації навчання; принцип ґрунтовності, що вимагає використання в якості провідних критеріїв диференціації тих діагностичних показників інтелектуального розвитку учня, які одержані за допомогою цілісної системи відповідних тестів та входять до складу фундаментальної діагностичної методики; принцип прогностичності, що передбачає доповнення психологічного діагнозу психодіагностичним прогнозом

стосовно руху окремого класного колективу й кожного учня до вищих, індивідуально оптимальних рівнів під впливом певного набору форм і методів диференціації навчання; принцип систематичності, що диктує проведення фундаментальних тестових обстежень не рідше, як один раз на рік для ретельного відстежування динаміки зростання чи зниження інтелектуального потенціалу класів і конкретних учнів (А. Фурман, Н. Клокар, В. Сергієнко) [6, с. 52];

– по-друге, принципи організації індивідуалізації навчання, а саме: принцип систематичного й послідовного розширення пізнавальних можливостей учня з одночасним підвищенням об'єктивних вимог до нього (А. Кірсанов) [3, с. 20]; принцип діяльнісного підходу, що вимагає визнання навчання як сумісної діяльності, співробітництва вчителя та учнів, продуктами якої є свідомо та цілеспрямована регуляція учіння, формування індивідуального стилю навчальної діяльності школяра; принцип індивідуальності учня, що передбачає визнання і прийняття його таким, яким він є; принцип системного підходу, що диктує необхідність одночасного рішення питань педагогічного, методичного, психологічного тощо забезпечення диференційованого навчання (М. Клевченя); принцип варіативності, що вимагає врахування реального рівня навчальних можливостей кожного учня; принцип забезпечення формування освітньої опори кожного учня, що диктує необхідність засвоєння ним обов'язкового мінімуму знань; принцип динаміко-типологічного групування школярів, що підкреслює можливість переходу до іншої типологічної групи; принцип добору засобів і способів з урахуванням можливості виявлення учнем вибіркової щодо предметного матеріалу, його видів і форм; принцип визначення та відкритого висунення усім учням рівневих вимог до результатів навчання; принцип навчання на високому рівні труднощі з урахуванням навчальних можливостей учнів; принцип відповідності змісту, засобів контролю й оцінювання знань рівневному підходу з обов'язковою перевіркою в усіх учнів досягнення рівня обов'язкової підготовки (С. Бондар, Г. Васьківська, В. Кізенко) [2, с. 25].

Отже, у науково-педагогічній літературі індивідуалізація навчання розглядається як процес, якому притаманні циклічність, цілісність, системність. Структурними елементами індивідуалізації навчання вважаються мета, зміст, закономірності, принципи, форми, методи, засоби індивідуалізації навчання, дидактичне середовище, діяльність



суб'єктів навчання, показники та критерії оцінки діяльності учня та вчителя.

Головною метою індивідуалізації навчання, яка визначає її завдання, вбачається збереження та подальший розвиток індивідуальності, своєрідності й неповторності особистості учнів, формування їхньої здатності до саморозвитку, самореалізації. Ефективність індивідуалізації навчання забезпечується дотриманням відповідних принципів, серед яких виділяються ті, що вимагають певну діагностику індивідуальних особливостей та організацію навчання в закладах загальної середньої освіти.

### **Список використаних джерел:**

1. Володько В. М., Солдатенко М. М. Індивідуалізація навчання студентів. Педагогіка і психологія. 1994. № 3. С. 91–99.
2. Дидактичні засади диференціації навчання в основній школі : моногр. Київ : Пед. думка, 2012. 216 с.
3. Кирсанов А. А. Индивидуализация учебной деятельности как педагогическая проблема. Казань : Изд-во Казанского ун-та, 1982. 224 с.
4. Підласий І. П. Практична педагогіка або три технології: Інтерактивний підручник для педагогів ринкової системи освіти. Київ : Видавничий дім «Слово», 2004. 616 с.
5. Прокоф'єва М. Ю. Індивідуалізація та диференціація навчання молодших школярів : навч. посіб. Сімферополь : Таврида, 2013. 224 с.
6. Фурман А. В., Клокар Н. І., Сергієнко В. В. Психодіагностичні моделі диференціації навчання. Радянська школа. 1994. № 12. С. 51–58.

## ДУХОВНО-ІНТЕЛЕКТУАЛЬНИЙ РОЗВИТОК МАЙБУТНІХ УЧИТЕЛІВ ОБРАЗОТВОРЧОГО МИСТЕЦТВА НА ЗАНЯТТЯХ З ОЛІЙНОГО ЖИВОПИСУ

Лі Янь

здобувач третього (освітньо-наукового) рівня вищої освіти кафедри освітології та інноваційної педагогіки, Харківський національний педагогічний університет імені Г. С. Сковороди, м. Харків, Україна

*У статті виявлено зв'язок між викладанням олійного живопису та духовно-інтелектуальним розвитком майбутніх учителів образотворчого мистецтва. Заняття з олійного живопису гармонізують внутрішній світ молодшої людини, виховують її естетичний смак, оціночні судження. Кращі картини олійного живопису китайських художників набули визнання.*

**Ключові слова:** живопис, учителі, образотворче мистецтво, розвиток, успіх, виставки.

*The article reveals the connection between the teaching of oil painting and the spiritual and intellectual development of future teachers of fine arts. Classes in oil painting harmonize the inner world of a young person, cultivate his aesthetic taste, evaluative judgments. The best oil paintings by Chinese artists have gained recognition.*

**Key words:** painting, teachers, fine arts, development, success, exhibitions.

У межах міжнародної інтернаціоналізації освітніх процесів цінним є досвід організації занять з образотворчого мистецтва, зокрема занять з олійного живопису, в Китайській народній республіці. Зазначимо про те, що навчання здобувачів живопису є обов'язковим елементом естетичного виховання китайської молоді. Не можна ігнорувати тим фактом, що багато художників у Китаї займаються олійним живописом. Простежуємо таку тенденцію, як поєднання практики китайського й західного написання живопису. Проте, китайські художники намагаються в змісті написання картин дотримуватися народного колориту. Попит у творах олійного живопису, інтерес до написання картин привертають увагу викладачів закладів вищої освіти. Разом з цим, вони намагаються вдосконалювати методику викладання олійного живопису.

Метою статті — виявлення потенційних можливостей олійного живопису для духовно-інтелектуального розвитку майбутніх учителів образотворчого мистецтва.

Викладання курсу олійного живопису є традицією професійної вищої школи Китаю. Прийнято вважати, що заняття олійним живописом виховують художній дух, формують розум і почуття. Майбутні вчителі образотворчого мистецтва поступово аналізують композицію живопису, красу кольорів, ліній, мазків. Завдяки олійному живопису вони навчаються виражати почуття, відчувати красу, виявляти естетичний смак. Духовність виявляється в пізнанні себе, своїх талантів, служінні мистецтву та людям.

Дух китайського традиційного мистецтва, як зазначають [2; 3], характеризується глибоким розумінням національної культури, що відбита на картинах олійного живопису. Завдяки інтерпретації китайського олійного живопису майбутні фахівці намагаються зрозуміти інклюзивність мистецтва олійного живопису для національного виховання молоді.

Пейзажна замальовка — це вид навчальної і практичної діяльності здобувачів вищої освіти, завдяки таким заняттям вони спілкуються з природою і суспільством, пізнають власний внутрішній світ [1]. Заняття на природі, котрі полюблив український педагог В. Сухомлинський, гармонізують внутрішній світ молоді людини, виховують її естетичний смак, оціночні судження, викликають натхнення до духовного зростання.

Наведемо приклади результатів творчого натхнення й духовного зростання члена Асоціації художників міста Далянь (Китай) Чень Сяофей. Картини китайської художниці принесли їй успіх і визнання на багатьох виставках і конкурсах, які були організовані різними закладами, а саме:

1) Пекінський інститут зарубіжного й китайського образотворчого мистецтва, Китайський науково-дослідний інститут зарубіжного мистецтва, Китайський і зарубіжний інститут дизайну і дослідження, 8 китайська школа художньої виставки. Щорічна виставка Boshu Group Excellence Award (2017);

2) Центрально-Азіатська Міжнародна Асоціація Дизайнерів (ADA) Кубок Guoyi Друга виставка Cross-Straits Art Design Запрошувальні виставки. Комплексні матеріали. Студентська група. Золота нагорода (2017).



«新 萌» Тканина олійної фарби 2017

Отже, нами виявлено зв'язок між викладанням олійного живопису та духовно-інтелектуальним розвитком майбутніх учителів образотворчого мистецтва. Заняття з олійного живопису гармонізують внутрішній світ молоді людини, виховують її естетичний смак, оціночні судження.

#### **Список використаних джерел:**

1. 杜雨月.大学油画教学中的教学改革和研究.教学经验. 2018.125–125.  
Du Yuyuе. Исследования по реформе преподавания живописи масляной живописи в колледжах и университетах. Опыт преподавания. 2018. С. 125–125.
2. 李永辉.优化教学培训学校中的色彩案例研究.教学经验.2010.157–158.  
Ли Йонхуэй. Практические исследования по цветному обучению масляной живописи в художественном училище. Опыт преподавания. 2010. С. 157–158.
3. 仝荣熙.培养油画教学能力.艺术教育.2016. 78–19.  
Хуан Ронхуи. Преподавание китайской масляной живописи на примере преподавания работ Хуан Рунхуи. Художественное образование. 2016. С. 78–19.

## ПОЗААУДИТОРНА ДІЯЛЬНІСТЬ ЗДОБУВАЧІВ ВИЩОЇ ОСВІТИ У КЛУБНИХ ОБ'ЄДНАННЯХ ПЕДАГОГІЧНИХ ЗАКЛАДІВ ВИЩОЇ ОСВІТИ

Чубукіна О. М.

здобувач третього (освітньо-наукового) рівня вищої освіти кафедри освітології та інноваційної педагогіки, Харківський національний педагогічний університет імені Г.С. Сковороди, м. Харків, Україна

*Стаття присвячена аналізу позааудиторної діяльності здобувачів вищої освіти у формі клубних об'єднань. Автором визначені важливі завдання, що виконують клуби. А саме –багатогранний розвиток особистості майбутнього вчителя та створення вільної неформальної атмосфери спілкування.*

**Ключові слова:** позааудиторна діяльність, клубні об'єднання, студентські клуби, гуртки.

*The article is devoted to the analysis of extracurricular activities of higher education students in the form of club associations. The author identifies important tasks performed by clubs. Namely, the multifaceted development of the future teacher's personality and the creation of a free informal atmosphere of communication.*

**Key words:** extracurricular activities, club associations, student clubs, clubs.

Освітня програма у педагогічних закладах вищої освіти спрямована на підготовку працюючих і компетентних майбутніх учителів, формування всебічно розвиненої, творчої та креативної особистості, інтегрованої у сучасне суспільство і націленої на вдосконалення цього суспільства. Важливим способом організації ефективного навчання є створення єдиної системи аудиторної та позааудиторної роботи зі здобувачами вищої освіти.

Невід'ємним компонентом системи професійної освіти, що дозволяє сформувати компетентного фахівця, є позааудиторна діяльність студентів, у процесі якої можна отримати теоретичні знання, сформулювати практичні навички і загальнокультурні та професійні компетенції.

За визначенням В. Ковалю, позааудиторна робота є необхідною складовою навчально-виховного процесу, протягом якої студент самостійно займається виконанням навчальних завдань, творчих робіт

професійного характеру, а також професійною самоосвітою та самовдосконаленням.

Під позааудиторною діяльністю ми розуміємо організацію вільного від навчальних занять часу, спрямовану на розвиток креативності, ініціативності, професійних компетенцій, сприяння соціальному становленню й самореалізації здобувачів вищої освіти.

Організація діяльності клубних об'єднань у педагогічних ЗВО є однією з форм позааудиторного виховання студентської молоді. Головними чинниками є організація різних напрямків позааудиторної діяльності студентів, створення умов для роботи гуртків і творчих колективів студентської молоді, забезпечення можливостей самореалізації та творчості здобувачів вищої освіти.

Клубні об'єднання у педагогічних ЗВО, а саме студентські клуби, молодіжні центри, студії дозвілля, волонтерські загони, наукові гуртки, гуртки художньої самодіяльності, створюють можливість багатогранного розвитку майбутнього вчителя, зміни видів діяльності, завдяки чому з'являється змога визначати свій життєвий шлях відповідно до соціокультурної ситуації. У процесі позааудиторної діяльності учасники гуртків спільно з керівниками або викладачами працюють над створенням спільної ідеї або творчого продукту з подальшою демонстрацією його суспільству (організація та проведення наукових конференцій, олімпіад, фестивалів, спортивних і творчих заходів).

Важливим аспектом позааудиторної діяльності у клубних об'єднаннях педагогічних ЗВО є специфічна атмосфера, яка характеризується високим ступенем власної внутрішньої свободи учасників гуртків, зниженням значення офіційного боку відносин, розкутістю, володіє великими можливостями для самовдосконалення студентської молоді. Основними мотивами участі молоді у клубних об'єднаннях є такі: знайти нових друзів чи однодумців за інтересами, встановити корисні соціальні контакти, вийти зі стану самотності, цікаво провести вільний час, розважитися.

Отже, позааудиторна діяльність здобувачів вищої освіти у клубних об'єднаннях педагогічних ЗВО є сприятливою сферою розвитку особистості, бо насамперед забезпечує активізацію суб'єктної позиції студентів; стимулює взаємодію і спілкування з однолітками, викладачами та керівниками гуртків; виховує всебічно розвиненого, компетентного майбутнього вчителя.

### **Список використаних джерел:**

1. Коваль В. Ю. Система позааудиторної діяльності студентів вищих навчальних закладів [Електронний ресурс] Наукові праці Донецького національного технічного університету. Серія «Педагогіка, психологія, соціологія». 2009 № 6. С. 19-23. Режим доступу : [http://www.nbuu.gov.ua/portal/soc\\_gum/Npdntu\\_pps/2009\\_6/koval.pdf](http://www.nbuu.gov.ua/portal/soc_gum/Npdntu_pps/2009_6/koval.pdf). (13.10.2021)
2. Козліковська Н. Я. Позааудиторна робота як складова вищої освіти [Електронний ресурс] Режим доступу до ресурсу : [http://www.vmurol.com.ua/upload/Naukovo\\_doslidna%20robota/Elektronni\\_vidanny\\_a/Act\\_problemi/2008/2/39.pdf](http://www.vmurol.com.ua/upload/Naukovo_doslidna%20robota/Elektronni_vidanny_a/Act_problemi/2008/2/39.pdf) (15.10.2021)

## РОЛЬ ДУХОВНО-ІНТЕЛЕКТУАЛЬНОГО РОЗВИТКУ ОСОБИСТОСТІ В РОБОТІ ПРАВОЗНАВЦІВ

**Черновол-Ткаченко Р. І.**

кандидат педагогічних наук, професор, директор Інституту підвищення кваліфікації педагогічних працівників і менеджменту освіти,  
Харківський національний педагогічний університет  
імені Г. С. Сковороди, м. Харків, Україна

**Фідяєва Т. С.**

здобувачка третього (освітньо-наукового) рівня вищої освіти кафедри початкової та професійної освіти, Харківський національний педагогічний університет імені Г. С. Сковороди, м. Харків, Україна

*У статті зазначено визначальну роль духовно-інтелектуального розвитку особистості в роботі правознавців. Уточнено, що духовно-інтелектуальний розвиток правознавців виявляється у вільному виборі способів професійної діяльності, побудові стратегії особистісного й професійного зростання, формуванні наукового світогляду.*

**Ключові слова:** правознавці, розвиток, інтелектуальні вміння, креативне навчання.

*The article notes the decisive role of spiritual and intellectual development of the individual in the work of jurists. It is specified that the spiritual and intellectual development of jurists is manifested in the free choice of ways of professional activity, the construction of a strategy of personal and professional growth, the formation of a scientific worldview.*

**Key words:** urists, development, intellectual skills, creative learning.

Правознавці у своїй професійній діяльності мають справу з населенням, котре останнім часом дуже схвильоване, подавлене, пригнічене різними негативними факторами. Будемо солідарні з ученою І. Булах [2] у тому, що суспільство вражене багатьма негараздами. Конкуренція політичних партій, боротьба між ними, що призводить до негативної реакції духовно-інтелектуальних людей, здатних реалізовувати власний потенціал у сприятливих умовах праці й життя. До правознавців звертаються за допомогою люди, котрі незадоволені умовами життя, особливо тоді, коли існує соціальна несправедливість у суспільстві. Нині гострим є питання самозбереження особистості, оскільки не кожна людина має змогу отримати кваліфіковану допомогу й лікування в умо-



вах пандемії. У складних умовах, у тому числі й військовому протистоянні, зростає невпевненість і агресивність з боку тих людей, які найбільше постраждали та їм не надали своєчасної допомоги. Зазначимо, що з огляду на вище сказане, питання духовно-інтелектуального розвитку особистості є актуальними в роботі правознавців.

Дотичними науковими працями є такі, в яких йдеться про значущість моральних імперативів для психологічної науки та освітянського простору (І. Булах), духовний саморозвиток особистості у контексті вітчизняного державотворення (Ю. Калиновський, Є. Мануйлов), сучасні підходи до навчання студентів-правознавців у закладах вищої освіти (О. Чижикова).

Мета статті — розкрити роль духовно-інтелектуального розвитку особистості в роботі правознавців.

Нам імponує думка Ю. Калиновського та Є. Мануйлова [1] про духовний саморозвиток особистості, який відбувається у нормативно-ціннісній системі координат, утверджується культурними й державотворчими практиками, зокрема в нашій країні. Як зазначають цитовані вчені, у демократичних державах людина отримує більше свободи для самовираження й ціннісного вибору, порівняно з авторитарними та тоталітарними системами. З огляду на сказане, маємо думати про те, що духовно-інтелектуальний розвиток особистості має виявлятися у вільному виборі способів професійної діяльності, побудові стратегії особистісного й професійного зростання, формуванні наукового світогляду.

У роботі правознавців роль духовно-інтелектуального розвитку особистості є визначальною і стратегічною для виконання професійних обов'язків. Духовність виявляється в сприйнятті потреб іншої людини, розуміння її труднощів і непередбачених ситуацій, причин розгубленості та розчарування. Інтелектуальні вміння допомагають проаналізувати події, знайти логіку мислення й установити причинно-наслідкові зв'язки.

У науковій праці О. Чижикової [3] ужито термін «креативне навчання майбутніх правознавців». Цілком погоджуємося в тому, що успішний правознавець має бути підготовленим за новими педагогічними й професійними технологіями, в тому числі й креативними. У свою чергу, креативність є рисою духовної та інтелектуальної людини. У межах дослідження корисними є шляхи реалізації креативно-

го навчання майбутніх правознавців, а саме: здійснення творчого підходу до розв'язання освітніх завдань і професійних ситуацій; розвиток креативності як особистісно-професійної якості майбутніх правознавців; активізація творчої активності та ініціативності учасників освітнього процесу; застосування інноваційних методів навчання — методу проєкту, симуляції, тренінгів, ігрових методів; зміна ролі викладача від керівника до партнера і співрозмовника, координатора, помічника; організація взаємодії і співпраці; сприяння прояву творчого ризику, інновацій та уяви.

Отже, духовно-інтелектуальний розвиток правознавців виявляється у вільному виборі способів професійної діяльності, побудові стратегії особистісного й професійного зростання, формуванні наукового світогляду.

### Список використаних джерел:

1. Булах І. С. Значущість моральних імперативів для психологічної науки та освітянського простору. ПРАВНИЧО-ПОЛІТОЛОГІЧНІ ТА ІСТОРИЧНІ СТУДІЇ ПРОБЛЕМ УКРАЇНСЬКОГО ДЕРЖАВОТВОРЕННЯ : матеріали Всеукраїнської науково-практичної конференції, 16 січня 2019 року; ред. кол. : В. П. Андрущенко, Ю. С. Шемшученко, О. О. Рафальський та ін. Київ : Вид-во НПУ імені М. П. Драгоманова, 2019. С. 267–270.
2. Калиновський Ю. Ю., Мануйлов Є. М. Духовний саморозвиток особистості у контексті вітчизняного державотворення. Проблеми саморозвитку особистості в сучасному українському соціумі : матеріали всеукр. наук.-практ. конф. (21 берез. 2019 р.) / НЮУ ім. Ярослава Мудрого. Харків : Право, 2019. 126 с.
3. Чижикова О. Сучасні підходи до навчання студентів-правознавців у закладах вищої освіти. Освітологічний дискурс. 2019. №1-2 (24-25). С. 161–72.

## ІНТЕЛЕКТУАЛЬНИЙ ТА ДУХОВНИЙ РОЗВИТОК МАЙБУТНЬОГО МЕНЕДЖЕРА ОСВІТИ

**Мармаза О. І.**

кандидат педагогічних наук, професор, професор кафедри наукових основ управління, Харківський національний педагогічний університет імені Г. С. Сковороди, м. Харків, Україна

*У статті актуалізовано проблему професійної підготовки менеджерів освіти; здійснено аналіз особливостей управлінської діяльності керівника закладу освіти на сучасному етапі розвитку суспільства і освіти; визначено головні вимоги до професіоналізму керівника закладу освіти, його інтелектуального та духовного розвитку.*

**Ключові слова:** управління, керівник закладу освіти, менеджер освіти, професійна підготовка.

*The article actualizes the problem of professional training of managers of education; the analysis of features of administrative activity of the head of educational institution at the present stage of development of a society and education is carried out; the main requirements to the professionalism of the head of educational institution, their intellectual and spiritual development are defined.*

**Key words:** management, head of educational institution, manager of education, professional training.

Підґрунтям продуктивної діяльності та успішності менеджера освіти є його підготовка до професії. Професія — це вид праці людини, яка володіє спеціальним комплексом теоретичних знань, практичних умінь, моральних якостей, яких вона набула у результаті спеціальної підготовки та досвіду роботи. Від професійних дій керівника залежить конкурентоздатність закладу освіти та життєдіяльність інших співробітників.

Професійна підготовка менеджерів освіти в Україні здійснюється з 2002 року, коли було відкрито спеціальність «Управління навчальним закладом», яка передбачала спеціальну фахову підготовку керівників закладів освіти різних типів та форм власності. Проте ми можемо констатувати той факт, що у наш час до управління закладами освіти із високопрофесійними педагогічними колективами та покладеними на них суспільством стратегічними завданнями все ще долучаються люди без спеціальної підготовки.

Вважаємо, за доцільне актуалізувати проблему професійної підготовки менеджерів освіти на основі аналізу особливостей управлінської діяльності та вимог до керівника на даному етапі розвитку суспільства і освіти.

Концепція «Нова українська школа» [1] може бути реалізована тільки за наявності потужного менеджерського корпусу, що складається із професіоналів із сформованими лідерськими якостями, розвинутим інтелектом, моральними чеснотами. Зазначене передбачає професійну підготовку компетентних менеджерів освіти, формування управлінців нової генерації, здатних мислити і діяти системно, у тому числі у кризових ситуаціях. Доцільно виокремити суттєві ознаки управлінського мислення керівника перехідного періоду на зламі століть: спрямованість на людину, збільшення уваги до соціальних потреб персоналу, гуманізація, сформованість системи цінностей, духовність.

У Стандарті вищої освіти другого (магістерського) рівня галузі знань 07 «Управління та адміністрування» спеціальності 073 «Менеджмент» визначено компетентності магістра з менеджменту, серед яких такі, як: уміння обирати та використовувати концепції, методи та інструментарій менеджменту, у тому числі у відповідності до міжнародних стандартів; установлювати критерії, за якими організація визначає подальший напрям розвитку; розробляти і реалізовувати відповідні стратегії та плани; здатність до ефективного використання та розвитку людських ресурсів в організації; вміння створювати та організовувати ефективні комунікації в процесі управління; здатність використовувати психологічні технології роботи з персоналом; навички формування та демонстрації лідерських якостей; виявляти ініціативу та підприємливість; уміння планувати і проводити наукові дослідження, готувати результати наукових робіт до оприлюднення; уміти управляти організацією, її змінами, здійснюючи їх інформаційне, методичне, матеріальне, фінансове та кадрове забезпечення, в тому числі у відповідності до міжнародних стандартів та рекомендацій моделей досконалості; моделювати об'єкти і процеси у сфері менеджменту, застосовуючи математичні методи та інформаційні технології; ідентифікувати та класифікувати відомі і виявляти нові об'єкти в сфері менеджменту, описувати властивості, явища та процеси, їм притаманні [3]. Навчання за даною спеціальністю дозволило б прийти до закладу освіти керівнику із сформованим професійним базисом та розвиненим інтелектом.

Нажаль, здебільше новопризначені керівники закладів освіти не мають відповідної професійної підготовки до управління. Як правило, вони є висококваліфікованими фахівцями із різних педагогічних спеціальностей. Відтак підгрунтя проблеми невідповідності реального рівня компетентності керівників закладів освіти необхідному для ефективного управління криється саме у відсутності менеджерської освіти.

Значимо, що управлінська компетентність керівника — це система знань та умінь, що є адекватними структурі та змісту його професійної діяльності. Наполягаємо, що ця система має суттєві відмінності від гносеологічного ряду педагога.

Розглядаючи структуру і зміст моделі професійної компетентності керівника закладу освіти, ми виокремили дві підсистеми знань, які необхідні для її побудови. Вкрай важливо, щоб знання не являли собою добірку абстрактних понятійних елементів, а відбивали діалектику пізнання (від загального до конкретного і навпаки) з урахуванням їх місця у пізнавальному процесі, а також сутнісних особливостей кожного типу знань [2].

Першу складають такі групи: соціально-правові, фінансово-економічні, педагогічні, управлінські, психологічні знання. Такі групи знань виокремлено, зважаючи на те, що: основний вид діяльності керівника закладу освіти — управлінський, що обумовлює необхідність досконалого знання теорії та практики управління; керівник управляє соціальною системою, тобто системою, яка об'єднує людей, а відтак він повинен знати основи психології та психології менеджменту; об'єкт управлінської діяльності керівника — заклад освіти — обумовлює необхідність оволодіння педагогічними знаннями та вміннями; керівник закладу освіти може здійснювати управління тільки на підставі глибокої обізнаності у соціально-правовій сфері; керівник закладу освіти забезпечує його функціонування та розвиток, виходячи із знання основних механізмів господарювання та фінансово-економічних знань.

Друга підсистема — це гносеологічний ряд: методологічні знання (закони, закономірності ідеї, теорії); нормативні знання (принципи, правила, нормативи, інструкції, положення); змістовні знання (категорії, основні поняття, факти, явища, процеси); знання способу діяльності (методи, способи, прийоми, операції) та уміння.

У представленій парадигмі знання замикаються на методиках, тобто на знаннях способу дії, які безпосередньо виходять на професійні уміння. Таким чином, на основі знань формуються управлінські уміння. За цільовими ознаками їх можна згрупувати у діагностико-прогностичні, організаційно-регулятивні, контрольно-коригуючі. У поєднанні зі специфікою діяльності керівника дана класифікація набуває предметний управлінський зміст.

Системоутворювальними якостями майбутнього менеджера освіти є:

а) духовність та моральність — це уміння, співпереживати, чути голос совісті, відповідальність, чесність, справедливість, вимогливість до себе та інших, витримка, тактовність, доброзичливість, повага до людей, сила волі, почуття гумору, демократичність;

б) інтелект: розвинені мислення, пам'ять, уявлення. Культурна освіченість керівника полягає у постійній потребі дізнаватись про досягнення, творчість людства. Антропологічні знання — це система гуманітарних, природничих, політекономічних, психологічних, художніх та інших знань, які сприяють пізнанню людини. Вони є основою для евристичної діяльності керівника, формування його ділової поведінки, зумовлюють морально-психологічний стан.

Отже, попри наявний науковий доробок учених та практичний досвід з підготовки менеджерів освіти, проблема підвищення управлінської компетентності керівника, як домінантної складової модернізації загальної середньої освіти, інтелектуального та духовного розвитку залишається актуальною та важливою для подальших наукових розвідок, педагогічних та суспільних дискусій.

#### **Список використаних джерел:**

1. Концепція «Нова українська школа». URL: <https://www.kmu.gov.ua/storage/app/media/reforms/ukrainska-shkola-compressed.pdf> (дата звернення: 04.02.2020).
2. Мармаза О. І. Менеджмент освітніх організацій. Харків, 2017. 126 с.
3. Стандарт вищої освіти другого (магістерського) рівня галузі знань 07 «Управління та адміністрування» спеціальності 073 «Менеджмент». Київ, 2019. URL: <https://mon.gov.ua/storage/app/media/vishcha-osvita> (дата звернення: 20.01.2020).

## ОСОБЛИВОСТІ ОРГАНІЗАЦІЇ ФІЗИЧНОГО ВИХОВАННЯ ДІТЕЙ МОЛОДШОГО ШКІЛЬНОГО ВІКУ З ПОРУШЕННЯМИ ПОСТАВИ

Спіцин В. В.

кандидат педагогічних наук, доцент,  
Харківська державна академія фізичної культури, м. Харків, Україна

*Мова йде про визначення організаційно-педагогічних умов використання засобів і методів фізичного виховання, спрямованих на профілактику та корекцію порушень постави у дітей молодшого шкільного віку. При застосуванні спеціально підібраних комплексів фізичних вправ, рухливих ігор і систематичного виконання домашнього завдання, у дітей молодшого шкільного віку з порушеннями постави відбувається покращення їх фізичного розвитку.*

**Ключові слова.** Постава, профілактика, урок, фізична культура.

*We are talking about determining the organizational and pedagogical conditions for the use of physical education tools and methods aimed at preventing and correcting postural disorders in primary school children. When using specially selected sets of physical exercises, outdoor games and systematic homework, primary school children with postural disorders improve their physical development.*

**Keywords.** Posture, prevention, lesson, physical education.

Високий рівень поширеності хвороб кістково-м'язової системи серед школярів вимагає особливої уваги до профілактики порушень постави у дітей молодшого шкільного віку. Причини порушення опорно-рухового апарату можуть виникати в період інтенсивного росту та розвитку організму в умовах високого рівня статичного, сенсорного та інформаційного навантаження, низького рівня загальної рухової активності, незбалансованого харчування, відсутності спеціальних вправ для укріплення м'язового корсета, невідповідності організації фізичного виховання морфофункціональним особливостям та ступеню індивідуальної тренуваності організму дитини, а також, невідповідності шкільних меблів та домашнього робочого місця росту дитини та інших факторів.

Аналіз науково-педагогічних джерел свідчить про те, що виховання правильної постави у дітей молодшого шкільного віку в основному проблема педагогічна, як і формування всіх життєво необхідних рухо-

вих навичок. Багато дослідників, а саме, Н. Белякова (2003), О. Бурових (2003), О. Дубогай (2005), С. Голяка (2020), І. Моляренко (2020), С. Возний (2020) та ін., приходять до єдиної думки, що заклади освіти можуть і повинні бути місцем профілактики порушень постави в учасників освітнього процесу.

Метою статті — визначення організаційно-педагогічних умов використання засобів і методів фізичного виховання, спрямованих на профілактику та корекцію порушень постави у дітей молодшого шкільного віку.

У дослідженні взяли участь учні 4 класів (10 хлопчиків), які мали порушення постави, але за станом здоров'я не відносилися до спеціальної медичної групи. Усі порушення постави у дітей стали в наслідок слабкості та незбалансованості м'язового корсета.

Для вирішення завдань дослідження застосовувались наступні методи: теоретичний аналіз і узагальнення даних науково-методичної літератури, педагогічний експеримент, антропометричні вимірювання, педагогічні контрольні випробування, методи математичної статистики.

Порушення постави у школярів було виявлено за допомогою методики Ф. Штаффеля під час медичного огляду на початку навчального року.

Експериментальна група дітей молодшого шкільного віку протягом навчального року займалася фізичними вправами за окремою методикою, де навчання проводилися на основі комплексів коригувальної гімнастики при порушеннях постави, які складаються з симетричних, асиметричних, загальнорозвиваючих вправ, вправ на розтягування хребта, а також гімнастичних комплексів оздоровчих вправ для хребта. Вправи даних гімнастичних комплексів надають неоднаковий вплив на симетрично розташовані м'язи тулуба, які в результаті деформації перебувають в фізіологічно нерівноваженому стані.

Після виконання гімнастичних комплексів проводилися рухливі ігри, які сприймалися дітьми як розваги й забави, але дозволяли ненав'язливо вирішувати безліч корекційно-розвиваючих завдань, ініціюючи активність дітей.

По закінченню занять учні отримували картки з домашнім завданням для самостійної роботи. У картках домашніх завдань були розроблені комплекси, які включали коригувальні, деторсійні вправи й вправи, що спрямовані на розтягування хребта.



Зазначимо, що на початку і наприкінці експериментального дослідження нами були проведені вимірювання антропометричних показників дітей експериментальної групи (зріст, вага, окружність грудної клітки — ОГК) та визначення їх рівня фізичного розвитку (силова витривалість м'язів розгиначів спини, силова витривалість м'язів живота, статична витривалість м'язів живота), що дозволило виявити зміни у фізичному розвитку у цей період.

Динаміка змін антропометричних показників та рівня фізичного розвитку дітей молодшого шкільного віку експериментальної групи протягом педагогічного експерименту свідчить про те, що відбулися позитивні зміни за всіма показниками, які вірогідні у чотирьох випадках ( $p < 0,05$ ), а саме: окружність грудної клітки, силова витривалість м'язів розгиначів спини, статична витривалість м'язів черевного преса, силова витривалість м'язів черевного преса.

Показники зросту і ваги учасників протягом педагогічного експерименту збільшилися, але відмінності показників отриманих в дослідженні виявилися не вірогідні ( $p > 0,05$ ). Це говорить про те, що не зважаючи на спеціально підібрані вправи, корекційні ігри й домашнє завдання, для зміни даних показників виявилось недостатньо часу (табл.).

У результаті дослідження нами було встановлено, що дана програма вплинула на поліпшення якісних показників постави в учасників експериментальної групи. Застосування системи домашніх завдань додатково до даної програми привело до більш суттєвих позитивних зрушень в стані корегування постави.

Встановлений високий рівень порушень постави у дітей молодшого шкільного віку вказує на необхідність постійної й систематичної роботи з профілактики даних порушень з урахуванням їх характеру починаючи з першого класу. Роботу з профілактики порушень постави необхідно проводити в наступних напрямках: по-перше, на підвищення рівня знань з даного питання; по-друге, на формування навички правильної постави на кожному занятті з фізичного виховання; по-третє, на зміцнення певних груп м'язів. Для цього необхідно включати в традиційні розділи навчальної програми матеріал по профілактиці порушень постави й організувати та контролювати виконання домашніх завдань по зміцненню і корегуванню м'язового корсета та формуванню навичок правильної постави.

Таблиця

**Антропометричні показники та показники  
рівня фізичного розвитку**

	Показники			
	антропометричні показники		рівень фізичного розвитку	
	до	після	до	після
	Зріст (см)		Силова витривалість м'язів розгиначів спини (с)	
$\bar{x}$	136	139	64	100
$\delta$	3,8	3,5	21,0	21,4
m	1,4	1,3	8,0	8,2
p	>0,05	<0,05		
	Вага (кг)		Силова витривалість м'язів черевного преса (разів)	
$\bar{x}$	30,0	33,3	13,1	17,8
$\delta$	4,9	5,2	3,5	2,8
m	1,8	2,0	1,3	1,1
p	>0,05	<0,05		
	Окружність грудної клітки (см)		Статична витривалості м'язів черевного преса (с)	
$\bar{x}$	61	64	20,6	26,0
$\delta$	2,4	2,1	2,8	3,5
m	0,9	0,8	1,1	1,3
p	<0,05		<0,05	

Перспективи подальших досліджень вбачаємо у вивченні питання щодо організації самостійних та дистанційних занять з фізичного виховання дітей молодшого шкільного віку з порушеннями постави.

**Список використаних джерел:**

1. Єфіменко П., Каніщева О. Особливості проведення реабілітаційного масажу при дисфункціях м'язів передпліччя. Слобожанський науково-спортивний вісник. 2021. № 2(82). С. 57–62.

2. Бичук О. І. Біомеханічний контроль постави школярів у процесі фізичного виховання : автореф. дис. ... канд. наук з фіз. вих. і спорту : 24.00.02. Львів, 2001. 19 с.
3. Вільчковський Е. С. Організація рухового режиму дітей 5–10 років у закладах освіти. Запоріжжя, 2006. 228 с.
4. Вільчковський Е. С, Курок О. І. Теорія і методика фізичного виховання дітей дошкільного віку : навч. посіб. Суми : ВТД «Університетська книга», 2004. 438 с.
5. Денисенко Н. Ф. Управління системою фізичного виховання дітей у дошкільних навчальних закладах. Запоріжжя : Ліпс ЛТД, 2001. 308 с.
6. Денисенко Н. Ф., Григоренко Г. І., Михайліченко А. Ф. Дитячі народні рухливі ігри. Дніпропетровськ : Генеза-Південь, 2004. 213 с.

## ФОРМУВАННЯ ІНКЛЮЗИВНОЇ КОМПЕТЕНТНОСТІ МАЙБУТНІХ УЧИТЕЛІВ ЯК ОСНОВИ ДУХОВНОГО РОЗВИТКУ СУСПІЛЬСТВА

Ткаченко Л. П.

доктор педагогічних наук, доцент, завідувач кафедри теорії і методики викладання філологічних дисциплін у дошкільній, початковій і спеціальній освіті, Харківський національний педагогічний університет імені Г. С. Сковороди, м. Харків, Україна

*У статті йдеться про шляхи формування інклюзивної компетентності майбутніх учителів, як важливого не лише професійного показника, а й чинника розбудови громадянського суспільства. Доведено, що існує низка суперечностей щодо запровадження інклюзивного навчання в практику нової української школи, які потребують нагального вирішення.*

**Ключові слова:** інклюзія, компетентність, школа, учні, суспільство, гуманізація.

*The article discusses the ways of forming inclusive competence of future teachers as an important not only professional indicator, but also a factor in the development of civil society. It is proved that there are a number of contradictions regarding the introduction of inclusive education in the practice of the new Ukrainian school, which need to be urgently resolved.*

**Key words:** inclusion, competence, school, students, society, humanization.

Якісні зміни в системі освіти України означено цілою низкою нових реалій. Однією з таких стало запровадження інклюзивного навчання у практику закладів загальної середньої освіти та підготовки вчителя до роботи в інклюзивному середовищі. Професійний стандарт визначає інклюзивну компетентність як «здатність створювати умови що забезпечують функціонування інклюзивного освітнього середовища, здатність до педагогічної підтримки осіб з особливими освітніми потребами, здатність забезпечувати в освітньому середовищі сприятливі умови для кожного учня, залежно від його індивідуальних потреб, можливостей, здібностей та інтересів» [1]. Цілком зрозуміло, що освітні програми підготовки майбутніх учителів містять дисципліни які забезпечують формування інклюзивної компетентності. Разом із тим на робочому місці молодий учитель стикається з купою проблем,

пов'язаних з реалізацією цієї компетентності: від організації комфортного освітнього середовища до забезпечення конкретної індивідуальної траєкторії супроводу учня з особливими освітніми потребами. На підставі цього можемо констатувати, що сьогодні виникла низка суперечностей, які вимагають нагального вирішення: між декларуванням необхідності запровадження інклюзивного навчання у практику школи та недостатньою підтримкою таких форм роботи з боку адміністративного ресурсу всіх рівнів; між потребою кваліфікованого супроводу учнів з особливими освітніми потребами та обмеженими можливостями закладу освіти (штатні приписи, відсутність асистентів учителя, недостатність навчально-методичного супроводу); між усвідомленням необхідності запровадження інклюзивного навчання та певними стереотипами, що роками склалися в суспільстві; між потребою забезпечення рівного доступу до навчання всім дітям та недостатньою розробленістю відповідної діагностики, що забезпечить оптимальні варіанти цього навчання. Отже, у процесі підготовки майбутнього вчителя необхідно враховувати названі суперечності, у якості напрямів для наукового пошуку, тем для методичних розробок, аналізу подібної проблематики під час педагогічних практик.

Однією з найбільших, на нашу думку, проблем є стереотипність мислення пересічних громадян, які формують загальну думку про інклюзивну освіту та суттєво впливають на активність запровадження її в практику нової української школи. Сьогодні назріла потреба у відкритій суспільній дискусії щодо запровадження інклюзивного навчання. Аналіз педагогічного досвіду, бесіди з учителями, батьками, дітьми доводять, що існує певна упередженість, побоювання, незручності під час навчання дитини з особливими освітніми потребами у звичайному класі. Так, переважна більшість сімей (57 %) обирають індивідуальне навчання в звичайній школі, 22 % сімей надають переваги спеціалізованим закладам навчання, 11 % звернуться до приватних педагогів, у 10 % сімей навчанням дитини займається один із батьків. Позитивним аспектом вважаємо появу ресурсних центрів, які враховують запити сімей, що мають дітей з різними нозологіями та кваліфікованих фахівців, які можуть ефективно працювати з такими дітьми. Разом з тим, зауважимо, що ресурсні центри створюються силами самих батьків, громадських організацій, волонтерів, фахівців, які опікуються відповідною проблематикою.

Незаперечним є той факт, що необхідно посилити увагу до підтримки ефективного інклюзивного навчання з боку держави, особливо в частині підготовки майбутніх учителів та фахівців спеціальної освіти (асистентів учителя, логопедів, олігофренопедагогів, дефектологів, реабілітологів, учителів початкових класів, що володіють спеціальними методиками навчання). У процесі підготовки доцільно реалізувати дуальну освіту на базі закладів освіти з інклюзивними класами. Майбутні учителі мають бути залучені до вивчення організації безпечного освітнього середовища, володіти методиками здоров'язбереження, спеціальними технологіями навчання. Важливим складником формування інклюзивної компетентності майбутніх учителів має стати проєктна та дослідницька робота, що дасть їм змогу напрацювати власний досвід, створити алгоритми взаємодії з учнями та їх батьками, ще під час навчання накопичити теоретичний та практичний досвід роботи в інклюзивному середовищі.

Отже, формування інклюзивної компетентності майбутнього вчителя полягає не лише у формуванні відповідних здатностей, а й у готовності здійснювати просвітницьку роботу, формувати позитивний імідж нової української школи, як школи рівного доступу до освіти всіх дітей, зокрема з особливими освітніми потребами.

#### **Список використаних джерел:**

1. Професійний стандарт за професіями «Вчитель початкових класів закладу загальної середньої освіти», «Вчитель загальної середньої освіти», «Вчитель з початкової освіти (з дипломом молодшого спеціаліста)» URL: <https://mon.gov.ua/ua/news/zatverdzheno-profstandart-vchitelya-pochatkovih-klasiv-vchitelya-zakladu-zagalnoyi-serednoyi-osviti-i-vchitelya-z-pochatkovoyi-osviti> (дата зверення: 09.10.2021).

## СТАРОСЛОВ'ЯНІЗМИ ЯК ОДНЕ З ДЖЕРЕЛ СТАНОВЛЕННЯ НОВОЇ УКРАЇНСЬКОЇ ЛІТЕРАТУРНОЇ МОВИ

Корнієнко С. І.

кандидат філологічних наук, доцент, докторант кафедри української мови, Харківський національний педагогічний університет імені Г. С. Сковороди, м. Харків, Україна

*У статті схарактеризовано функціональний статус старослов'янізмів в українській літературній мові XIX ст. через з'ясування історії взаємовідношень між мовою старослов'янською та українською на різних етапах їх співіснування. Старослов'янізми разом з загальнонародною лексикою увійшли в художню літературу як невід'ємна частина лексики усного розмовного мовлення і як компонент традиційно книжного вжитку.*

**Ключові слова:** старослов'янізми, старослов'янська мова, функціонування старослов'янізмів, церковнослов'янська мова.

*The article characterizes the functional status of Old Slavonic in the Ukrainian literary language of the XIX century. by clarifying the history of the relationship between the Old Slavonic and Ukrainian languages at different stages of their coexistence. Old Slavonic together with the national vocabulary entered the fiction as an integral part of the vocabulary of oral speech and as a component of traditional book use.*

**Key words:** Old Slavicisms, Old Slavic language, functioning of Old Slavicisms, Church Slavonic language.

Процес входження морфем, слів або висловів з однієї мови до іншої є закономірним результатом взаємодії двох мов. Засвоєння елементів з інших мов стає одним із факторів збагачення лексичного та інших рівнів мови, що їх приймає. І. Огієнко писав, що «запозичення завжди збільшує словникове багатство мови» [1, с. 3], а їх наявність є важливою ознакою розвиненої мови, «одним із найважливіших показників уходження певної літературної мови у коло світової цивілізації» [2, с. 231].

Найдавнішою літературною мовою слов'ян написані писемні пам'ятки IX–XI ст. і перекладено богослужбові книги з грецької мови в другій половині IX ст., оскільки вона була створена для потреб християнської церкви як мова слов'янської писемності. Середньовічні

слов'янські народи Центральної, Південно-Західної Європи вважали її мовою книжно-літературною, такою її сприймали східні слов'яни з часу прийняття християнства в Київській Русі.

Старослов'янською називали не лише мову перших слов'янських перекладів, але й пізніші її видозміни у давньокиївський період. Славісти та історики слов'янських мов ХІХ і початку ХХ ст. зупинилися на двох термінах: старослов'янська і церковнослов'янська мова. Старослов'янська мова — це науковий термін на позначення вихідної системи давньослов'янської літературної мови, закріпленої в оригінальних перекладах біблійних книг із грецької мови, здійснених Кирилом і Мефодієм у ІХ ст. Розвиток цієї мови продовжився в різних слов'янських мовах у вигляді старослов'янської мови різних ізводів — тобто церковнослов'янської.

У взаємодії старослов'янської мови з українською, як і з іншими східнослов'янськими мовами, проявлялася «взаємодія східнослов'янської та південнослов'янської культурних традицій» [165, с. 8]. Періоди південнослов'янських впливів на церковнослов'янську мову руської редакції є найяскравішими прикладами такої взаємодії.

Українські письменники використовували старослов'янізми у своїх творах, закріплюючи їх у літературній українській мові. Серед них були слова, запозичені в українську мову на різних етапах її розвитку, та лише частина з них входила як назви нових понять, щоб заповнити лакуни в номінативній системі. Решта старослов'янізмів уживалася майстрами слова зі стилістичною метою, однак називала при цьому вже позначені іншими експонентами поняття.

Обґрунтування наведених спостережень призводить до необхідності розглянути особливості мовної ситуації на Україні в ХІХ ст., щоб з'ясувати характер взаємодії української мови на різних етапах її розвитку й функціонування зі старослов'янською мовою.

Упродовж усього донаціонального періоду розвитку східнослов'янських літературних мов старослов'янська мова відіграє помітну роль. У східній Європі в цей час виявляє себе Ренесанс, з чим пов'язане звільнення суспільного мислення від церковних догм. Пробудження національної свідомості найяскравіше виражено у панегіричній літературі. Великий авторитет в цей час мала ділова мова, а старослов'янська мова почала втрачати свої позиції. В Україні зростає інтерес до вивчення старослов'янської мови наприкінці ХVІ — по-



чатку XVII ст. у зв'язку зі звинуваченнями православної церкви з боку католицизму й церковної унії у неуцтві. Вплив старослов'янської мови на українську був малопомітний порівняно з польським і латинським до середини XVII ст., але позначається на всіх стилях української літературної мови, крім ділового.

Церковнослов'янська мова зберігається у конфесійній сфері й продовжує дотримуватись традицій старослов'янської мови, під впливом якої формується конфесійний стиль староукраїнської мови. З нього адаптовані старослов'янізми проникали в інші стилі староукраїнської мови: художній, полемічний і навіть діловий, ставали природними не лише у книжних стилях староукраїнської мови, а й становили новий шар лексики в мовців, далеких від знання ділового, полемічного чи художнього мовлення.

Отже, коли починала свій розвиток нова українська літературна мова, використання старослов'янських слів різними сферами населення України стало незаперечним фактом і відіграло важливу роль у формуванні лексичного складу і норм. Проте незаперечною є розбіжність між писемною мовою і усним мовленням.

Становлення нової української літературної мови (кінець XVIII — перша половина XIX ст.) припадає на період розкладу феодально-кріпосницьких і зростання капіталістичних відносин, коли відбувається трансформація української народності в націю. Взаємопов'язані внутрішньомовні чинники забезпечують закономірну наступність — формування нації вимагає усунення розбіжностей між усною і писемною мовою, закріплення єдиної літературної мови нації. Стару книжну мову на початку XVIII ст. відзначено руйнуванням розмовними елементами, що проникали в її систему усно і письмово.

Народнорозмовну мову досить міцним струменем влито в літературну мову наприкінці XVIII ст., а інтерес до неї серед прогресивних сил суспільства призводив до її широкого застосування в літературі й визнання її за основу формованої загальнонародної, національної літературної мови. Старослов'янізми разом з загальнонародною лексикою увійшли в художню літературу як невід'ємна частина лексики усного розмовного мовлення і як компонент традиційно книжного вжитку. Їх використання в поетичних і прозових творах, залучення до текстів різних літературних жанрів, до відтворення різних життєвих ситуацій і подій, а також задоволення тематичного спрямування ви-

кладу зумовило функціонування старослов'янizmів у творах нової української літератури і нової української літературної мови.

Важливою проблемою у мовознавстві є осмислення функцій старослов'янizmів як одного з найдавнішого шару запозичень і як одного з стилістично різноманітних компонентів лексичного складу української мови. На окрему увагу заслуговує функціонування старослов'янizmів в українській мові, з'ясування їхньої ролі у становленні нової української літературної мови, в яку старослов'янizми прийшли як невід'ємний складник лексики народного розмовного мовлення.

#### **Список використаних джерел:**

1. Огієнко І. (Митрополит Іларіон). Історія української літературної мови. Київ : Либідь, 1995. 294 с.
2. Русанівський В. М. Історія української літературної мови. Київ : АртЕк, 2002. 424 с.
3. Успенский Б. А. Из истории русских канонических имен. Москва : Изд-во Мос-го ун-та, 1969. 334 с.

## ОДИН З ПІДХОДІВ ДО ВИВЧЕННЯ НОВИХ СЛІВ АНГЛІЙСЬКОЇ МОВИ ЧЕРЕЗ МНЕМОНІЧНІ АСОЦІАЦІЇ

Мандражи О. А.

кандидат педагогічних наук,  
Державний біотехнологічний університет, м. Харків, Україна

*У статті на основі вивчення мнемонічних асоціацій, які пропонуються на курсах з «Оволодіння англійською мовою» і базуються на придумуванні для кожного слова якої-небудь яскравої мітки через сюжетні картинки, подається власний підхід для легкого запам'ятовування нових слів англійської мови через спорідненість та схожість їх значення і вимови з українськими словами.*

**Ключові слова:** англійська мова, вивчення нових слів, мнемонічні асоціації.

*The article author presents her own approach to memorizing new English words. This approach means mnemonic associations that are used in teaching “Mastering the English Language” and are based on inventing a bright mark for each word through the thematic pictures. This approach is built on affinity and likeness of meaning and pronunciation of English and Ukrainian words, and it helps to memorize new English words easier.*

**Key words:** English, learning new words, mnemonic associations.

Розвиток української сучасної освіти наразі знаходиться під потужним впливом багатьох факторів. Серед основних можна виокремити внутрішні соціально-політичні зміни у нашій країні, процес світової інтеграції, спалах пандемії коронавірусної інфекції, яка зумовила активне застосування онлайн освіти. Отже, необхідним на часі стає і збереження того найкращого, що вже є у нашій освітянській скарбниці, і розвиток власних нових підходів, методів і технологій навчання, що відповідають сучасним викликам, і вибирання найкращого досвіду зарубіжних колег, при впровадженні якого важливими мають стати продуманість і вираховування світогляду та духовного розвитку, притаманних для нашої нації.

Усе вищезазначене зумовлює той факт, що знання англійської мови, як однієї з основних мов міжнародного спілкування, сприймається вже не стільки як рівень освіченості людини, скільки як необхідність. Освітяни й люди інших професій, що не є за фахом лінгвістами, ви-

вчають іноземну мову, щоб впевненіше почуватися у сьогоденних реаліях.

У педагогіці є багато різноманітних методів і підходів до вивчення іноземних мов, навіть пропонуються навчання уві сні, сублімаційні способи вивчення мови, ритмічне заучування фраз тощо. І все ж, якими б не були методики, вони не звільняють нас від необхідності заучування великої кількості іншомовних слів. Ця стаття розкриває власний досвід автора стосовно того, яким чином можна для себе полегшити даний процес.

Поширеною є теза про те, що діти легко засвоюють як рідну, так й іноземну мови. Серед науковців дане твердження є суперечливим, але прихильники вищезазначеної тези пояснюють її дитячою нелогічністю розмірковувань, їхнім сприйняттям світу, яке ще не заповнено умовностями, стереотипами і штампами. На цій ідеї базується, наприклад, технологія курсів з «Надшвидкого оволодіння англійською мовою» за методом Пауля Пімслера [1]. Описуючи власну технологію, доктор П. Пімслер наголошує на тому, що зазвичай для вивчення нових іншомовних слів ми складаємо їхній список і просто заучуємо його. Коли ж ми пригадуємо переклад слів, перше, що найчастіше уявляємо, це місце розташування слова у нашому списку — спрацьовує зорова пам'ять. Описане не є особливістю нашої пам'яті, просто у неї немає можливості зачепитися за щось більш істотне. Методика для запам'ятовування слів за П. Пімслером пропонує кожному слову для кращого запам'ятовування надавати яскраву відмінність, щоб позбутися одноманітності, і тоді слова будуть запам'ятовуватись мимоволі. Для досягнення яскравої відмінності пропонується застосовувати мнемонічні асоціації, при створенні яких обов'язково маніпулювати і значенням слова, і його вимовою. Застосування мнемонічних асоціацій пов'язується з кількома вимогами. Запам'ятовування слів не має бути метою при вивченні іноземної мови, воно має бути тільки дією, що наближає до досягнення мети. Важливим є, звісно, націленість на вивчення мови. Окрім того, наголошується, що перед тим, як почати запам'ятовування нових слів, необхідно впевнити себе і щиро повірити, що ви хочете вивчити дані слова, що ви їх запам'ятаєте надовго, і нагадується, що вище описане налаштування на роботу, діяльність, якесь заняття забезпечувалось молитвою. Наприклад, молитва, прочитана перед обідом або заняттям, заспокоювала, відсувала турботи,

сприяла кращому засвоєнню їжі або знань. Також підкреслюється, що людина краще запам'ятовує, коли об'єкт не статичний, а динамічний. Дана вимога підтверджується проведеними експериментальними дослідженнями, які уможливають висновок: усі образи, що використовуються для запам'ятовування іноземних слів, мають бути динамічними, оскільки саме це дозволяє інформації, що вивчається, запам'ятовуватись надовго. Робиться узагальнення, що мову не треба зазубрювати механічно, а необхідно спиратись на звичку, власну логіку, власне сприйняття світу. Щоб позбавити список слів одноманітності, необхідно надати кожному слову яку-небудь яскраву мітку, оскільки слово, за методикою доктора П. Пімслера, краще запам'ятовується не стільки через повторення, скільки за допомогою сюжетних картинок. Слова будуть запам'ятовуватись мимоволі, якщо не запам'ятовування буде нашою метою, а уявні операції із значенням і вимовою слова, саме вони мають безпосередньо включатись у мету навчання.

Отже, основою описаної вище методики стає уявне маніпулювання словами, а саме, коли до іноземного слова підбирається схоже за звучанням слово рідної мови. Наприклад, пропонується розглянути слово *sleeve* (рукав, англ.) — за звучанням є схожим на «слив», тобто можна розглянути асоціацію зі словом «слива» та додати динамічний образ: уявити, як продавець у магазині зваживши сливи, перекладає їх у порожній рукав, оскільки уява дозволяє слову з короткочасної пам'яті одразу зафіксуватися у довгостроковій (задіяне образне мислення). Ще раз звертається увага на тому, що продавець зважає, насипає у довгий рукав, тобто кожне слово у списку для вивчення таким чином знаходить незвичне відношення між словами, яке є яскраво емоційно зафарбленим, стає індивідуальним, відмінним від інших. Описана асоціація — творчий процес, на який дійсно слід налаштуватись, оскільки він потребує нестандартного мислення. Наводяться й інші приклади асоціацій: *chess* (чесати) шахи, *finger* (фінгал) палець, *knock* (нога) стукати. Узагалі, мнемонічні асоціації доволі часто пропонуються слухачам сучасних курсів з вивчення англійської з метою поповнення їхнього лексичного запасу. При цьому завжди наголошується, що важливим моментом є те, що асоціації та пов'язані з ними динамічні картинки мають бути смішними, гостро емоційними, навіть провокаційними, іноді безглуздими та перебільшеними — саме це і є запорукою успіху. Мета, налаштованість, динамічність — усе це має місце при створен-

ні власної динамічної картинки, але важливо, що ці картинки — не просто якісь неймовірні асоціації, а образи, створені на родинності зав'язків між словами різних мов. Наприклад, слово *sleeve* промовляється як «слив» і у перекладі з англійської означає рукав, отже, необхідно пригадати, де слово «рукав» пов'язане зі словом «слив». Одразу з'являється динамічна, яскрава і неодноманітна картинка з пожежним рукавом або рукавом річки. Тобто *sleeve* [слив] — рукав. У нас пожежні рукави якраз і призначені для води (для переміщення, зливу води). Можна уявити, як вода зливається у цьому рукаві.

І таких споріднених асоціацій можна навести доволі багато. Наведемо приклади деяких із них.

*Sleep* [сліп] — спати. Коли ми засинаємо, то кажемо злипаються очі.

*Pocket* [покит] — кишень. І у нас кишень асоціюється з тим, що ми можемо в нього покидати усе, що заманеться.

*Wall* [во(а)л] — стіна. Дуже схоже з нашим українським словом «вал» у значенні або як довга купа сіна, в яку згрібається покіс, або як довгастий насип земляних порід — кожне з порівнянь нагадує стіну.

*Cup* [кап] — чашка. Ми у чашку щось наливаємо, капаємо. Чашка за своїм функціональним призначенням могла і для нас мати назву «кап».

*Knit* [нит] — в'язати. У нас в'язуть нитками.

*Cut* [кат] — різати, розділяти. Українська має схоже за суттю слово — катувати.

*Lie* [лай] — обман, брехня. Лай, як лай собаки, а українською ми кажемо, що «собака бреше».

*Sheep* [щип] — овечка. Овечка щипає травичку.

Виходячи з власного досвіду, можемо стверджувати, що таким чином знаходиться своєрідна схожість для усіх найпоширеніших слів англійської мови. До речі, сама по собі націленість на знаходження картинок зі спорідненістю за вимовою і значенням слів є дуже цікавою, та і слова при цьому дійсно легко запам'ятовуються, адже з'являється враження, що усі мови десь таки мають спільне коріння і від усвідомлення цього приходить натхнення вивчити ще більше слів, тобто знайти ще більше спільного. Окрім того, даний підхід сприяє розвитку творчого мислення.

### Список використаних джерел:

1. Сверхбыстрое овладение английским языком по методу доктора Пимслера. URL : <https://fenglish.ru/sverxbystroe-ovladienie-anglijskim-yazykom-po-metodu-doktora-pimslera/> (дата звернення: 07.10.2021).

---

## Розділ II

---

# ОСОБИСТІСНІ ТА СОЦІАЛЬНІ ДЕТЕРМІНАНТИ ДУХОВНО-ІНТЕЛЕКТУАЛЬНОГО ВИХОВАННЯ І НАВЧАННЯ В СИСТЕМІ НЕПЕРЕРВНОЇ ОСВІТИ

---

---

## ОРГАНІЗАЦІЙНО-ВИХОВНА ПРАКТИКА В ДИТЯЧИИХ ТАБОРАХ ОЗДОРОВЛЕННЯ ТА ВІДПОЧИНКУ

**Цапко А. М.**

кандидат педагогічних наук, доцент кафедри освітології та інноваційної педагогіки, Харківський національний педагогічний університет імені Г. С. Сковороди, м. Харків, Україна

**Кабанська Г. А.**

завідувач відділом практик, Харківський національний педагогічний університет імені Г. С. Сковороди, м. Харків, Україна

*У статті розкрито процедуру організації літньої практики майбутніх учителів у дитячих таборах. Значено, що вихователь організовує творче колективне життя дітей, пробуджує в них ініціативу, самостійність.*

**Ключові слова:** *організаційно-виховна практика, дитячий колектив, вожатий, дозвілля дітей, професійна діяльність, дитячий табір оздоровлення та відпочинку.*

*The article reveals the procedure for organizing summer internships for future teachers in children's camps. It is noted that the educator organizes the creative collective life of children, awakens in them initiative, independence.*

**Key words:** *organizational and educational practice, children's collective, counselor, children's leisure, professional activity, children's camp of improvement and rest.*

У системі професійної підготовки учительських кадрів важлива роль належить літній організаційно-виховній практиці здобувачів вищої освіти у ДЗОВ. Така практика є складовою частиною освітнього процесу в ЗВО. Виховна робота в дитячому оздоровчому таборі включає розумне поєднання відпочинку, праці, спорту з пізнавальною, естетичною, оздоровчою діяльністю. Контингент дітей у таборі різний за рівнем вихованості, загальним розвитком, інтересами, ідеалами, світоглядом. Здобувачі першого (бакалаврського) рівня вищої освіти 3 року навчання проходять обов'язкову організаційно-виховну практику на посадах організаторів дитячого дозвілля, вожатих, вихователів, спортивних інструкторів (плавруків).



Метою організаційно-виховної практики є розширення, поглиблення та закріплення професійно-педагогічних знань студентів, набуття ними досвіду самостійної організації життя та діяльності тимчасового дитячого колективу під час літнього відпочинку; формування вмінь та навичок поєднувати колективні, групові та індивідуальні форми роботи; удосконалення організаційних, комунікативних, творчих умінь майбутнього вчителя; підготовка до виконання виховних функцій.

Основними завданнями практики є: ознайомлення з умовами побуту, правилами внутрішнього розпорядку, традиціями оздоровчого закладу, що виступає базою практики; виявлення специфіки виховної діяльності в період канікул, літнього відпочинку; поглиблення, закріплення й застосування знань із загальної педагогіки, основ педагогічної майстерності, соціальної педагогіки, психології; формування у студентів професійних якостей, власного стилю професійної діяльності; вивчення специфіки проявів вікових та індивідуальних особливостей дітей, стану їхнього здоров'я, умов життя та виховання; формування й розвиток у майбутніх педагогів навичок педагогічного спілкування з дітьми; вивчення специфіки планування виховної роботи в тимчасовому дитячому колективі; організація самообслуговування дітей, колективно-творчої діяльності за всіма напрямками виховання (розумового, морального, естетичного, трудового, фізичного, екологічного тощо) [1; 2].

Підготовка студентів до роботи у ДЗОВ відбувається на зборі-семінарі. Під час проходження навчання здобувачі отримують теоретичні і практичні навички організації виховної роботи у дитячих закладах оздоровлення та відпочинку. Така підготовка відбувається за двома модулями:

### **Модуль 1. Підготовка студентів до роботи у ДЗОВ:**

1.1. Місце організаційно-виховної практики в системі професійної підготовки майбутніх учителів

1.2. Педагогічні можливості ДЗОВ. Логіка табірної зміни. Планування виховної роботи в таборі, загоні.

1.3. Організація праці вожатого. Педагогічний стиль вожатого. Педагогічна етика в умовах ДЗОВ

- 1.4. Охорона життя та здоров'я дітей у ДЗОВ
  - 1.5. Особливості створення тимчасового дитячого колективу. Самоврядування та співуправління у таборі
  - 1.6. Психологічні основи роботи вожатого з різними категоріями дітей
  - 1.7. Психологія ефективного спілкування в умовах ДЗОВ
  - 1.8. Розвиток творчих здібностей та інтересів дітей у ДЗОВ
  - 1.9. Організація та проведення масових заходів у ДЗОВ
  - 1.10. Ігротехніка. Банк ігор та ігрових форм для ДЗОВ
  - 1.11. Методика організації та проведення туристичної діяльності
- Модуль 2. Педагогічна діяльність студентів у ДЗОВ:
- 2.1. Ознайомлення із завданнями та змістом практики
  - 2.2. Знайомство з базою практики
  - 2.3. Знайомство з вихованцями та їхніми батьками
  - 2.4. Вивчення специфіки прояву вікових та індивідуальних особливостей дітей
  - 2.5. Робота по формуванню тимчасового дитячого колективу
  - 2.6. Організація трудової діяльності дітей
  - 2.7. Організація ігрової діяльності дітей
  - 2.8. Організація художньо-творчої діяльності дітей у загоні й гурткової діяльності у таборі
  - 2.9. Організація оздоровчо-спортивної діяльності дітей
  - 2.10. Проведення індивідуальної виховної роботи з дітьми, які мають проблеми у сфері міжособистісного спілкування в колективі
  - 2.11. Вивчення соціально-психологічного клімату педагогічного колективу
  - 2.12. Підбиття підсумків організації діяльності тимчасового дитячого колективу
  - 2.13. Узагальнення отриманих на практиці результатів
  - 2.14. Захист результатів практики

Після успішного проходження навчання обсягом 18 годин на зборі-семінарі і виконання завдань його програми студенти отримують сертифікат [1].

Здобувачі першого (бакалаврського) рівня вищої освіти у 2020-2021 навчальному році після проходження практики мали надати звіт з організаційно-виховної практики у ДЗОВ у вигляді портфоліо:

Розділ II. Особистісні та соціальні детермінанти духовно-інтелектуального виховання і навчання в системі неперервної освіти

Сертифікат	30 балів	
Характеристика студента-практиканта.	20 балів	
	Бали, отримані в характеристиці	Бали, що додаються до загальної оцінки
	0-59	5
	60-73	10
	74-89	15
	90-100	20
Звіт здобувача вищої освіти	5 балів	
Паспорт загону (назва, емблема, девіз, речівка, пісня) (фото підтвердження)	8 балів	
План роботи загону на зміну (план сітка).	2 бали	
Методичні розробки двох виховних заходів, розроблених та проведених здобувачем вищої освіти для загону (з фото та відео підтвердженням).	10 балів	
Розробка 5 ігор: гра на знайомство, інтелектуальна гра, рухлива гра, настільна гра, рольова гра.	10 балів	
Методика підготовки одного загальнотабірного заходу (відповідно до плану-сітки табору) (з фото та відео підтвердженням).	10 балів	
Презентація портфолію на підсумковій конференції (2 хвилини)	5 балів	

Отже, бути педагогом-вихователем, вожатим у дитячому оздоровчому таборі — це бути поруч і трохи попереду, що означає вміти організувати творче колективне життя дітей, пробудити в них ініціативу,

самостійність. Це отримати досвід творчого самовираження в процесі розробки атрибутики загону та професійних навичок розв'язання педагогічних ситуацій.

**Список використаних джерел:**

1. Організаційно-виховна практика студентів у дитячих закладах оздоровлення та відпочинку: методичні рекомендації студентам-практикантам / уклад. Балацінова А. Д.; заг. ред. Золотухіна С. Т. Харків : ХНПУ імені Г. С. Сковороди, 2014. 50 с.
2. Войчун О. В. «Методика роботи в дитячих оздоровчих закладах» : методичні рекомендації для студентів III курсу факультету фізичної культури та спорту. Миколаїв : МНУ, 2019. 103 с.

## ФОРМУВАННЯ ГАРМОНІЙНО РОЗВИНУТОЇ ОСОБИСТОСТІ, ЗДАТНОЇ ДО ЩАСЛИВОГО ЖИТТЯ ЧЕРЕЗ САМОРАЛІЗАЦІЮ В СПОРТІ

Клімакова С. М.

старший викладач кафедри циклічних видів спорту,  
Харківський національний педагогічний університет імені Г. С. Сковороди,  
м. Харків, Україна

*Формування гармонійно розвинутої особистості спортсмена є актуальним для практичної роботи тренера. Спортсменів необхідно вчити боротися за свою мрію. Природа перемоги є результатом подолання людиною самого себе, своїх уподобань, свого небажання, своїх вагань. Таким чином, через самореалізацію в спорті формується здатність для подальшого щасливого життя.*

**Ключові слова:** особистість, перемога, моральна підготовка, ідеал невтомності.

*The hormone training of the athlete is relevant for the practical work of the trainer. The athletes must fight for their work. Nature can endure it as a result of the subordination of man to himself, of his own likeness, of his detachment, of his vas. Such a rank, through the self-revision of the sport, is formed a product for the lowly lowland life.*

**Key word:** diversity, pathology, moral training, neuronostics.

Як відомо, особистість виступає продуктом соціально-історичного розвитку та суспільної діяльності людини. Зазначений продукт має власну свідомість та систему певних соціальних якостей, успішно виконує покладені на нього суспільством функції. Як і в інших видах людської діяльності, так і в спорті індивідуальність має важливе значення. Для того, щоб досягти успіху, необхідно правильно визначити індивідуальні особливості особистості спортсмена та зформувати на цій основі специфічний техніко-тактичний стиль його діяльності [3, с 1].

Знання особистості спортсмена є вельми актуальним для роботи тренера. Це можна пояснити двома причинами: по-перше, індивідуальні особливості кожної окремо взятої особистості мають вирішальний вплив на результати спортивної діяльності; по-друге, спорт виступає одним із дієвих засобів виховання і формування особистості. Наявність зазначеного зв'язку висуває високі вимоги до підготовки тренера з питань знання психології особистості спортсмена. [4, с. 1].

У статті «Педагогічні принципи В. Г. Смілової як приклад синергії, традиції та інновації» я вже торкалась цієї проблеми і писала про те, що «спортсменів необхідно вчити боротися за свою мрію. Природа перемоги є результатом подолання людиною самого себе, своїх уподобань, свого небажання, своїх вагань. У будь-якій сфері життя, чи то праця, навчання чи спорт, лише з досягненням нової, не досяжної, внутрішньої межі прийде успіх. Подолай себе і тоді підкориться нова висота. Мрія про перемогу, про успіх у кожного своя. У плавця-новачка — це чекання миті, коли він перемає у своїй віковій групі. У майстра-сталевара — прагнення до рекордної плавки. У молодого дослідника — прагнення довести правильність своєї наукової концепції. І усіх їх поєднує одне — переборення» [1, с 87].

«Життєві уроки не можна порівнювати зі шкільними уроками. Спортивне життя викладає зовсім інші дисципліни. Уроки, що подає повсякденність не анонсуються, до них спеціально не підготуєшся. Але бути готовими до всіх випадків — цьому треба вчити спортсменів. Головне в шкільних предметах не окремі конкретні оцінки, а те чи опанував ти премудрість науки. Так і в житті — головне чи пішов спортсмену урок на користь, чи запам'ятав він його для застосування у майбутньому, чи він пройшов для нього марно, не знадобиться в подальшому, або просто не відповідає натурі. Спортивне життя на уроки не скупиться, залишаючи слід у душі та біографії» [1, с 88 — 89].

Потреба в подоланні перешкод задовольняється самим фактором подолання навіть у тому випадку, якщо кінцева мета залишається як і раніше далекою. Це особливо наочно проявляється в спортивній діяльності, коли спортсмени отримують задоволення не стільки від спортивних результатів, скільки від подолання труднощів.

Тренеру і спортсмену потрібно приділяти багато уваги моральній підготовці. Щоб підняти максимальний рівень мотивації спортсмена, треба його підтримувати, зберігаючи позитивну атмосферу, налаштовувати на поліпшення результатів. Відпрацьовувати техніку, тактику, витривалість, швидкість, силу й інші елементи, доводячи їх до автоматизма, підтримувати інтерес і стимул до важкої роботи.

Важливо не зациклюватися на своїх негативних емоціях під час тренування. Завжди необхідно думати над тим, що і як потрібно виправити, знайти пару технічних моментів, над якими треба попрацювати і сконцентруватися на них.

Ідеал невтомності — вишколити себе так, щоб не відати втоми, мати завжди запас міцності. При подібній роботі в організмі неможливі шлаки і застої — все виявиться в постійному русі. Потрібно мріяти про невтомність і працювати з лютою захопленістю. Драгівливість — це одна з властивостей, що не гідні характеру спортсмена. Для того, щоб стати здоровим, сильним, щасливим і досягати вищих результатів — перш за все необхідно пристрасно бажати цього. Без цього почуття безглузді будь-які зусилля і надії. І цей настрій має переростати у віру, пронизувати і духовну, і фізичну суть особистості. Слабка воля — накладає обмеження на людину, можливості якої дивовижні!

Володіння знаннями, якщо вони не супроводжуються проявом і виразом у дії — марна і не розумна справа. Знання, як і здоров'я призначене для використання. Для того, щоб навчитися самореалізовувати себе як в спорті, так і в житті необхідно навчитися змінювати свій настрій або душевний стан, змінюючи свою вібрацію.

Таким чином, вміння долати перешкоди, мати максимальний рівень мотивації і пристрасне бажання щодо досягнення мети дозволяє спортсмену самореалізовувати себе в спорті та формує у нього здатність для подальшого щасливого життя.

#### **Список використаних джерел:**

1. Клімакова С. Педагогічні принципи В. Г. Смілової як приклад синергії, традиції та інновації. Традиційна культура в умовах глобалізації: синергія, традиції та інновації. Матеріали науково-практичної конференції (21-22 травня 2019 року). Харків : друкарня «Мадрид», 2019. С. 86–90.
2. Народна педагогіка. Світовий досвід / Кузьмінський А. Київ : Знання-Прес, 2003. 134 с.
3. Особистість спортсмена як суб'єкта спортивної діяльності. Режим доступу: <https://studfiles.net/preview/5721472/page:18/>
4. Психологія особистості та колективу в спорті. Режим доступу: <http://ua.textreferat.com/referat-10571-1.html>

## ПОСТСЕКУЛЯРНІ ВИМІРИ ОСВІТНІХ ТРАНСФОРМАЦІЙ

Цибулько О. С.

доктор педагогічних наук, професор, Маріупольський державний  
університет, м. Маріуполь, Україна

*Сучасний світ стає одночасно і більш «релігійним», більш «секулярним» в міру глобалізації західно-християнської бінарної системи класифікації релігійно-секулярної реальності. Проблема освітніх трансформацій у постсекулярному світі в науковому пізнанні не завершена, але є передумови для подальшої рефлексії для її вирішення: різноманіття досвіду міркувань сприяє тому, що ця проблема перетворюється в випробувальний полігон методологій і експериментів.*

**Ключові слова:** секуляризація, постсекулярний соціум, релігійно-секулярна свідомість, освіта.

*Abstract. The modern world becomes more «religious», more «secular» at the same time, as the Western Christian binary system of classification of religious-secular reality globalizes. The problem of educational transformations in the post-secular world in scientific cognition is not complete, but there are prerequisites for further reflection to solve it: the diversity of experience of reasoning contributes to the fact that this problem becomes a testing ground for methodologies and experiments.*

**Key words:** secularization, post-secular society, religious-secular consciousness, education.

У розгляді явища секуляризації можна відзначити, що більшість незахідних товариств стають все більш секулярними: космічний порядок все більше визначається сучасною наукою і технологіями, соціальний порядок все більше визначається взаємозв'язком «демократичних» держав, заснованих на принципі громадянства, а ринкова економіка і медійні громадські сфери все частіше апелюють до людської гідності, свободи, рівності і прагнення до щастя. Отже, в цілому, світ стає одночасно і більш «релігійним», більш «секулярним» в міру глобалізації західно-християнської бінарної системи класифікації релігійно-секулярної реальності.

Процес секуляризації в багатьох європейських суспільствах досяг точки неповернення. Релігія як «ланцюг пам'яті» втрачена без можливості відновлення, і цілі покоління молодих європейців ростуть, не



маючи ніякого особистого ставлення до християнської релігійної традиції або навіть не знаючи про неї [3]. Не тільки християнські церкви, а й цілі сім'ї втратили свою роль в процесі релігійної соціалізації. Якщо не станеться якогось непередбаченого релігійного відродження, процес європейської секуляризації неможливо повернути назад.

При цьому, ні наївна секулярність, ні секуляристське саморозуміння не можуть вважатися здоровими, тобто їх не можна більше приймати як щось само собою зрозуміле, не ставлячи під сумнів або не піддаючи серйозній рефлексії.

Сам факт, що ми задаємося питанням про те, вступаємо ми в епоху всесвітнього постсекулярного суспільства, свідчить про те, що ми переступили поріг, що ми більше не можемо просто, без будь-якої рефлексії залишатися секуляристами [2].

Ю. Хабермас вважає, що вираз «постсекулярний» не просто віддає релігійним спільнотам данину суспільного визнання за функціональний внесок, який вони вносять в справу відтворення бажаних мотивів і установок. У суспільній свідомості постсекулярного соціуму відбивається ще й нормативне розуміння, що має значення для політичної взаємодії невіруючих громадян з віруючими. У постсекулярному соціумі складається визнання тієї обставини, що модернізація суспільної свідомості охоплює при переході до нової фази як релігійний, так і світський менталітет і рефлексивно видозмінює їх [1].

Отже, сучасний світ постає у межах бінарної реальності, оскільки релігійно-секулярна свідомість не розриває світ навпіл, а взаємодіє та розвивається у означеному напрямку. Проблема ж індивідуальної свідомості у постсекулярному світі в науковому пізнанні не завершена, але є передумови для подальшої рефлексії для її вирішення: різноманіття досвіду міркувань про «майбутнє релігії» сприяло тому, що ця проблема перетворилася в випробувальний полігон методологій і експериментів. Щоб в певній мірі поставити цю проблему як «публічну», вона повинна знову стати проблемою методологічно вивіреної філософської рефлексії в рамках «філософії майбутнього».

#### **Список використаних джерел:**

1. «A Postsecular World Society?»: An interview with Jürgen Habermas by Eduardo Mendieta, The Immanent Frame, 3.02.2010 URL: <https://tif.ssrc.org/2010/02/03/a-p0stsecular-world-society/>.

2. Antonenko, T., Kachmar, O., Tsybulko, O., Grachova, T., & Konovalova, M. (2020). Scientific Approaches to Postmodern Spirituality: Theoretical and Methodological Aspects. *Postmodern Openings*, № 11 (2). Supl. 1, P. 200-214. URL:<https://doi.org/10.18662/po/11.2Sup1/187>
3. Mozghovyi, L., Muliar, V., Stepanova, O., Ignatyev, V., & Stepanov, V. (2021). Religious-Secular Reality of Individual Consciousness In The Context of COVID-19. *Postmodern Openings*, № 12 (2), P. 522-534. URL:<https://doi.org/10.18662/po/12.2/322>

## ВИХОВНИЙ АСПЕКТ У ТРИГОНАЛЬНИХ ШАХАХ

Синьов О. С.

здобувач третього (освітньо-наукового) рівня вищої освіти кафедри  
філософії та теології, Белгородський державний університет

*Розглядається роль шахів як мікромодель людських відносин і на цій основі досліджуються умови їх використання у формуванні взаємовідносин між людьми, моральних цінностей та світогляду на соціальні процеси. Особливо це стосується тригональних шахів. В протилежність класичним шахам, де цінуються якості борців, націлених на суперництво і конфронтацію, в тригональних шахах є можливість виховувати співпрацю на основних цінностях життя.*

**Ключові слова:** тригональні шахи, взаємовідносини, мораль, життєві цінності, співпраця.

*The role of chess as a micromodel of human relations is considered and on this basis the conditions of their use in formation of mutual relations between people, moral values and world outlook on social processes are investigated. This is especially true of trigonal chess. In contrast to classical chess, where the qualities of fighters aimed at rivalry and confrontation are valued, in trigonal chess there is an opportunity to cultivate cooperation on the basic values of life.*

**Key words:** trigonal chess, relationships, morality, life values, cooperation.

Про походження шахів говорять стародавні літературні джерела (легенди). У вигляді гри шахам вже понад 2000 років, але, як засіб виховання людини, як модель взаємовідносин, вони мало вивчені сучасною наукою. В шахах відбиваються різні шари суспільства: рядові, кіннота, інші війська, фортеці, король і королева. Навіть і зараз ці складові присутні в суспільному бутті.

Використовуючи метод аналогії, можна застосувати концепцію симбіозу для опису ситуацій, що виникають в процесі гри в Тригональні шахи. Поняття симбіозу взято нами з біології для опису процесів в суспільстві в силу того, що проглядається певна схожість між взаємовідносинами біологічних об'єктів і соціальних. Проведемо порівняльний аналіз тригональних і класичних шахів на предмет формування системи цінностей у гравців.

Основи вчення про взаємодопомогу, як окремих випадок симбіозу, заклали в другій половині ХІХ століття незалежно один від одного російський філософ П. А. Кропоткін і зоолог доктор філософії К. Ф. Кесслер, а також німецький ботанік і мікробіолог Г. А. де Барі, який запропонував терміни «симбіоз» і «мутуалізм». На думку Кропоткіна, етика є «найкращою зброєю в великій боротьбі за існування, яка постійно ведеться тваринами проти клімату, повеней, буревіїв, буранів, морозу і т. п.» [1, с. 14]. Петро Кропоткін доводить, що в природі лише з першого погляду перемагає хижак, що насправді в природі «безліч видів безумовно слабких», які набагато краще хижаків «процвітають в боротьбі за існування, і завдяки властивим їм комунікабельності і взаємному захисту вони навіть витісняють суперників і ворогів, незрівнянно краще їх озброєних. Такими є мурахи, бджоли, голуби, гризуни, олені ... і так далі» [1, с. 16]. Практика взаємодопомоги в природі завжди веде до прогресивного розвитку. Взаємодопомога дає «такі переваги видам тварин, які практикують її, що зовсім змінює співвідношення сил не на користь хижаків» [2, с. 264].

Конфронтація — навпаки, поняття про відносини, що містять протиборство, протиставлення, зіткнення соціальних систем, інтересів, переконань. Конфронтація породжує конфлікт. З різновидів конфлікту нас цікавить, в першу чергу, соціальний конфлікт, коли людина кидає виклик іншій людині, групі осіб або суспільству. Крайній прояв конфлікту — це знищення однією зі сторін конфлікту іншої [3].

Розглянемо і порівняємо взаємини в двох змодельованих в шахах спільнотах. Одна складається з двох гравців класичної шахової партії, а інша — з трьох гравців, що грають в Тригональні шахи [4]. Шахова партія має на увазі тимчасове об'єднання гравців в колектив, який за умовами гри змушений взаємодіяти в різних варіантах. Гравців ми будемо розглядати як тимчасове співтовариство, в якому проявляються взаємодії. Шахи виступають як ініціатор і регулятор міжособистісних стосунків.

Які варіанти взаємодії представляє нам гра в класичні шахи? Суперництво, боротьба, конфронтація, прагнення до домінування, і так далі. Активно практикуючи гру в шахи один на один, ми тренуємо і виховуємо в собі перераховані вище якості. Повторюючи з разу в раз певні моделі поведінки, ми формуємо в свідомості стійкі патерни, які несвідомо проявляються в нашій повсякденній діяльності. Є такий ви-

слів: «Посієш вчинок — пожнеш звичку, посієш звичку — пожнеш характер, посієш характер — пожнеш долю». Звичка — друга натура, і шахісти виховують в собі борців, націлених на суперництво і конфронтацію.

Стереотип поведінки людини, який формується в ігровому процесі, спрямований на утвердження власної переваги в будь-яких умовах, зрештою стає поведінковою нормою. Звідси випливає, зокрема, питання про те, з якого віку можна буде залучати дітей до вивчення шахів і участі в шахових заходах. Якщо між ними буде з дитинства боротьба, суперництво, протистояння і тому подібні відносини, та до того ж посилені слов'янським максималізмом, то кому від цього буде користь? Для кооперації, колективізму і народу общинного типу все це вкрай погано.

Слов'яни історично були общинниками, хоча слід зазначити, що з кожним роком ця наша культурна особливість все більше розмивається індивідуалізмом споживчого товариства. Руйнуючи культурні форми поведінки, які склалися за століття існування етносу, пройшли випробування часом і зіграли найважливішу роль для його виживання в складних умовах (природних, історичних і т. п.), ми наражаємо на небезпеку існування даного етносу в майбутньому. Неусвідомлене копіювання чужих моделей поведінки може привести нас до поглинання іншим культурним полем і виродженню свого. Результат такої діяльності називається «втрата орієнтації» [5].

Класичні шахи виховують егоїста. В самих правилах гри закладена певна філософія поведінки (боротьби і навіть «вбивства»), яка згодом екстраполюється на повсякденну соціальну практику. Відбувається виродження духовності і людяності. Правилами гри не передбачені такі людські якості, як співчуття, дружба, взаємовиручка і т. п. Роз'єднаність суспільства за принципами паразитизму і індивідуалізму нездатна перейти до вищого ступеня розвитку. Як наслідок, ми бачимо прояв негативних поведінкових факторів у людському суспільстві від конкуренції і розгулу злочинності до локальних і світових воєн. Багато вчених вважають, що третє тисячоліття або буде духовним, або його не буде взагалі [6].

Для того щоб змінити світоглядну картину і характер відносин в людському суспільстві, які склалися за тисячоліття, потрібно в свідомість людей плавно вводити поряд з вже існуючим розділовим спо-

лучником «або» — з'єднувальний сполучник «і». Природно, відразу це зробити не вдасться в силу великих інерційних процесів в колективній свідомості. Але робити це потрібно вже зараз. Шахове поле з фігурами звичайно, обмежене, як і планета Земля з її ресурсами. Перебуваючи в умовах однієї замкнутої системи, ми повинні навчитися співпрацювати один з одним — в іншому випадку вичерпання ресурсу на конфлікти або глобальний конфлікт обіцяють нам невтішні перспективи.

Вирішенню такого завдання можуть сприяти модернізовані шахи, що недавно з'явилися на пострадянському просторі. Ці нові шахи називаються «Російські шахи» або Тригональні. Число гравців — три людини одночасно. При грі втрьох у нас непомітно серед усталених стереотипів конфронтації з'являється новий стереотип — співпраця. Це раціональне мислення, в основі якого лежить трійка, непарне число.

В Тригональних шахах через особливості непарного числа гравців завжди з'являється можливість чинити опір більш сильному противнику двома більш слабкими гравцями шляхом союзу або кооперації. Природно, що до розуміння взаємовигідності тимчасового союзу проти більш сильного гравця вони приходять шляхом аналізу поточної ситуації на ігровому полі. Таким чином через гру в свідомість входить інструмент для взаємодії, що дозволяє здійснювати симбіоз в різних його варіантах. Ситуації, що виникають при грі втрьох, змушують нас до симбіозу. Мало того, якщо ми хочемо мати успіх у вигляді перемоги в партії, то ця консолідація обов'язково повинна бути. Вона, звичайно, тимчасова і залежить від ходу ігри. Але такий варіант відносин як співпраця, що практикується в процесі гри, закріплюється у свідомості та підсвідомості і буде проявлятися в повсякденній діяльності гравців. Ще один плюс Тригональних шахів — це можливість створювати свої правила гри. Як інструмент моделювання, вони дуже рухливі, гнучкі і пристосовуються під опис будь-яких ситуацій. На сьогодні налічують приблизно 200 варіантів правил гри в Тригональні шахи, і це не дивлячись на їх молодий вік.

Різний характер відносин від контрактації до співдружності відсуває в бік формулу, по якій «життя — це боротьба». Але в житті багато всього крім боротьби. В Тригональних шахах створюється альтернативний варіант гри, в якому співдружність підживлює життя у всіх його проявах і формах, в той час як у класичних шахах формується

установка тільки на знищення. У конфронтаційних процесах немає ні симбіозу, ні об'єднання, ні виходу на взаємодію, на стійкість структури і появу нового. І навпаки, в співдружності всі ці явища дають підвищення рівня системної організації і появі нових якостей, яких раніше не було в окремо взятих елементів [7].

Вивчаючи Тригональні шахи, ми знайдемо багато цікавих питань для філософів, культурологів та психологів. Тригональні шахи відкривають нові можливості у формуванні світогляду людини, в якому домінує ціннісна установка на створення і збереження життя.

### **Список використаних джерел:**

1. Кропоткін П. А. Етика. Походження і розвиток моралі. Москва : Політгиздат, 1991. 363 с.
2. Розенберг Г. С. Конкуренція і взаємодопомога — дві сторони «медалі» взаємодії популяцій (до 175-річчя від дня народження Петра Олексійовича Кропоткіна і 115-річчя виходу його монографії «Взаємна допомога як фактор еволюції») // Ювілей і дати. Самарська Лука: проблеми регіональної і глобальної екології. 2018. Т. 28, № 3. С. 262-269.
3. Здравомислов А. Г. Соціологія конфлікту. 3-е изд., доп. і пер. Москва : Аспект-Пресс, 1996. 317 с.
4. Малюта О. М. Гіперкомплексні динамічні системи. Львів : Вища школа, 1989. 118 с.
5. Малюта О. М. Система діяльності. Київ : Наукова думка, 1991. 206 с.
6. Бабич В. П., Могилко В. А., Онегіна В. М. Прикладна онтологія. Харків : Вид-во «Друкарня Мадрид», 2013. 364 с.
7. Малюта О. М. Закономірності системного розвитку. Київ : Наукова думка, 1990. 136 с.

## ФОРМУВАННЯ ГРОМАДЯНСЬКОЇ СВІДОМОСТІ УЧНІВСЬКОЇ МОЛОДІ ЗАСОБАМИ ХОРЕОГРАФІЧНОГО МИСТЕЦТВА

Тіщенко О. М.

кандидат педагогічних наук, викладач кафедри хореографії,  
Харківський національний педагогічний університет імені Г. С. Сковороди,  
м. Харків, Україна

*Громадянське виховання виявляється в культурологічному вияві, соціальній інформації, у спонуканні до суспільної діяльності. Воно впливає на становлення духовних потреб і інтересів особистості, етичну і естетичну вихованість, правову свідомість і поведінкову, художні ідеали і смаки людей.*

**Ключові слова:** *духовність, громадянськість, громадянське виховання, громадянське виховання засобами хореографії, народний танець.*

*Civic education is expressed in culture, social information and motivation for social activity. Civic education influences the formation of spiritual person's needs and interests, ethical and aesthetic manners, legal consciousness and behaviour, artistic ideals and tastes of people.*

**Key words:** *spirituality, citizenship, civic education, civic education by means of choreography, folk dance.*

У Національній доктрині розвитку освіти України в XXI столітті зазначено, що виховання особистостей, які, володіють високою моральністю, виявляють національну і релігійну терпимість, поважають традиції і культуру інших народів, є основним завданням освіти в сучасному суспільстві. Вирішення цього завдання можливе лише шляхом внутрішніх змін особистості, переорієнтації людей на духовні цінності.

Ці ідеї можна зустріти ще у роботах педагогів-класиків. Так, у праці «Еміль, або про виховання» Ж.-Ж. Руссо одним із правил виховання визначає таке: «Навчіть нашого вихованця любити всіх людей і навіть тих, хто їх зневажає; зробіть так, щоб він не відносив себе до жодного класу, але щоб він виявлявся в усіх класах; говорив при ньому про рід людський зворушливо, навіть з жалістю, але ніколи не відгукуйтесь про нього з презирством». Ж.-Ж. Руссо писав, що потрібно виховувати у дітей повагу до різних людей; а І. Г. Песталоцці висловлював думку про те, що необхідно виховувати всіх дітей як одну сім'ю, не звертаючи уваги на їхню національність [3, с.282].



Духовність і громадянськість, на нашу думку, є невід'ємними складовими формування особистості, які тісно пов'язанні між собою, бо виховання любові до своєї землі, історії, мови, культури свого народу — це виховання в душі національних пріоритетів, національної самосвідомості як органічної частини загальнолюдських цінностей.

Один з основоположників громадянського виховання початку ХХ ст. німецький педагог Г. Кершенштейнер, який аналізував питання громадянського виховання і називав цей процес: «привчання молоді служити громаді». В основу цього процесу він покладав почуття, емоції, мораль [2].

К. Д. Ушинський вважав, що моральну основу громадянина визначають почуття, які формуються через виховання самосвідомості [4].

Виховання — робота творча. Вона не знає універсальних засобів на всі випадки життя, вимагає постійного пошуку, уміння встигати за життям.

Політика — це форма суспільної свідомості, забезпечення корінних інтересів суспільства, соціальних і національних груп в зрізах внутрішнього устрою життя і міжнародних відносин. Громадянське виховання визначається суспільним світоглядом. Воно включає сукупність суспільно значущих поглядів, переконань, ціннісних орієнтацій, соціальних і національних груп, окремої людини.

Громадянська свідомість немислима без розвиненого політичного мислення, здатності глибоко осмислювати політичні події, давати їм оцінку, робити тактичні і стратегічні висновки відносно напрямків культурного й суспільного розвитку.

Громадянське виховання засобами хореографії базується на ціннісно-духовній, національній культурі.

Будучи мистецтвом загальнолюдським, доступним без будь-якого перекладу людям всіх рас і континентів, танок завжди містить у собі певне національне забарвлення. Проводячи аналогію із музикою, треба відмітити, що подібно до того, як музичні інтонації, що народжені з урахуванням реалістичних життєвих інтонацій певної історичної епохи і носять яскраво виражений національний характер, пластичні танцювальні рухи мають в того чи іншого народу неповторний національний характер. Мова пластики є зрозумілою у «натуральному» вигляді, що його створив народ. Хореографія, як вища форма танцювального мистецтва, увібрала у себе риси національної специфіки, але

ступінь співвідношення у ній національного і загальнолюдського має особливі закономірності.

Народний танок можна з упевненістю називати найпоширенішим видом танцювального мистецтва у світі. Саме він підтверджує відому метафору: «Життя — це танок». Немає жодної народності, якої б нечисленною вона не була, яка не мала б властивої тільки їй рухової культури, що має більше, ніж тільки побутове призначення. Безумовно, оцінка цих рухових культур для самих народів і в історії людства різна. Танцювальне мистецтво деяких країн популярне тільки в межах тих країни, а у інших — завоювало весь світ.

М. В. Гоголь, говорячи про творче використання діячами хореографії танцювального фольклору, писав: «Керуючись тонкою розбірливістю, творець балету зможе брати скільки хоче для визначення характерів, які дають поняття про своїх героїв». Саме через правдиву реалізацію хореографічних образів М. Гоголь закликав хореографів не відриватися від рідного національного ґрунту, вбирати образи і світовідчуття, мудрість і фантазію, свіжість та глибину. Тут усе залежить від самого хореографа. Народне танцювальне мистецтво є умовою не тільки зростання духовної культури особистості, але й формування її естетичного світогляду [1].

Риси українського народного танцю у контексті порівняльного аналізу з розвитком аналогічних танцювальних форм у культурах західних країн свідчать про його специфічність не тільки у світоглядних вимірах народної культури, але й професійної. Ця специфічність яскраво простежуються на прикладі козацького танцю доби бароко, який, не втрачаючи зв'язків з народними традиціями, акумулює в собі ті зміни, які відбуваються у національному житті українського етносу, виступає нині основою для організації дитячих та молодіжних об'єднань з метою національного, громадянського виховання.

Громадянська спадкоємність простежується на рівні історично-пізнавальної культури та пластики танцювальних жестів, з яких вони складаються, що дає можливість зробити припущення про більш тривалий час формування лексико-інтонаційних ознак мови «Гопака», порівняно із загально визначеним строком, що обмежується добою козаччини.

Ця спадкоємність вказує і на те, що феномен народної хореографії не можна розглядати тільки у контексті фольклорних традицій. Закла-

дені в її основу історико-пізнавальні та пластичні коди дають підстави вважати, що вона у багатьох випадках виступає плодом співтворчості «самодіяльного», «фольклорного» і професійного мистецтва.

Художнє бачення світу, творча культура, здібність цінувати красу, неповторність й виразність персонажного образу становлять основу обрядово-української хореографії.

Хореографічне виховання має нині велике значення в усебічному розвитку дитини. Засобами обрядово-танцювального мистецтва можна прищепити в дитини любов до прекрасного, культурного спадку нації та його примноження. Саме таке завдання стоїть перед керівниками хореографічних гуртків у сучасній школі, оскільки процес соціалізації має починатися в ранньому віці.

#### **Список використаних джерел:**

1. Гоголь Н. В. Полное собрание сочинений. Москва, 1987.
2. Кершенштейнер Г. Избранные сочинения. Москва : Тихомиров, 1915.
3. Руссо Ж. Ж. Эмиль, или о воспитании. Педагогическое наследие / Сост. В. М. Кларин, А. Н. Джуринский. Москва, 1987. С.199-297.
4. Ушинський К. Д. Вибрані педагогічні твори: в 2 т. Київ : Радянська школа, 1983. Т. 1.

## ХАРАКТЕРИСТИКА РІВНІВ ГРОМАДЯНСЬКОЇ ВИХОВАНOSTІ УЧНІВ СТАРШИХ КЛАСІВ У ЗАКЛАДІ ЗАГАЛЬНОЇ СЕРЕДНЬОЇ ОСВІТИ НА ОСНОВІ НАЦІОНАЛЬНИХ ТРАДИЦІЙ

Грузевич Т. Ю.

вчитель англійської мови, Хмельницька гімназія №1 імені Володимира  
Красицького, м. Хмельницький, Україна

*У статті авторка на основі вивчення думок науковців, аналізу стану досліджуваного явища і чинників, які впливають на нього, характеризує високий, середній і низький рівні громадянської вихованості учнів старших класів загальноосвітнього навчального закладу на основі національних традицій.*

**Ключові слова:** *рівні вихованості, учні, громадянська вихованість, національні традиції.*

*In the article the author on the basis of studying of opinions of scientists, the analysis of a condition of the investigated phenomenon and the factors influencing this process, previously defined criteria for indicators determines, scientifically substantiates and characterizes the three levels of civic education of high school studentssecondary school based on national traditions: high, medium, low.*

**Key words:** *levels of education, students, civic education, national traditions.*

З урахуванням теоретичного аналізу науково-педагогічної літератури було розроблено критерії, які дозволяють визначити рівень громадянської вихованості учнів старших класів загальноосвітнього навчального закладу на основі національних традицій, а саме: інформаційно-пізнавальний, мотиваційно-ціннісний і діяльнісно-рефлексивний. Виділяючи зазначені критерії, ми маємо на увазі умовність такої процедури, оскільки на практиці критерії зазвичай «проникають один в одного» через певну подібність. З урахуванням цього факту під час експериментального етапу дослідження кожен із критеріїв брався до уваги, а у сукупності такі критерії (інформаційно-пізнавальний, мотиваційно-ціннісний і діяльнісно- рефлексивний) є основою для характеристики досягнутих рівнів громадянської вихованості учнів старших класів загальноосвітнього навчального закладу на основі національних традицій.

На основі вивчення думок науковців [1–4], аналізу стану громадянської вихованості учнів старших класів і чинників, які впливають на цей процес, у дослідженні були розроблені та науково обґрунтовані три рівні громадянської вихованості учнів старших класів загально-освітнього навчального закладу: високий, середній, низький.

Для високого рівня громадянської вихованості характерним є:

– учень у повному обсязі засвоює національні традиції, мову, традиції культури та мистецтва; має глибокі знання про особистість та її соціалізацію, права і свободи людини, людину в соціокультурному просторі;

– системно володіє знаннями про громадянське суспільство, дитячі й молодіжні громадські об'єднання;

– всебічно інформований про сучасні суспільні події в Україні та в світі, у нього вироблена власна громадянська позиція стосовно цих подій;

– глибоко усвідомлює значущість національних традицій для самореалізації людини в соціокультурному просторі;

– завжди готовий брати участь у суспільно-корисній діяльності;

– позитивно ставиться до участі у розбудові незалежної держави, зміцненні її авторитету на світовій арені;

– активно прагне до самовдосконалення особистості, поглиблення власних знань національних традицій;

– приймає активну участь у виконанні громадянських обов'язків на основі дотримання морально-правових норм та національних традицій;

– систематично залучається до суспільних справ, має позитивний досвід громадянської поведінки;

– здатний діяти свідомо та відповідально;

– виявляє ініціативу щодо самоорганізації та організації інших у суспільно-корисній діяльності.

Середньому рівню громадянської вихованості притаманні такі ознаки: учень достатньо засвоює національні традиції, мову, традиції культури та мистецтва; має певні знання про особистість та її соціалізацію, права і свободи людини, людину в соціокультурному просторі, хоча їх засвоєння не набуло системного характеру; посередні знання про громадянське суспільство, дитячі й молодіжні громадські об'єднання; учень переважно інформований про сучасні суспільні по-

дії в Україні та в світі, стосовно окремих подій має власну громадянську позицію; переважно усвідомлює значущість національних традицій для самореалізації людини в соціокультурному просторі; майже завжди готовий брати участь у суспільно-корисній діяльності; частково виявляє позитивне ставлення до участі у розбудові незалежної держави, зміцненні її авторитету на світовій арені; виявляє достатнє прагнення до самовдосконалення особистості, поглиблення знань національних традицій; приймає участь у виконанні громадянських обов'язків на основі дотримання морально-правових норм та національних традицій, але ініціативи при цьому не виявляє; до суспільних справ залучається не часто, хоча певний досвід громадянської поведінки має; ситуативно виявляє здатність діяти свідомо та відповідально; зрідка виявляє здатність до самоорганізації та організації інших у суспільно-корисній діяльності.

Для низького рівня громадянської вихованості характерні такі ознаки: учень недостатньо засвоює національні традиції, мову, традиції культури та мистецтва; має несистемні знання про особистість та її соціалізацію, права і свободи людини, людину в соціокультурному просторі; поверхневі знання про громадянське суспільство, дитячі й молодіжні громадські об'єднання; не цікавиться інформацією про сучасні суспільні події в Україні та в світі, такому учневі не властиве вироблення власної громадянської позиції стосовно цих подій; він не до кінця усвідомлює значущість національних традицій для самореалізації людини в соціокультурному просторі; не виявляє готовності приймати участь у суспільно-корисній діяльності; пасивно ставиться до участі у розбудові незалежної держави, зміцненні її авторитету на світовій арені; лише зрідка виявляє прагнення до самовдосконалення особистості, поглиблення знань національних традицій; при виконанні громадянських обов'язків на основі дотримання морально-правових норм та національних традицій потребує контролю з боку педагогів; ігнорує суспільні справи, немає досвіду громадянської поведінки; поведінка учня має суперечливий характер, схильний до несвідомих та відповідальних вчинків; здатність до самоорганізації у суспільно-корисній діяльності виявляється слабо, потребує зауважень з боку педагогів та однокласників.

Отже, розроблені характеристики рівнів громадянської вихованості учнів старших класів загальноосвітнього навчального закладу є на-

уково обґрунтованими і заслуговують на застосування в практиці школи, використання дослідниками.

**Список використаних джерел:**

1. Бекірова А. Формування основ громадянської культури молодших школярів у позаурочній діяльності загальноосвітніх шкіл Автономної Республіки Крим : автореф. ... дис. ... канд. пед. наук : 3.00.07. Київ. 2010. 21 с.
2. Вербицька П. В. Громадянське виховання учнівської молоді: сучасні аспекти розвитку : монографія. Київ : Генеза, 2009. 384 с.
3. Мойсеюк Н. Є. Педагогіка : навчальний посібник. Київ, 2007. 656 с.
4. Пекач К. А. Виховання громадянської відповідальності учнів у системі виховної роботи ліцею : дис. ... канд. пед. наук :13.00.07. Київ. 2017. 207 с.

## ФОРМУВАННЯ ІНТЕЛЕКТУАЛЬНОЇ МОБІЛЬНОСТІ СТАРШОКЛАСНИКІВ У ПРОЦЕСІ НАВЧАННЯ

**Попова О. В.**

доктор педагогічних наук, професор, професор кафедри освітології та інноваційної педагогіки, Харківський національний педагогічний університет імені Г. С. Сковороди, м. Харків, Україна

*У статті представлено аналіз суті інтелектуальної мобільності як якості особистості старшокласника, запропоновано структуру досліджуваного поняття та охарактеризовано її компоненти, а також розглянуто засоби формування інтелектуальної мобільності старшокласників у процесі навчання.*

**Ключові слова:** інтелектуальна мобільність, компоненти інтелектуальної мобільності, формування, засіб, процес навчання.

*The article presents an analysis of the essence of intellectual mobility as a personality quality of high school students, proposes the structure of the concept and describes its components, as well as considers the means of forming intellectual mobility of high school students in the learning process.*

**Key words:** intellectual mobility, components of intellectual mobility, formation, means, learning process.

Процеси прискореної модернізації та технологізації, що відбуваються в сучасному світі, зумовлюють потребу суспільства в такій людині, яка змогла б успішно справлятися зі складними завданнями і сучасного, і майбутнього цифрового світу, в особистості з високими інтелектуальними здібностями. Тільки інтелектуально мобільні особистості зможуть успішно адаптуватися за умов радикальних змін навколишнього світу. Не випадково в Концепції Нової української школи наголошено на необхідності забезпечення високого інтелектуально-творчого розвитку учнів [1].

У зв'язку з цим, одним із головних завдань системи освіти стає завдання формування й розвитку інтелектуальної мобільності у старшокласників, на яких в недалекому майбутньому буде покладатися відповідальність за вирішення стратегічних завдань у будь-якій сфері. Оскільки учні старших класів характеризуються більш високим ступенем усвідомленості і сформованістю в них мотивів до саморозвитку та самовдосконалення, вони можуть цілеспрямовано і з цікавістю включитися



у навчально-пізнавальну діяльність, спрямовану на розвиток у них інтелектуальної мобільності. Для того, щоб цей процес був успішним, учителів необхідно розуміти суть і структуру означеної якості та володіти способами її формування у старшокласників у процесі навчання.

Інтелектуальну мобільність розглядаємо як інтегроване особистісне утворення, що акумулює в собі інтелектуальні вміння, здібності та особистісні якості, які дають можливість здобувачеві освіти швидко віднаходити, обробляти й застосовувати інформацію, приймати рішення й оперативно діяти в стандартних і нестандартних ситуаціях, ефективно реалізовувати здобуті знання, обирати оптимальні способи виконання навчальних завдань.

Інтелектуальна мобільність особистості насамперед виявляється в інтелектуальних уміннях (аналітичних, синтетичних, порівняльних, абстрагувальних, систематизаційних, узагальнювальних [2]), основою яких є мисленнєві операції, які сприяють віднайденню, обробці й застосуванню інформації в процесі навчання.

Як доведено вченими, успішність формування інтелектуальної мобільності старшокласників значною мірою залежать від їхніх здібностей (когнітивних, креативних, оргдіяльнісних), що впливають на якість мислення учнів, зокрема на оригінальність, гнучкість, образність та спонтанність мисленнєвих операцій; стимулюють генерування різноманітних ідей тощо.

Особливості інтелектуальної мобільності старшокласників пов'язані з якісними змінами в їхній психічній діяльності: характерною рисою когнітивного розвитку цього віку є формально-логічне, формально-операційне мислення, що виявляється у виникненні в суб'єкта пізнання здатності до широких узагальнень, новому підході до розв'язання навчальних завдань, що полягає у спрямованості на структурування та групування фактів (комбінаторний аналіз), на встановлення причинно-наслідкових зв'язків та їх логічне обґрунтування й доказ [3, с.8].

Для організації процесу розвитку інтелектуальної мобільності учнів старших класів є важливим визначення змісту структурних компонентів означеної якості.

Із огляду на сутнісні ознаки інтелекту та феномену «мобільність», у структурі інтелектуальної мобільності старшокласників виокремлюємо такі компоненти:

1) мотиваційно-цільовий, що відображає особисте ставлення до навчання, і виражений у цільових установах, інтересах і мотивах;

2) когнітивно-змістовний, який включає сукупність теоретичних знань щодо інтелектуальних операцій та дій, реалізації інтелектуально-творчого потенціалу;

3) процесуально-діяльнісний, заснований на комплексі інтелектуальних умінь і навичок;

4) рефлексивно-оцінний, що характеризує осмислення, самоаналіз і самооцінку власної навчально-пізнавальної діяльності та визначення на основі власного досвіду оптимальних методів і прийомів роботи.

Забезпечення інтелектуальної мобільності в навчальній діяльності старшокласників можливе тільки в тому випадку, якщо всі (суб)компоненти означеної якості працюватимуть як функціональна система, в якій кожен компонент грає свою взаємозалежну роль. Так, володіння спеціальними знаннями є необхідною умовою для генерування креативних ідей, але для їх утілення та засвоєння знань необхідні концентрація уваги, додаток певних зусиль тощо. Отже, інтелектуальна мобільність учнів у навчальній діяльності закономірно буде залежати від рівня розвитку кожного (суб)компонента означеної якості.

До особистісних якостей, що характеризують інтелектуальну мобільність старшокласників, відносимо вольові (енергійність, рішучість, воля, активність, самостійність, діловитість; обачливість (здатність передбачати наслідки тих чи інших рішень); зосередженість і готовність до додатку зусиль (зосередженість на предметній області, ситуації, продукті; вибірковість; концентрація; завзятість; готовність до додатку зусиль); відкритість (до нового досвіду; експериментування) і толерантність до невизначеності (здатність переносити неоднозначність у сприйнятті чогось; готовність йти на ризик; готовність до труднощів; нонконформність/автономність); оптимальність (здатність віднайти результативний спосіб дії із найменшими за тратами сил і ресурсів); здатність до самостійного й швидкого прийняття рішень.

З огляду на вищезазначене можна стверджувати, що феномен інтелектуальної мобільності доцільно розглядати як інтегративну характеристику особистості, що визначається єдністю когнітивного (пізнавального), емоційно-вольового, мотиваційно-особистісного та операційно-діяльнісного параметрів, які підлягають розвитку в цілеспрямовано організованих умовах навчання.

Аналіз психолого-педагогічних досліджень (М. Лазарев, О. Лазарева, В. Лозова, В. Моляко, В. Паламарчук та інші), результати власних

наукових розвідок та вивчення масової шкільної практики дали підстави визначити ефективні засоби (форми, методи, технології) формування інтелектуальної мобільності старшокласників, як-от:

- проблемне, евристичне навчання;
- навчально-дослідна робота;
- проєктна діяльність;
- активні (метод прогнозування, метод відсіювання, метод узагальнення ідей, «кути», «п'ять слів — три слова», квести та ін.) та інтерактивні (дискусійні — метод «ПРЕС», «Займи позицію», «Зміни позицію», «Неперервна шкала думок» (континіум, нескінченний ланцюжок), «Оцінювальна дискусія», «Дебати» тощо); ситуативне моделювання, імітаційні ігри, мозковий штурм (брейнстормінг), кластери (порівняльні діаграми, пазли), круглий стіл, метод проєктів, «barcamp», «сіндикат», проблемно-рефлексивний полілог та ін.) методи;

- сучасні технології навчання, у тому числі ІКТ (технологія емоційного інтелекту, технологія туду-лист, swod-аналіз, кейс-технології та ін.).

Застосування вказаних засобів вимагають від учнів інтелектуальної напруги і дають можливість:

- навчати здобувачів освіти критично мислити, розвивати їхню пізнавальну активність;
- сприяти знаходженню старшокласниками нових для себе рішень на основі оволодіння методами й механізмами евристичної праці;
- застосовувати знання (інформацію) для оперативного прийняття рішень і брати на себе відповідальність за їх реалізацію;
- сприяти прояву здобувачами освіти дослідницької активності в процесі вирішення навчальних завдань різних видів і пошуку результату оригінальними способами;
- виховувати в учнів емоційний інтелект.

### Список використаних джерел:

1. Нова українська школа. Концептуальні засади реформування середньої школи. Міністерство освіти та науки України, 2016. URL: <https://mon.gov.ua/storage/app/media/zagalna%20serednya/nova-ukrainska-shkola-compressed.pdf>
2. Паламарчук В.Ф. Техне Інтелектус (технологія інтелектуальної діяльності учнів) : посіб. для вчителів. Київ, 1999. 89 с.
3. Хорунжа Л. А. Формування інтелектуальної мобільності старшокласників у навчальному процесі загальноосвітньої школи : автореф. дис. ... канд. пед. наук : 13.00.09 «Теорія навчання». Харків, 2009. 20 с.

## СУЧАСНІ ТЕНДЕНЦІЇ ПРОЯВУ САМОВИРАЖЕННЯ У СТУДЕНТІВ В ОСВІТНЬОМУ ПРОСТОРІ ЗВО

Лей Сяо

здобувач третього (освітньо-наукового) рівня вищої освіти кафедри освітології та інноваційної педагогіки, Харківський національний педагогічний університет імені Г. С. Сковороди, Україна — Китай

*Самовираження у сучасному світі має безліч можливостей особливо для молодих людей. Цифрові технології дозволяють провадити самовираження у будь-якому куточку світу. Самовираження громадян і що найважливіше студентів є основою розвитку здорового та демократичного суспільства.*

**Ключові слова:** студенти, самовираження, культура, заклади освіти.

*Self-expression in today's world has many opportunities, especially for young people. Digital technology allows you to express yourself anywhere in the world. Citizens' self-expression and, most importantly, students are the basis for the development of a healthy and democratic society.*

**Key words:** students, self-expression, culture, educational institutions.

У часи розповсюдження цифрових технологій та інших інновацій, важливим фактором побудови гармонійного суспільства стає здатність до самовираження у культурному та інших полях, професійному чи навчальному. Поява технології блогів як домінуючої парадигми онлайн-життя у сучасному суспільстві супроводжується зростанням інтересу до її освітніх переваг та застосувань. Авторами [1] вперше була запропонована робоча структура, яка виділяє чотири сфери застосування цифрових блогів: самовираження, саморефлексія, соціальна взаємодія та рефлексивний діалог. Потім L. Deng та A. Yuen було проведено дослідження, щоб вивчити структуру із залученням двох груп студентів-викладачів під час їхньої викладацької практики. Це дослідження показало, що основні цінності блогів зосереджені на емоційно насичених і соціально-орієнтованих індивідуальних проявах, а також на саморефлексії. Було визначено, що інтерактивна функціональність блогів використовувалася здебільшого для обміну соціальною підтримкою, а не для рефлексивного діалогу. У ході дослідження з'явився новий вимір — читання блогів, який був доданий до початкової структури запропонованої авторми. Результати можуть

сприяти кращому розумінню освітніх цінностей блогів та їх значущого застосування як освітніх медіа та самовираженні майбутніх вчителів [1].

Корейські педагоги неоднозначно відзначали цінність творчого танцю, в корейських школах бракує даних про вплив творчого танцю на самовираження у процесі навчання. Дослідження J. Lee, H. Lee, B. Ko, & B. Boswell показало, ефективність восьмитижневої творчої танцювальної програми для сприяння самовираженню корейських учнів середньої школи. Дані, зібрані під час та після кожного творчого танцювального сеансу, включали: а) рефлексивні малюнки та журнали студентів, б) відеозаписи програмних занять та в) польові нотатки дослідників. Три арт-терапевти проаналізували малюнки учасників за допомогою стандартного інструменту оцінки арт-терапії. Дослідники проаналізували журнали здобувачів за допомогою постійного порівняльного аналізу. Порівняльний аналіз використовувався для вивчення одного типу даних (журналів студентів) та порівняння їх з іншим джерелом даних. Як результат з'явилися три тенденції: а) посилення позитивного сприйняття, б) розширення самовираження та в) розвиток спілкування. Ці результати показали, що творчий танець може діяти як потужний стимулятор самовираження студентів за допомогою мови тіла [3].

Школи як агенти політичної соціалізації є важливими в контексті розбудови демократичної політичної культури. Останні дослідження показали, що цінності самовираження мають значний вплив на існування та функціонування демократії. За словами P. Kleindienst цінності самовираження відображають людську гідність, оскільки поняття людської гідності вважається основою демократичної політичної культури. Таким чином, школам слід приділяти більший акцент на зміцненні людської гідності, що відображається в цінностях, які сприяють демократичній діяльності у майбутньому [2].

Суть цінностей самовираження полягає в тому, що вони ґрунтуються на підкресленні вільного вибору людини та самостійного прийняття рішень, а отже, вони стимулюють прагнення до (демократичних) громадянських і політичних свобод. Підвищення цінностей самовираження може активізувати соціальну силу для створення демократичних інститутів. Це надихає громадян розвивати потребу

у відповідальному уряді, який допомагає створити нові або зберегти вже існуючі демократичні інститути, які максимізують вибір людини. Людський вибір і право на самостійні рішення лежать саме в основі демократії. Можна навіть сказати, що через (постіндустріальну) схильність громадян до самовираження, автономії та свободи вибору в такому випадку необхідний розвиток демократичних механізмів. На противагу цьому, зменшення людської автономії та вільного вибору може працювати у протилежному напрямку в тому сенсі, що воно приносить регрес у напрямку до авторитарних та ксенофобських суспільств [2].

#### **Список використаних джерел:**

1. Deng L., & Yuen A. H. Towards a framework for educational affordances of blogs. *Computers & education*. 2011. 56(2), 441-451.
2. Kleindienst P. School and enhancement of self-expression values. *New Trends and Issues Proceedings on Humanities and Social Sciences*. [Online]. 2017. 4(8). pp. 184-194.
3. Lee J., Lee H. J., Ko B., & Boswell B. Effects of Creative Dance on Students' Self-Expression and Perceptions of Dance. *International Journal of Applied Sports Sciences*. 2013. 25(1). pp. 68-77.

## ДУХОВНО-ІНТЕЛЕКТУАЛЬНА СКЛАДОВА ТВОРЧОГО САМОВИРАЖЕННЯ МАЙБУТНІХ МУЗИЧНО- ПЕДАГОГІЧНИХ ПРАЦІВНИКІВ

Калашнікова Л. М.

кандидат педагогічних наук, доцент, професор кафедри освітології та інноваційної педагогіки, Харківський національний педагогічний університет імені Г. С. Сковороди, м. Харків, Україна

Ло Юаньвень

здобувач третього (освітньо-наукового) рівня вищої освіти кафедри освітології та інноваційної педагогіки, Харківський національний педагогічний університет імені Г. С. Сковороди, м. Харків, Україна

*У статті зазначено, що творче самовираження майбутніх музично-педагогічних працівників здійснюється під впливом духовно-інтелектуальних якостей особистості. До таких якостей віднесено розвиток духовного світу людини, виявлення здатності інтелектуального мислення. Акцентовано увагу на професійному самовдосконаленні духовно-інтелектуальних якостей викладача, популяризації ним кращих зразків популярної музики.*

**Ключові слова:** музичне мистецтво, духовність, інтелектуальні вміння, музично-педагогічний працівник, популярна музика, професіоналізм викладача.

*The article states that the creative self-expression of future music and pedagogical workers is carried out under the influence of spiritual and intellectual qualities of the individual. Such qualities include the development of the spiritual world of man, the discovery of the ability of intellectual thinking. Emphasis is placed on professional self-improvement of spiritual and intellectual qualities of the teacher, his popularization of the best examples of popular music.*

**Key words:** musical art, spirituality, intellectual skills, music-pedagogical worker, popular music, teacher's professionalism.

Вокальна музика — це вид мистецтва, який спирається на голос людини як інструмент самовираження, а також на мову для словесного вираження внутрішніх почуттів. У процесі виконання вокальної музики, без емоційного самоуправління неможливо повно передати внутрішній зміст твору, важко здивувати власним талантом глядача. Однак, для творчого самовираження майбутніх музично-педагогічних

працівників засобами вокальної музики необхідно виявляти інтелектуальні вміння, як-от: аналізувати зміст творів, порівнювати зразки виконання музичних творів, оцінювати їх естетичну цінність тощо. У свою чергу, духовність як внутрішня гармонія правильних помислів і діяльності, притаманна високоінтелектуальній людині, котра здатна до професійної самореалізації і творчого самовираження.

Як свідчать результати аналізу наукових праць [2; 3], творче самовираження музично-педагогічних працівників посилюється під впливом популярної музики. Викладання популярної музики, до якої віднесемо естрадну музику, тісно пов'язане з вихованням естетичної свідомості, розвитком духовно-інтелектуальних якостей особистості. Як стверджують цитовані вчені, культурне розмаїття сучасної поп-музики в Китаї вимагає ретельного аналізу й вивчення, оцінювання з позиції естетичних смаків і поглядів. Тому дуже важливо створити в університетах навчальні курси, пов'язані з оцінкою популярної музики, щоб заповнити духовний світ людини музичною естетичною освітою. Це вимагає уваги до методики викладання популярної музики, духовно-інтелектуального самовдосконалення викладачів, активного сприйняття здобувачами вищої освіти естетики культивування популярної музики в суспільстві. Здобувачам необхідно розуміти характеристики тембру, звукових елементів, якості звуку різних музичних інструментів і людських голосів, а також відмінності важливих елементів мелодії, ритму та ритму в популярній музиці. Необхідно правильно оволодівати навичками аудіювання та співу, мати глибоке розуміння змісту популярної музики. Більш широке ознайомлення та оцінка різних музичних жанрів і типів сприятиме і стимулюватиме естетичну свідомість майбутніх музично-педагогічних працівників. Цілком погоджуємося в тому, що найважливішими у професійній підготовці названих фахівців є потреби самовдосконалення музичних здатностей, бажання пізнавати, розкривати і створювати естетику популярної музики.

Духовно-інтелектуальна складова творчого самовираження майбутніх музично-педагогічних працівників формується під впливом викладача закладу вищої освіти. Нам імпонують пропозиції Лю Фенгін [1], що стосуються підвищення професійного рівня викладачів. Звісно, професійна якість підготовки викладачів має безпосередньо впливати на якість навчання здобувачів. Цікавим методом є викорис-



тання деяких найновіших простих програм для створення музики (наприклад, GarageBand), щоб керувати здобувачами під час створення простої музики, щоб краще зрозуміти відмінності в ролях та емоційних виразах різних інструментів у популярній музиці, а також розширити навчальну програму. Використання інтерактивного навчання у викладанні популярної музики сприяє розумінню здобувачами не лише її змісту, але й презентації на сцені. Заклади вищої освіти мають розробити більш гнучку систему оцінювання здобувачів, удосконалити екзаменаційні форми різноманітних кваліфікаційних сертифікатів, проводити регулярні оцінки за рівнем кваліфікації викладача. До ефективних шляхів підвищення професіоналізму викладачів віднесено різні форми відкритих курсів, щоб вони мали змогу досягати успіху в доброякісному навчанні. Керівництво має підвищувати зарплати викладачів і залучати професіоналів вокальної музики для інвестування у вокальну музичну освіту, сприяти розвитку мистецьких талантів.

Отже, однією з важливих складових творчого самовираження майбутніх музично-педагогічних працівників є духовно-інтелектуальні якості особистості.

### Список використаних джерел:

1. 刘凤英· 内蒙古民族幼儿师范高等专科学校· 探索和思考当前形势下高职声乐教育的职业化· 戏剧之家· 2021 (28): 173–174  
Лю Фенгін. Національний педагогічний коледж Внутрішньої Монголії. Думки про професіоналізацію вокальної музичної освіти у вищій професійній освіті в нинішній ситуації. Drama House. 2021 (28). С. 173–174.
2. 沈略 徐亚楠· 论声乐教学中情感与音乐审美能力的培养, 音乐创作, 2016(10):189–191  
Shen Lue Xu Yanan. Про розвиток емоцій та музичних естетичних здібностей у викладанні вокальної музики. Створення музики. 2016 (10). С. 189–191.
3. 沈鹏元· 审美意识在高校流行音乐教学中的培养· 大众文艺· 2020.(1): 244–245  
Шень Пеньюань. Розвиток естетичної свідомості при викладанні популярної музики в коледжах. Популярна література. 2020 (1). С. 244–245.

## ТОЛЕРАНТНІСТЬ ЯК СИСТЕМНА ХАРАКТЕРИСТИКА ОСОБИСТОСТІ СТУДЕНТА

**Долгопол О. О.**

кандидат педагогічних наук, ст. викладач, Харківський національний університет міського господарства імені О. М. Бекетова, м. Харків, Україна

**Клюєва А. С.**

здобувач першого (бакалаврського) рівня вищої освіти, Харківський національний університет міського господарства імені О. М. Бекетова, м. Харків, Україна

*Висвітлено результати проведеного дослідження щодо визначення сучасними студентами поняття «толерантність». З'ясовано, що студенти розуміють толерантність як вміння підтримувати доброзичливі стосунки з оточуючими не залежно від вікових, релігійних, гендерних, професійних та інших відмінностей.*

**Ключові слова:** особистість, толерантність, емпатія, студентський колектив, сучасна молодь.

*The results of the research on the definition of the concept of tolerance by modern students are highlighted. It is found that students consider tolerance to be an ability to maintain friendly relations with others regardless of age, religion, gender, professional and other differences.*

**Key words:** personality, tolerance, empathy, student group, modern youth.

Риси XXI століття (мультикультуралізм, глобалізаційні процеси, інформаційно-комунікаційні технології, індивідуалізація людини) позначаються на студентському колективі. Він є динамічним явищем, яке відображає зміни у свідомості молоді, взагалі. Багато представників покоління Z, народженого в період 1997-2010 рр. (Generation Z, або в розмовній мові — «зумери») наразі навчаються у закладах вищої освіти. Їх вирізняють прогресивні погляди на різноманітні питання: від гендерних, етичних, освітянських до підприємницьких. У цьому контексті набуває актуальності розуміння значення поняття «толерантність» представниками студентського колективу, вивчення її проявів у повсякденному житті молоді.

Особистість студента постійно перебуває у полі наукових інтересів психологів, педагогів, культурологів, соціологів. Студент — уже до-

статньою сформована особистість із закріпленими переконаннями та мотивами у побудові стосунків, поведінці, діяльності. Він активний у суспільному житті, відкритий до змін, що відбуваються в усіх його сферах. Психологів цікавить, як студент ставиться до інших, як сприймає «інакшість», як організовує комунікацію на тлі розмаїття релігійних, культурних, ідеологічних переконань.

Метою дослідження є з'ясувати суть поняття «толерантність», узагальнити розуміння толерантності студентським колективом.

Методи дослідження: аналіз наукових джерел з проблеми, бесіда, анкетування за відповідними методиками, математична обробка отриманих даних.

Аналіз наукових джерел [1, 4, 5] дає підстави визначити толерантність як системну характеристику особистості, що має рівневу структуру детермінації: психофізіологічний, індивідуально-психологічний і соціально-психологічний рівні. Толерантність на соціально-психологічному рівні розуміють як прийняття [4, с.88], на індивідуально-психологічному рівні — як поблажливість (толерантність) [2, с. 24], на психофізіологічному — як витривалість [3, с. 418]. Для досягнення мети дослідження було проведено бесіди та анкетування за зазначеними нижче методиками. Вибір методик дослідження пов'язаний із визначенням поняття толерантності, яке розуміємо як стійку позицію особистості щодо особистісних установок, цінностей і змістів, вони є мотиваційно регулюючими корелятами, що визначають реальну поведінку особистості.

В. Павленко, М. Мельничук виокремлюють в понятті «толерантність» тріаду компонентів: когнітивний, емоційний і поведінковий [2, с. 112]. За розробленим науковцями психодіагностичним комплексом для вивчення особливостей толерантності як системної характеристики особистості до діагностики було залучено 78 студентів, які вивчають вибіркочу дисципліну «Психологія» у Харківському національному університеті міського господарства імені О. М. Бекетова. На соціально-психологічному рівні використано методику Ш. Шварца «Вивчення цінностей особистості»; на індивідуально-психологічному рівні — «Тест дивергентного (творчого) мислення Ф. Вільямса» (когнітивний компонент); «Опитувальник для діагностики здібності до емпатії (за А. Мехрабіаном, Н. Епштейном)» та методику Н. Холла на визначення рівня емоційного інтелекту (емоційний компонент); мето-

дику дослідження малюнкової фрустрації (за С. Розенцвейгом) (поведінковий компонент); на психофізіологічному рівні — експрес-опитувальник «Індекс толерантності» (автори Г. Солдатова, О. Кравцова, О. Хухлаєв, Л. Шайгерова); методика діагностики загальної комунікативної толерантності (за В. В. Бойко) (толерантність) [6].

За методикою, розробленою Г. Солдатовою, О. Кравцовою, О. Хухлаєвим та Л. Шайгеровою «Індекс толерантності» з'ясовано рівень етнічної та соціальної толерантності, толерантності як риси особистості, загальний рівень толерантності. Отримали середній показник більше 115 балів, що свідчить про доволі високий рівень толерантності. Однак, у відповідях приблизно 10% респондентів простежується тенденція до потурання, поблажливості та в деяких випадках байдужності.

За методикою діагностики загальної комунікативної толерантності (В. Бойко) перевірено рівень загальної комунікативної толерантності. Отримали такі результати: за шкалою 1 «Неприйняття або незрозуміння індивідуальності іншої людини» — високий ступінь нетерпимості респондентів до оточуючих продемонстрували близько 24 %; за шкалою 2 «Використання себе як еталона при оцінці поведінки й на пряму думок інших людей» 16 % респондентів показали високий рівень; за шкалою 3 «Категоричність або консерватизм в оцінках інших людей» маємо низький рівень нетерпимості (близько 6 %); за шкалою 5 «Прагнення переробити, перевиховати партнерів» так само отримано низький рівень (8 %); показники, отримані за шкалою 7 «Невміння вибачати іншим помилки, незручність, ненавмисно заподіяні вам неприємності» (32 %) говорять про високий рівень нетерпимості респондентів; натомість за шкалою 8 «Нетерпимість до фізичного або психічного дискомфорту, створюваному іншими людьми» студенти продемонстрували середній рівень терпимості (16 %).

Промовисті результати отримано під час аналізу відповідей за методикою для діагностики здібності до емпатії (за А. Мехрабіаном, Н. Епштейном). Метою дослідження було виявлення рівня емпатичної тенденції студентів. Маючи середні (авторські) значення за методикою, після обробки відповідей респондентів отримано такі результати: дівчата продемонстрували вищий, ніж у хлопців, рівень емпатичних тенденцій, що пояснюємо вищим ступенем чуйності у жіночій статі і більшої стриманості у чоловічій.

Аналіз частини дослідження, проведеної за методикою визначення рівня емоційного інтелекту (за Н. Холмом) показав середній рівень (показники 8-13) здатності розуміти відносини особистості, які репрезентуються в емоціях та керувати емоційною сферою на основі прийняття рішень.

Отже, толерантність у широкому розумінні усвідомлюється студентами як вміння підтримувати доброзичливі стосунки з оточуючими, як позитивне ставлення до інших людей незалежно від вікових, релігійних, гендерних, професійних та інших відмінностей. Емпатія — один із найчастіших проявів толерантності студентів.

#### **Список використаних джерел:**

1. Іванцев Н. І. Динаміка ціннісних орієнтацій студентської молоді протягом професійної підготовки : автореф. дис... канд. психол. наук : 19.00.07. Київ, 2001. 19 с.
2. Павленко В. М., Мельничук М. М. Психологія толерантності особистості (на матеріалі дослідження студентів) : монографія. Полтава : ФОП Мирон І. А., 2014. 244 с.
3. Психологічна енциклопедія / авт.-упоряд. О. М. Степанов. Київ : Академвидав, 2006. 424 с.
4. Романчук О. Соціальна толерантність як фактор суспільної свідомості (проблеми формування в сучасному ринковому середовищі). Вища школа. 2004. №1. С. 87-91.
5. Скрипченко О. Толерантність як морально-психологічне явище. Молодь, освіта, наука, культура і національна свідомість: зб. матер. Всеукр. наук.-практ. конф. (Київ, 27-28 берез. 2003 р.): у 5-ти т. Київ : Вид-во Європейського ун-ту, 2003. Т. 2. 356 с. С. 287-290.
6. Психодиагностика толерантности личности / под ред. Г. У. Солдатовой, Л. А. Шайгеровой. Москва : Смысл, 2008. 172 с.

## ОСОБЛИВОСТІ ОРГАНІЗАЦІЇ ДИСТАНЦІЙНОЇ ОСВІТИ В СУЧАСНІЙ УКРАЇНІ

**Шпак І. О.**

кандидат педагогічних наук, викладач кафедри гуманітарних та соціально-економічних дисциплін, Харківський міжнародний медичний університет, м. Харків, Україна

*У статті визначено особливості організації сучасної дистанційної освіти. З'ясовано суть та співвідношення понять «дистанційна освіта» та «дистанційне навчання». До головних особливостей організації дистанційного навчання віднесено: можливість студентом обрати для себе найбільш дієвий спосіб організації навчання, який цілком відповідає його особистим запитам; самостійно здійснювати контроль за ходом свого навчання.*

**Ключові слова:** студент, дистанційна освіта, дистанційне навчання, особливості.

*The article identifies the features of modern distance education organization. The essence and correlation of the concepts «distance education» and «distance learning» are clarified. The main features of the organization of distance learning include: the students' ability to choose the most effective way to organize learning, which fully meets students' personal needs; independently monitor the progress of their studies.*

**Key words:** student, distance education, distance learning, features.

Сучасний розвиток Української держави напряму залежить від рівня підготовки фахівців, міцності їхніх знань. Забезпеченню якісної освіти сприяє дистанційна підготовка спеціалістів, котра надає кожній особистості широкі можливості для діяльності в необмеженому географічному просторі. Ще не так давно зазначеній формі підготовки фахівців відводилось другорядне значення. Особливої актуальності дистанційна освіта набуває сьогодні в умовах карантинних обмежень, реалізації заходів, які спрямовані на боротьбу з COVID-19.

Дистанційне навчання в сучасній Україні розглядається як один із ефективних засобів забезпечення безперервної освіти, що знайшло своє відображення у державній політиці України. Зокрема, у Законах України «Про вищу освіту», «Про Національну програму інформатизації», Концепції розвитку дистанційної освіти в Україні, «Положенні про дистанційне навчання».

Узагальнення поглядів науковців щодо визначення дистанційної освіти дає підстави стверджувати, що сучасні дослідники, з одного боку, визначають дистанційну освіту, як одну із форм здобуття освіти, а, з іншого, – як педагогічно організоване керівництво навчально-пізнавальною діяльністю тих осіб, котрі перебувають на відстані.

Дистанційна освіта як форма навчання реалізується за певними технологіями дистанційного навчання.

Українські вчені під дистанційною освітою розуміють таку форму навчання, котра використовує комп'ютерні комунікації і в основу якої покладено індивідуальну роботу студентів із навчальним матеріалом та активне спілкування їх з викладачами й іншими студентами [4].

Зарубіжні фахівці суть дистанційного навчанням зводять до процесу навчання, в якому суб'єкти освітнього процесу географічно віддалені один від одного, використовують електронні засоби і друковані посібники з метою організації освітнього процесу [5].

Є. Полат звертає увагу на важливість розмежування термінів «дистанційна освіта» і «дистанційне навчання», котрі є схожими, але не однаковими поняттями [5].

В основу освіти покладено навчання, котре відбувається в процесі соціалізації. Освіта спрямована на служіння як інтересам особистості, так і суспільства, зберігаючи культуру та розвиваючи здібності молодих поколінь до її удосконалення.

Під процесом навчання розуміється спільна діяльність викладача і студентів, під час якої відбувається розвиток особистості, передача знань та процес виховання [5]. Отже, під поняттям «дистанційне навчання» розуміється таке навчання, при якому всі навчальні складові або більша їх кількість проводиться з використанням передових інформаційних та телекомунікаційних технологій за умов територіального розмежування викладачів і студентів. Одночасно, під дистанційною освітою розуміється така освіта, яка реалізується з використанням засобів дистанційного навчання.

За переконанням Є. Полата, особливість дистанційного навчання полягає в:

– інтерактивності, котра виступає провідним поняттям дистанційного навчання та включає постійну взаємодію викладача й студента, а також студентів між собою в освітньому процесі;

– засобах реалізації навчання, котрі в дистанційному режимі мають специфічний вплив на кожен із складових систем навчання, що зумовлює їх відбір, угруповання й організацію;

– системі управління пізнавальною діяльністю студентів, яка обумовлена специфікою Інтернет-послуг, котрі застосовуються в освітньому процесі [5].

Взагалі, термін «дистанційне навчання» використовується в навчальній діяльності в тому випадку, коли студент знаходиться за межами університету та спілкується з викладачем за технологією, котра побудована за принципами відкритого навчання, широко реалізує комп'ютерні освітні програми різного змісту і організує за допомогою існуючих телекомунікацій інформаційне освітнє середовище з метою отримання навчального матеріалу і спілкування [3].

До особливостей організації дистанційного навчання можна віднести і те, що кожен студент обирає для себе найбільш дієвий спосіб організації навчання, який цілком відповідає його особистим запитам, самостійно здійснює контролю за ходом свого навчання.

Взагалі, в основі дистанційного навчання лежить цілеспрямована і контрольована інтенсивна самостійна діяльність студента, який може отримати знання в зручному для себе місці, за індивідуальним графіком, використовуючи певні засоби навчання і можливість контакту з викладачем через засоби телекомунікації.

Також значущим щодо організації дистанційного навчання виступає конструювання педагогічної взаємодії викладачів та студентів у контексті сучасної філософії освіти, дотримання принципів особистісно орієнтованого навчання, що, в свою чергу, потребує колаборації зусиль викладачів, психологів та спеціалістів у галузі інформаційних технологій. Дидактичні засади організації навчання виступають інваріантною складовою по відношенню до інших форм навчання, а кожна із форм має свої дидактичні особливості, які можна пояснити еволюційним розвитком теорії навчання [2].

Зміст організації освітнього процесу при дистанційному навчанні залежить від виду обраної діяльності учасників процесу навчання — підготовка, перепідготовка, підвищення кваліфікації та ін., — і рівня їх комп'ютерної обізнаності, а також визначається можливостями закладу освіти стосовно його забезпечення (методичне, дидактичне, кадрове, комп'ютерне, телекомунікаційне та ін.).



На сьогоднішній день існує понад десяти моделей організації освітнього процесу за дистанційною формою навчання, кожна з яких має свої як переваги, так і недоліки, вимоги до забезпечення певного рівня знань і вмінь тих, хто навчається. Будь-яка система навчання, у тому числі і дистанційного, побудована на дидактичній концепції, котра і визначає сукупність відповідних методів, організаційних форм та засобів навчання, іншими словами — технологію дистанційного навчання.

Як свідчить вивчення та узагальнення науково-педагогічних джерел, в процесі організації дистанційної освіти передбачається використання таких провідних технологій, як-от: кейс-технології, TV-технології, мережеві технології.

Наприклад, кейс-технологія передбачає комплектування навчально-методичних матеріалів у спеціальний набір (портфель), який пересилається студентам для самостійного опанування (з організацією періодичного консультування тьюторами). Кейс-технології впроваджуються через використання певного набору електронних навчально-методичних матеріалів. До зазначеного набору можуть бути включені підручники, навчальні посібники та інші якісні навчально-методичні видання [1].

В основу дистанційних TV- технологій покладено телевізійне мовлення та використовуються вони як інтерактивне телебачення або відеоконференція, а також у їх основу покладено використання телевізійних лекцій, консультацій тьюторів [1].

Мережева технологія передбачає побудову взаємодії виключно на використанні мережевих технологій. Це означає, що визначення навчального курсу, організація занять зі студентами, визначення контрольних завдань та їх перевірка, складання проміжних заліків і підсумкових іспитів та проведення інших видів робіт здійснюються виключно з використанням комп'ютерної мережі. Для організації вказаного процесу використовуються Інтернет-технології, веб-технології, поштові технології, інтерактивні й інші технології. Зазначені технології дистанційного навчання можуть успішно використовуватися не тільки при організації дистанційної освіти, але і при інших формах навчання. Наприклад, очній, заочній формах та екстернаті, а також при викладанні окремих дисциплін або блоку дисциплін, котрі призначені для більш високого освітнього рівня або підвищення кваліфікації окремих осіб чи груп слухачів.

Отже, до сучасної системи дистанційного навчання залучається все більша кількість засобів інтерактивного зв'язку між викладачами та студентами. Саме дистанційне навчання надає студенту можливість не тільки чути, а і бачити викладачів, а викладачеві — швидко реагувати на зауваження та запитання студентів.

**Список використаних джерел:**

1. Алексеев О. М. Дистанційні технології у змішаному навчанні студентів машинобудівних спеціальностей. Педагогіка освіта: теорія і практика. 2013. Вип.14. С. 14–18.
2. Десятов Т. М. Тенденції розвитку неперервної освіти в країнах Східної Європи (друга половина XX століття) : монографія. Київ : Арт Ек, 2005. 335 с.
3. Дичковський С. Дистанційна освіта: учора, сьогодні, завтра. Шлях освіти. 2005. №2. С. 26–33.
4. Концепція розвитку дистанційної освіти в Україні. К.: КПП. 2000. 12 с.
5. Полат Е. С. Теория и практика дистанционного обучения. Москва : Академия, 2004. 412 с.

## СТРУКТУРА ПРОФЕСІЙНИХ ДОМАГАНЬ МАЙБУТНЬОГО ФАХІВЦЯ

Коваль Д. В.

здобувач третього (освітньо-наукового) рівня вищої освіти,  
Університет імені Альфреда Нобеля, м. Дніпро, Україна

*У статті визначено суть поняття «професійні домагання особистості»; представлено компоненти означеного утворення та їх зміст; акцентовано увагу на зв'язку адекватності професійних домагань із самооцінкою особистості; наголошено на завданні закладу освіти — формуванні адекватних професійних домагань майбутніх фахівців.*

**Ключові слова:** професійні домагання, майбутній фахівець, самооцінка, компоненти професійних домагань особистості.

*The article defines the essence of the concept of «professional ambitions of the individual»; the components of the specified education and their content are presented; emphasis is placed on the connection between the adequacy of professional ambitions and self-esteem; emphasis is placed on the task of the educational institution — the formation of adequate professional ambitions of future professionals.*

**Key words:** professional ambitions future specialist, self-esteem, components of professional ambitions of the individual

Проблема адекватності професійних домагань молоді, що виходить на ринок праці, стає все більш актуальною в аспекті соціального напруження, пов'язаного із критичною масою робочих місць на ринку праці. Численні аналітичні дані свідчать про те, що велика частка випускників закладів освіти переоцінює рівень власної готовності до роботи за фахом і відмовляється почати професійну кар'єру за спеціальністю з огляду на невисоку заробітну платню, яку роботодавець пропонує для посад фахівців-початківців. Не маючи бажання набувати додаткових компетенцій, визначених у вакансіях необхідними для виконання фахових завдань, молодь зосереджує увагу на тимчасових пропозиціях з працевлаштування, які оплачуються вище, але не пов'язані із набутим фахом. Така ситуація актуалізує проблему оновлення фахових колективів у різних галузях і, на нашу думку, може знайти вирішення через формування у майбутніх фахівців адекватних професійних домагань.

У наших попередніх дослідженнях було представлено суть професійних домагань особистості як особливого виду життєвих домагань, що виявляються в здатності аналізувати власні потреби, пов'язані із реалізацією та актуалізацією у професії; умінні об'єктивно ставитись до результатів власної діяльності на основі їх зіставлення із результатами інших суб'єктів ринку праці; усвідомлення рівня реальної відповідності та власної ресурсності щодо вимог працедавця, а також рівня готовності до діяльності в умовах постійної зміни вимог до професійної компетентності фахівця конкретної галузі.

Виходячи із змісту поданого визначення, акцентуємо увагу на тому, що професійні домагання, як і загальні життєві домагання, передусім залежать від самооцінки особистості та рівні її претензій на успіх у конкретній сфері життя. У такій своїй думці спираємось на позиції інших науковців. Так, Г. Меднікова розкрила співвідношення між самооцінкою та рівнем домагань особистості й довела, що їх взаємозв'язок варто розглядати як єдине ціле, динамічну систему взаємодії структурних компонентів механізму саморегуляції [2]. А. Єрофеев зауважує про рівень домагань як здатність індивіда: під час вибору цілі орієнтуватися на певний «рівень реальності» («мрії», «надії», реальних можливостей» тощо); в час прийняття рішення правильно співвіднести свої можливості з умовами і точно передбачити результат; суб'єктивно розвести різні рівні цілей (ідеальні, реальні, актуальні), яка визначає зрілість особистості. Реалістичність рівня домагань він пов'язує з вольовою поведінкою індивіда, що спрямована на зниження негативних переживань невизначеного майбутнього і бажанням чітко та усвідомлено співвіднести рівень власних досягнень (або ж рівень здібностей) з досягненнями інших [1].

Отже, основою професійних домагань є така оцінка своїх здібностей та можливостей (ресурсності), збереження якої стає для людини потребою. Розбіжність між домаганнями і реальними можливостями людини призводить до неадекватної самооцінки, наслідком чого, за думкою Ю. Назар, може стати емоційна неврівноваженість, підвищена тривожність, агресивність, що суттєво впливає на її успішність у діяльності. особистість з реалістичним рівнем домагань вирізняється упевненістю в своїх силах, наполегливістю в досягненні мети, більшою продуктивністю, критичністю в оцінці професійних результатів [3].

Завданням освітніх закладів має стати формування у майбутніх фахівців адекватних професійних домагань задля їх успішній та швидкій реалізації у професії. Для процесу формування будь-якого утворення обов'язковим є визначення його структури та змісту компонентів, внаслідок чого стає можливою орієнтація на вибір засобів впливу на особистість з метою формування кожного із них. Спираючись на визначення поняття «професійні домагання фахівця», у структурі означеного утворення виокремлюємо такі компоненти:

– Мотиваційно-цільовий — усвідомлення професійної мети (конкретність, особистісна значущість, здатність до корекції мети; спрямованість на успіх у досягненнях);

– Знаннєвий — знання про життєву та професійну перспективу, Я-концепцію особистості, роль самооцінки та домагань у самореалізації; професійну кар'єру, вимоги до фахівця за професією/посадою;

– Особистісно-технологічний (володіння техніками рефлексії, самоаналізу результатів діяльності, стратегічного та тактичного планування професійної кар'єри; активність у набутті додаткових компетенцій).

Формування кожного із означених компонентів дозволить, на нашу думку, досягти мети набуття майбутнім фахівцем рівня адекватності професійних домагань, що в свою чергу сприятиме ефективній професійній реалізації випускників на ринку праці.

#### **Список використаних джерел:**

1. Ерофеев А. К. Развитие методов исследования уровня притязаний: автореф. дис. ... канд. психол. Наук : спец. 19. 00. 07. Москва : Научно-исследовательский институт общей и педагогической психологии, 1983. — 23 с.
2. Меднікова Г. І. Самооцінка та рівень домагань особистості як динамічна система : дис. ... канд. психол. наук : спец. : 19. 00. 07. Харків : Харківський держ. педагогічний ун-т ім. Г. С. Сковороди, 2002. — 194 с.
3. Назар Ю. О. Психологічні підходи до концептуалізації феномена «професійна успішність» URL [https://www.lvduvs.edu.ua/documents\\_pdf/visnyky/nvsp/02\\_2012\\_1/12nyuofpu.pdf](https://www.lvduvs.edu.ua/documents_pdf/visnyky/nvsp/02_2012_1/12nyuofpu.pdf)

## ВИКОРИСТАННЯ ІНФОРМАЦІЙНО-КОМУНІКАЦІЙНИХ ТЕХНОЛОГІЙ В ПРОЦЕСІ ПІДГОТОВКИ МАГІСТРІВ-ФІЛОЛОГІВ: ІНТЕЛЕКТУАЛЬНИЙ АСПЕКТ

**Кіріленко О. Г.**

кандидат педагогічних наук, професор,  
Харківський національний аерокосмічний університет  
ім. М. С. Жуковського «Харківський авіаційний інститут»,  
м. Харків, Україна

**Рижкова В. В.**

кандидат філологічних наук, професор,  
Харківський національний аерокосмічний університет  
ім. М. С. Жуковського «Харківський авіаційний інститут»,  
м. Харків, Україна

*Визначено, що вміння працювати з ІКТ є умовою освітньої та професійної діяльності магістрів-філологів за спеціалізацією «Прикладна лінгвістика». Виявлено, що основними проблемами використання ІКТ у освітньому процесі, є: невідповідність викладачів і студентів до використання ІКТ; відсутність міждисциплінарного підходу при формуванні змісту навчальних дисциплін.*

**Ключові слова** інформаційно-комунікаційні технології, магістри-філологи, прикладна лінгвістика.

*The ability to work with information computer technologies (ICT) has been determined to become a prerequisite for educational and professional activities of masters of Philology in the field of Applied Linguistics. The main problems the introduction of ICT in the educational process are revealed to be as follows: unpreparedness of teachers and students to use ICT lack of an interdisciplinary approach in the formation of the content of academic subjects.*

**Key words:** information and communication technology, master's degree in philology, Applied linguistics.

Уміння працювати з інформаційними комп'ютерними технологіями стають необхідною умовою освітньої та професійної діяльності майбутніх фахівців, у тому числі магістрів філологів за спеціалізацією «Прикладна лінгвістика» (далі магістрів). Нині характер роботи та

вимоги до компетентності магістра стрімко змінюються. Постійно зростає попит ринку праці на цифрові технології і компетентності в їх розвитку, впровадженні, використанні. Перелічені тенденції потребують активізації змінень в системі професійної підготовки магістрів і актуалізують потребу в її відновленні. Одним зі шляхів вирішення цих проблем є впровадження ІКТ в освітній процес, які одночасно є як засобом навчання магістрів, так і засобом реалізації професійної діяльності фахівця в галузі прикладної лінгвістики.

Метою дослідження є висвітлення дидактичних можливостей ІКТ як засобу підвищення якості підготовки магістрів зі спеціалізації «Прикладна лінгвістика».

Аналіз теоретичних досліджень і практичних розвідок з питань використання ІКТ у процесі підготовки магістрів показав, що найбільша кількість досліджень пов'язана з навчанням та викладанням мови у межах відповідної навчальної дисципліни. Численні дослідження з проблем використання освітніх ресурсів Інтернет (соціальні мережі, віртуальні освітні платформи, блоги, відео блог, канал YouTube, подкасти, сервіси обміну миттєвими повідомленнями, віртуальні професійні спільноти, університетські освітні платформи, дистанційні курси МООС та ін.) показали значний позитивний вплив мережних освітніх ресурсів на ефективність навчання і викладання у вищих навчальних закладах. Так, інтеграція соціальних мереж у вищу освіту надала можливості організувати ефективне спілкування, співпрацю між студентами і викладачами, а також серед студентів, знизити рівень формалізації при збереженні дистанції і шанобливого ставлення серед учасників процесу комунікації [1], підвищити успішність, залученість в освітній процес [2] позитивно вплинути на розвиток навичок письма [3], говоріння, аудіювання, читання [4], а також поліпшити як загальні мовні навички в цілому, так словниковий запас і комунікативні навички, зокрема [5].

Значний освітній потенціал для професійної підготовки студентів-філологів має блог і відео блог, оскільки є важливим сучасним інструментом для підтримки нових способів навчання мови, містить електронні ресурси, корисні для професійного зростання магістрів і позитивно впливає на їх освітню діяльність, даючи доступ до автентичних матеріалів для тих, хто вивчає мову [6]. Досліджуючи досвід і очікування студентів від використання підкастів при вивченні англійської

мови, дослідники дійшли висновку, що підкасти покращують говоріння, дозволяють використовувати автентичні матеріали, прослуховувати різні голоси, коригувати свою вимову [7], інтеграція відео підвищує ефективність вивчення студентами лексики [8].

Мережа LinkedIn не тільки пов'язує студентів, випускників, університети, інші навчальні заклади і роботодавців, розміщуючи резюме з верифікацією справжнього статусу освіти студентів і випускників, а й налагоджує соціальні відносини між ними через свою цифрову інфраструктуру [9]; дозволяє відстежувати нові тенденції у професійній діяльності [10]; надає освітніх послуг для професійного навчання [11].

Зараз у філологічний освітній процес впроваджують технології віртуальної (VR) і доповненої реальності (AR). Використання візуалізованого контенту для дослідницької роботи студентів стимулює їх до самовираження, мотивує до саморозвитку [12]. Систематичний аналіз досліджень впровадження технологій віртуальної реальності в освітній процес, проведений S. Kavanagh, дозволив виділити такі проблеми: значні накладні витрати з точки зору як часу освоєння, так і витрати на програмне і апаратне забезпечення; необхідність попереднього навчання як студентів, так і педагогів, необхідність спеціалізованого обладнання для взаємодії з додатком, недостатня зручність використання програмного забезпечення, недостатньо реалістичний віртуальний контекст, неефективний зворотний зв'язок [13].

Велику роль у професійному розвитку студентів та викладачів відіграють професійні спільноти, основна мета яких обмін знаннями у філологічному співтоваристві і просуванні культури у філологічній освіті та дослідженнях [14]. Усі професійні спільноти мають свої інформаційні ресурси в мережі Інтернет і є авторитетними джерелами інформації і розвитку професійної компетентності.

Особливу занепокоєність широкої громадськості викликає неетичне ставлення (шахрайство, копіювання, плагіат) викладачів і студентів до ІКТ.

R. Ghiațau і L. Măță [15] на основі аналізу досліджень щодо неетичного ставлення академічної спільноти до використання ІКТ виділили ряд чинників, які впливають на це: внутрішні (стать, вік, релігія, система цінностей, рівень інтелекту та ін.) і зовнішні фактори (організаційна культура, законодавчі акти в сфері ІКТ, комп'ютерна етика, досвід роботи на комп'ютері, предметна область, культура користувачів та ін.).



Напрямок, пов'язаний з практичним використанням прикладної лінгвістики, у першу чергу дослідники пов'язують з технічним перекладом, комп'ютерною та корпусною лінгвістикою. Нині в практику підготовки магістрів філологів у провідних університетах світу активно впроваджують засоби автоматизованого перекладу (Computer Assisted Translation tools), які дозволяють: перекладати документацію, здійснювати локалізацію ПЗ, створювати термінологічні словники, перевіряти якість перекладу, підтримувати роботу розподілених команд. У роботі Fernández-Parra M. показано можливості використання пакета SDL Trados Studio як додатковий інструмент вивчення мови в університетах [16]. Автор підкреслює, що недостатнє використання CAT інструментом для вивчення мови в університетах пов'язане з незнанням дидактичних можливостей систем викладачами і відсутність підготовлених до роботи з системами викладачів і студентів.

Сучасні комп'ютерні технології багаторазово спрощують і прискорюють процедури лінгвістичної обробки великих масивів текстів. Нині у межах корпусної лінгвістики розробляються лінгвістичні корпуси текстів із застосуванням комп'ютерних технологій, які дозволяють проводити аналіз реальних вживання слів в природному мовному середовищі; використовувати велику, репрезентативну вибірку текстів і спеціальні програми-конкорданси для їх аналізу в автоматичному та інтерактивному режимах роботи; спиратися на методи статистичного і якісного аналізу; орієнтуватися на реальні результати. У дослідженні [17] показана ефективність використання корпусних лінгвістичних інструментів (КЛІ) для вивчення мов. А. Ebrahimi, і Е. Faghih довели, що успішна інтеграція КЛІ в освітній програмі можлива за наявності: технологічної інфраструктури в університеті; підготовлених викладачів до використання КЛІ; методик і програм навчання студентів, що включають використання КЛІ; адекватних і ефективних навчальних матеріалів (текстові матеріали для читання, відеозапису з екрану, практичні заняття та ін.) [18].

Аналіз досліджень з питань використання ІКТ в освітньому процесі показав, що їх використання в процесі підготовки магістрів зі спеціалізації прикладна лінгвістика дозволяє: підвищити навчальну мотивацію завдяки організації освітнього процесу відповідно до потреб сучасного покоління магістрів digital natives і наблизити освітній процес до їх майбутньої професійної діяльності; персоналізувати процес

навчання; ефективно організувати навчальний процес; використовувати велику різноманітність навчального матеріалу (текст, відео, аудіо) в автентичному середовищі різних культур; організувати взаємодію учасників освітнього процесу з використанням цільової мови; організувати колективну роботу магістрів. Разом з тим до основних факторів, який стримують впровадження ІКТ в освітній процес, можна віднести такі: невідповідність викладачів і студентів до використання ІКТ; високу вартість ліцензій спеціалізованих інструментів; відсутність міждисциплінарного підходу при формуванні змісту навчальних дисциплін.

### Список використаних джерел:

1. Dabbagh N., Kitsantas A. Personal learning environments, social media, and self-regulated learning: A natural formula for connecting formal and informal learning. *The Internet and Higher Education*. 2011. Т. 15. № 1. doi: 10.1016/j.iheduc.2011.06.002.
2. Chugh R., Ruhi U. Social media in higher education: A literature review of Facebook. *Educ Inf Technol*. 2018. № 23. pp. 605–616. doi: 10.1007/s10639-017-9621-2.
3. Klimova B.; Pikhart M. Cognitive and applied linguistics aspects of using social media: the impact of the use of Facebook on developing writing skills in learning English as a foreign language. *European Journal of Investigation in Health, Psychology and Education*. 2020, Т. 10. № 1. PP. 110-118. doi: 10.3390/ejihpe10010010.
4. Watkins J., Wilkins M. Using YouTube in the EFL classroom. *Language Education in Asia*. 2011. Т. 2. № 1. PP 113-119.
5. Gonulal T. The Use of Instagram as a Mobile-Assisted Language Learning Tool. *Contemporary Educational Technology*. Т. 10 № 3. PP. 309-323. doi: 10.30935/cet.590108.
6. Kucheruk A., Karaman S., Karaman O., Vinnikova N. Using ict tools for forming professional competences of future teachers of the ukrainian language and literature. *Information Technologies and Learning Tools*. 2019. Т. 71. № 3. PP. 196-214. doi: 10.33407/iftl.v71i3.2814.
7. Mbah E., Mbah B., Iloene M. Podcasts for learning English pronunciation in Igboland: Students' experiences and expectations. *The Eurocall Review*. 2014. № 22. PP. 57–68. doi: 10.4995/eurocall.2014.3635.
8. Emily E., et al. Improving instruction of future teachers: A multimedia approach that supports implementation of evidence-based vocabulary practices. *Teaching and Teacher Education*. 2014. № 44. pp. 35-43. doi: 10.1016/j.tate.2014.07.012.

9. Komljenovic J. LinkedIn, platforming labour, and the new employability mandate for universities. *Globalisation, Societies and Education*. 2019. T. 17 № 1, PP. 28-43. doi: 10.1080/14767724.2018.1500275.
10. López-Carril S., Villamón M., González-Serrano M. Linked(In)g Sport Management Education with the Sport Industry: A Preliminary Study. *Sustainability*. 2021. T. 13. № 4. С 2275. doi: 10.3390/su13042275.
11. Badoer E., Hollings Y., Chester A. Professional Networking for Undergraduate Students: a scaffolded approach. *Journal of Further and Higher Education*. 2020. № 45. PP 197–210. doi: 10.1080/0309877X.2020.1744543.
12. Azevich A. Virtual reality: educational and methodological aspects. doi: 10.22363/2312-8631-2019-16-4-338-350.
13. Kavanagh S., Luxton-Reilly A., Wuensche B., Plimmer B. A systematic review of Virtual Reality in education. *Themes in Science and Technology Education*. 2017. T. 10 № 2. PP. 85-119. URL: <https://www.learntechlib.org/p/182115/>.
14. Kirschner P., Thijessen J. Competency Development and Employability. *Learning in Europe*. 2005. T. 10. № 2. PP. 70-75.
15. Ghițău R., Măță L. Factors Influencing Higher Education Teachers' Attitudes towards Unethical Use of Information Technology: A Review. *Revista Romaneasca Pentru Educatie Multidimensionala*. 2019. T. 11. № 1. PP. 287-300. doi: 10.18662/rrem/111.
16. Fernández-Parra M. Integrating computer-assisted translation tools into language learning. *New perspectives on teaching and working with languages in the digital era*. 2016. T. 385. doi: 10.14705/rpnet.2016.tislid2014.450.
17. Hansol L., Warschauer M., Lee J. The Effects of Corpus Use on Second Language Vocabulary Learning: A Multilevel Meta-analysis, *Applied Linguistics*, 40 (5), 2019, pp. 721–753. doi: 10.1093/applin/amy012.
18. Ebrahimi A., Faghih E. Integrating corpus linguistics into online language teacher education programs. *ReCALL*. 2017. T. 29. № 1. PP. 120-135. doi:10.1017/S0958344016000070.

## SWOT-АНАЛІЗ ЦИФРОВІЗАЦІЇ ВИЩОЇ ПЕДАГОГІЧНОЇ ОСВІТИ В УКРАЇНІ

**Прокопенко А. І.**

доктор педагогічних наук, професор, директор Інституту інформатизації освіти, професор кафедри інформаційних технологій, Харківський національний педагогічний університет імені Г. С. Сковороди, м. Харків, Україна

**Прокопенко І. А.**

доктор педагогічних наук, доцент, керівник науково-методичного тренінгового центру соціального та професійного розвитку людини, доцент кафедри освітології та інноваційної педагогіки, Харківський національний педагогічний університет імені Г. С. Сковороди, м. Харків, Україна

*У статті розглянуто сучасний стан вищої педагогічної освіти України через інструмент експрес SWOT-аналізу. Внутрішнє та зовнішнє «середовище» проаналізовано через технологію 5М: money (гроші), men (персонал), machines (обладнання), materials (сировина), markets (ринок). Запропоновано ряд удосконалень для укріплення позицій системи вищої педагогічної освіти нашої держави в умовах цифровізації.*

**Ключові слова:** ЗВО, освіта, цифровізація, SWOT-аналіз.

*The article considers the current state of higher pedagogical education in Ukraine through the tool of express SWOT-analysis. The internal and external environments are analyzed through 5M technology: money, men, machines, materials, markets. A number of improvements have been proposed to strengthen the position of the system of higher pedagogical education in our country in the context of digitalization.*

**Key words:** digitalization, education, institution of higher education, SWOT-analysis.

Термін SWOT-аналіз походить зі стратегічного бізнес-планування. Тому спершу звернемось до основних важливих у розрізі даної статті визначень, що дає «Глумачний словник економіста».

Аналіз — взаємопов'язані і взаємозумовлені методи вивчення і наукового дослідження певних явищ, процесів, дій, результатів. У економіці застосовується з метою виявлення закономірностей і тенденцій розвитку економічних процесів, що позитивно чи негативно впливають на показники ефективності [1, с. 68].

План — а) модель майбутнього стану економічної системи в цілому, господарства країни, галузей, регіонів, окремих підприємств, фірм, компаній; б) порядок, послідовність виконання певних робіт, викладання будь-якого матеріалу [1, с. 211].

Планування — одна із складових управління, що полягає в розробці планів та їх реалізації. Планами визначаються основні показники розвитку економічної системи, способи їх досягнення [1, с. 211].

Стратегія — основні форми та методи перспективних дій, пов'язаних з вирішенням основних проблем, реалізацією стратегічних програм, досягненням значних, перспективних стратегічних цілей [1, с. 237].

Спираючись на вищенаведені означення і трактуючи їх через призму сфери педагогіки введемо мету даної статті: застосовуючи метод SWOT-аналізу дослідити тенденції (як позитивні, так і негативні) та виявити закономірності перспективного розвитку вищої педагогічної освіти України в умовах цифровізації.

Спершу SWOT-аналіз використовувався в менеджменті комерційних організацій як один із методів планування (нагадаємо чотири базові функції менеджменту: планування, організація, мотивація, контроль); тепер — це загальнозживаний інструмент, за технологією якого можна аналізувати і робити перспективні передбачення абсолютно різних сфер людського буття: від аналізу особистості до аналізу галузі економіки.

SWOT-аналіз — аналітичний інструмент, що дозволяє системно та через «helicopter view» (комплексний огляд зверху, «побачити цілісну картину») оцінити сильні й слабкі внутрішні сторони компанії (галузі, особистості тощо) та надає змогу прослідкувати можливості та загрози зовнішнього середовища, що можуть чинити вплив. Як правило, представлений у вигляді матриці 2X2 і являє собою аббревіатуру, що розшифровується як:

S — Strengths — сильні сторони — якісні та кількісні наявні переваги;

W — Weaknesses — слабкі сторони — на що звернути увагу, щоб підсилити;

O — Opportunities — можливості — чим варто скористатись під час просування на ринку товарів (послуг);

T — Threats — загрози — розуміти та передбачити перепони зовнішнього середовища (особливості економічної ситуації, зміни в нормативно-правовій базі, пандемія тощо) .

При чому S (сильні сторони) та W (слабкі сторони) належать до внутрішніх факторів організації (галузі, особистості), а O (можливості) та T (загрози) — до зовнішнього середовища.

Перейдемо безпосередньо до SWOT-аналізу цифровізації вищої педагогічної освіти України. Для цього спершу проаналізуємо внутрішнє та зовнішнє «середовище» через технологію 5M:

money — фінансові ресурси. Освітня галузь, особливо педагогічна, завжди відчувала і відчуває колосальну недостачу фінансових ресурсів. Тому віднесемо цю категорію до W факторів;

men — персонал. Людські ресурси системи вищої педагогічної освіти України завжди були найвищого гатунку, однак зважаючи на тенденції глобалізації світу і входження освітньої системи України у світову освітню систему, перед нашими кадрами гостро стоїть питання якнайшвидшого опанування англійської мови на достатньо високому рівні. Наразі ми визначимо цей ресурс як S та W;

machines — обладнання, організація виробничих процесів. Для якісної цифровізації системи освіти необхідні вливання великих коштів на придбання техніки, комп'ютерного обладнання, програмного забезпечення, розширення мережевих систем. Не секрет, що в умовах пандемії переважна більшість викладачів вищої школи в Україні для проведення дистанційних занять застосовує власну техніку. Окрім того для якісної підтримки освітньої та наукової діяльності в ЗВО (розробка і підтримка LMS систем, організація структури та наповнення сайту, підтримка мережевих систем, обслуговування та ремонт оргтехніки, технічна підтримка проведення конференцій, вебінарів, онлайн та офлайн заходів тощо) нині вкрай необхідна велика кількість професійного інженерно-технічного персоналу, але держпідприємства, які повинні орієнтуватись при нарахуванні заробітної плати на єдину тарифну сітку просто не мають можливостей запропонувати достойну оплату і залучити у якості співробітників велику кількість високопрофесійних кадрів, яким ІТ компанії платять у рази більше. Тому цю категорію розмежуємо також до W квадранта;

materials — для виробничих підприємств тут аналізують сировину, що використовується та її постачальників. Ми ж, у освітній галузі, під

матеріалами будемо розуміти знання, інформацію, дані, а також навички та вміння перетворити «освітню сировину» в інфопродукт. В даний час поки що ми можемо віднести даний фактор до категорії S, але зовсім скоро ситуація може на стільки змінитись в освітній сфері, що затребуваними будуть здебільшого навчальні курси, створені за всіма правилами ЕНК (електронні навчальні курси). Тому професорсько-викладацькому складу ЗВО необхідно опанувати алгоритми створення ЕНК, вчитись використовувати різні інтернет застосунки, що допомагають покращити якість презентацій та інтерактивність занять;

markets — ця категорія віддзеркалює ринки, де ми можемо пропонувати послуги нашій цільовій аудиторії, а також маркетингові інструменти просування продуктів (послуг) на цих ринках. Щодо високорозвинених країн, то цей ринок можна не розглядати як потенційних клієнтів через очевидні обставини, а от країни Азії, Південної Америки, Африки — це вектор пошуку цільової аудиторії. Однак! Дійсно, громадяни означених країн зацікавлені у навчанні в українських ЗВО, але досить мало з них воліють отримувати саме педагогічну освіту. Окрім того через новітні тенденції в системі вищої освіти університети постали перед необхідністю впроваджувати справжні професійні маркетингові інструменти просування своїх послуг на ринку, що характерні для вільної ринкової економіки та використовуються здебільшого в комерційній діяльності. І, з однієї сторони, такі інструменти просто необхідні, з іншої — більшість державних ЗВО, особливо педагогічних, не мають можливостей фінансування маркетингових заходів. Іншими словами задля ефективного просування освітніх послуг педагогічним ЗВО, необхідно мати цілий штат співробітників, що володіють інфобізнесовими компетенціями, такими як: копірайтинг, сторітелінг, ораторська майстерність, спікерство, вміння цікаво (методично і технічно) оформлювати презентації, розумітись на фотосправі та відеомейкерстві тощо. На жаль, даний фактор (markets) ми віднесемо також до категорії W.

Сильні сторони (внутрішні):

- сильний професорсько-викладацький склад, що здебільшого має вчені звання та (або) наукові ступені;
- насичені, якісні, фундаментальні ОП та ОНП;
- наявність суттєвої матеріальної бази педагогічних університетів (споруди, музеї, їдальні тощо);

– гарне «ім'я», бренд університетської української освіти, зокрема педагогічної.

Слабкі сторони (внутрішні):

– навички та вміння перетворити «освітню сировину» в інфо-продукт, складати логічний, алгоритмічний ЕНК в LMS;

– колосальна нестача фінансових ресурсів;

– недостатній відсоток володіння англійською мовою на високому рівні викладацьким персоналом;

– низька заробітна платня інженерно-технічного персоналу в державних установах не дає змоги залучити достатньої кількості техніків високого рівня, що потрібні для підтримки та просування освітніх послуг в діджиталізованому суспільстві.

Можливості (зовнішні):

– в нашому інформаційному суспільстві освітня діяльність актуальна, вкрай необхідна сьогодні; освітня діяльність гарно сприймається у соціумі, належить до благородних професій;

– конкурентоспроможна ціна послуг;

– Україна нині славиться ІТ сферою та своїми ІТ спеціалістами, залучивши яких до системи ДО (дистанційної освіти) можна впевнено вийти на світовий ринок (країни Азії, Африки, Південної Америки);

– світова тенденція — освіта протягом життя;

– є унікальна можливість нудні застарілі формати системи освіти трансформувати в захоплюючі та цікаві для різних поколінь;

Загрози (зовнішні):

– висока конкуренція на ринку з більш фінансово процвітаючими країнами;

– можливість для українських абітурієнтів навчатись за кордоном;

– без суттєвих фінансових інвестицій (вкладів) на якісне технічне обладнання, програмне забезпечення та штат технічних спеціалістів буде дуже складно утримати і українського абітурієнта, не кажучи вже про іноземного;

– токсичні «вкиди» в інформаційне поле висловів, що педагогіка, можливо й не наука; «погрози», що можуть взагалі скороти педагогічні ЗВО або ж вкрай урізати їх ОП, а у школі предмети викладатимуть фахівці без вищої педагогічної освіти, головне щоб розумілись на власному предметі;



– неідеальна для українських ЗВО нормативно-правова база по залученню, навчанню та видачі документів для іноземних громадян, що воліють навчатись виключно у дистанційному форматі.

Спираючись на проведений вище SWOT-аналіз ситуації вищої педагогічної освіти України в умовах цифровізації, можна запропонувати наступні удосконалення: розпочати підготовку методистів, що спеціалізуються на розробці електронних навчальних курсів (наприклад, в ХНПУ імені Г. С. Сковороди на кафедрі інформаційних технологій, що входить до складу навчально-наукового інституту інформатизації освіти, проходить стажування викладачів з означеного питання); знаходити можливості фінансування технічної бази, технічних спеціалістів та підвищення цифрових компетенцій професорсько-викладацького складу педагогічних ЗВО. Як зазначає Шевченко Л. С.: «для реалізації таких завдань у закордонних університетах відкриваються департаменти цифрових технологій і вводиться посада директора з цифрових технологій (Chief Digital Officer — CDO)» [3, с. 97].

ГО «Український інститут майбутнього» у своєму аналітичному дослідженні «Україна 2030» (квітень 2019р.) приділила увагу і освіті в Україні (параграф 6.9), ролі університетів (параграф 6.9.2) та цифровізації системи освіти України (параграф 6.9.4) [2].

#### **Список використаних джерел:**

1. Гончаров С. М., Кушнір Н. Б. Тлумачний словник економіста. Київ : Центр учбової літератури, 2009. 262 с.
2. Освіта. Стратегія України 2030. URL : <https://www.slideshare.net/UIFuture/2030-148758034> [дата звернення: 04.10.2021].
3. Шевченко Л. С. Цифровізація вищої освіти у стратегії розвитку Харківського регіону. С. 94-98. URL : [https://ndipzir.org.ua/wp-content/uploads/2020/23.01.2020/Tezy\\_23\\_01\\_2020-19.pdf](https://ndipzir.org.ua/wp-content/uploads/2020/23.01.2020/Tezy_23_01_2020-19.pdf) [дата звернення: 05.10.2021].

## ЗАСТОСУВАННЯ СЕРВІСУ RENDERFOREST НА УРОКАХ ІСТОРІЇ

Майнаєв Ф. Я.

кандидат педагогічних наук, учитель історії та правознавства, заклад загальної середньої освіти I-III ступенів № 13 Торецької військово-цивільної адміністрації Бахмутського району Донецької області, м. Торецьк, Україна

*У статті розглянуто переваги та недоліки застосування онлайн-платформи Renderforest у навчанні історії учнів закладів загальної середньої освіти. Подається алгоритм створення цифрових історій у дидактичних цілях. Проаналізовано потенціал відеомейкера Renderforest у формуванні навчальних розвивальних завдань.*

**Ключові слова:** інформаційно-комунікаційні технології, інформаційно-цифрова компетентність, онлайн-платформа, цифрові історії.

*The article examines the advantages and disadvantages of using the online platform Renderforest in teaching history to student of general education institutions. The article presents the algorithm for creation digital stories for didactic purposes. The authors have analyzed the potential of Renderforest video makers in the formation of educational developmental tasks.*

**Key words:** information and communication technologies, information and digital expertise, online platform, digital stories.

Одним із головних викликів сучасної вітчизняної освіти є оновлення її змісту та зміна мети: не просто надати вихованцям знання, а навчити користуватися ними протягом усього життя. Її реалізації, на нашу думку, активно сприяє застосування інформаційно-комунікаційних технологій (ІКТ), які значно розширюють можливості вчителя в представленні навчального матеріалу, забезпечують мобільний зворотний зв'язок, урізноманітнюють формат навчальних завдань [2, с. 8]. Отже, вони є дієвим інструментом на шляху побудови успішної Нової української школи?

Надмірне захоплення учнів комп'ютерними / мобільними іграми, приділення значної частини часу соціальним мережам, надання переваги інтернет-спілкуванню — усе це побічні ефекти вторгнення ІКТ у наше життя. Відволікання на повідомлення у Viber, появу нових історій в Instagram, Telegram, TikTok, поширене порушення академіч-

ної доброчесності, безперечно, також не сприяють ефективності навчання. Чи означає це, що відсутність в класній кімнаті інтернет-покриття та гаджетів у кишенях наших вихованців забезпечать успішне проведення уроку? Народжені в технологічному світі, за образним висловом, зі смартфоном у руці, вони не можуть навчатися так, як навчалися 50, 30, навіть 10 років тому. Як стверджує єврейське народне прислів'я, не можна навчати дітей так, як навчалися ви, адже вони народилися в інші часи. Тому завдання сучасного вчителя полягає сформувати в учнів ставлення до гаджетів як засобів освіти та самоосвіти, сформувати в них таку важливу для XXI століття інформаційно-цифрову компетентність.

Так, формуванню предметної та ключових компетентностей, зокрема інформаційно-цифрової, на уроках історії в закладах загальної середньої освіти сприятиме відеомейкер Renderforest [1].

Renderforest є універсальною безкоштовною онлайн-платформою для створення презентацій, слайд-шоу, логотипів, мокапів, листівок, цифрових історій (розповідей, візуалізованих за допомогою засобів ІКТ) за 1-2 хв. Алгоритм розроблення відеороликів на цьому сервісі є простим і зрозумілим у користуванні:

- перейти зі свого акаунта за покликанням <https://www.renderforest.com/>;
- натиснути на комірку «Почати»;
- обрати комірку «Відео»;
- на верхній панелі знайти віконце «Створення відео»;
- обрати шаблон (найкраще — інструментарій відео 3Д);
- натиснути на «Створити зараз»;
- обрати «Уведіть свій сценарій» та «Створити»;
- завантажити свій сценарій;
- переглянути готове відео, за необхідності редагувати його.

Найважливішою частиною роботи над відеороликом є створення сценарію. Скільки речень — стільки й сцен. Усі графічні об'єкти, музичний супровід підбираються автоматично за ключовими словами (хоча програма передбачає й можливість самостійного підбору ілюстративного матеріалу). Тому сценарій необхідно ретельно продумувати.

Онлайн-платформа Renderforest може бути застосована вчителем для створення навчального відео, формування навчальних за-

вдань тощо. Покликання на приклад застосування відеомейкера Renderforest для обрамлення віртуальної екскурсії «Місто, яке дихає музикою: торецькими стежками Івана Карабиця», розробленої автором у рамках участі в бієнале «Мистецька Україна — мистецька Донеччина», представлено в QR-коді (рис. 1).

Дидактичний потенціал навчальних завдань з історії, із застосуванням сервісу Renderforest, проаналізовано в таблиці (табл.)



Рис. 1. Покликання на віртуальну екскурсію

Таблиця

### Навчальні завдання з історії із застосуванням Renderforest

Зміст завдання	Предметна компетентність	Ключова компетентність
візуалізувати подію	встановлювати близькі та далекі причинно-наслідкові зв'язки інтерпретувати зміст джерел визначати та застосовувати теоретичні поняття для аналізу й пояснення історичних подій та явищ	<i>спілкування державною мовою:</i> чітко, переконливо, логічно висловлювати думки, творити українською мовою тексти історичного та соціального змісту <i>математична:</i> перетворювати джерельну інформацію з однієї форми в іншу, будувати логічні ланцюжки подій <i>інформаційно-цифрова:</i> створювати відео, презентації
пояснити зміст поняття, процесу, явища		
створити тезаріус теми		
створити листівку, яка пов'язана з певною історичною подією		
розробити віртуальну екскурсію		
підготувати звіт про виконане завдання (проект)		

Отже, навчальна онлайн-платформа Renderforest допомагає не лише візуалізувати навчальний матеріал, але й формує в учнів уміння виокремлювати головну інформацію з-поміж другорядної, визначати ключові слова, чітко, стисло й логічно висловлювати думки. Але все ж таки, незважаючи на універсальність цього відеомейкера, ніщо й ні-

коли не зможе замінити всіх переваг обміну учнями думками під час реального спілкування. Тому застосування Renderforest передусім повинно бути доцільним.

**Список використаних джерел:**

1. Бренд-платформа «все в одному». URL : <https://www.renderforest.com/> (дата звернення : 05.10.2021).
2. Концепція Нової української школи. URL : <https://mon.gov.ua/storage/app/media/zagalna%20serednya/nova-ukrainska-shkola-compressed.pdf> (дата звернення : 05.10.2021).
3. Програма для загальноосвітніх навчальних закладів. Історія України. Всесвітня історія. 5–9 класи. Київ : Видавничий дім «Освіта», 2013 (зі змінами, затвердженими наказом МОН України від 07.06.2017 №804). С. 3–8.

## КЛЮЧОВІ КОМПЕТЕНЦІЇ ВИКЛАДАЧА-ТЮТОРА В УМОВАХ ЗМІШАНОГО НАВЧАННЯ

Опанасенко Я. О.

здобувач третього (освітньо-наукового) рівня вищої освіти кафедри освітології та інноваційної педагогіки, Харківський національний педагогічний університет імені Г.С. Сковороди, Харків, Україна

*Радикальні трансформації сучасного освітнього простору, які виникли внаслідок активного впровадження інноваційних інформаційних технологій в навчальний процес, докорінно змінили природу взаємостосунків вчителя та учня. освітній інструментарій, інтернет-технології підвищили значимість дистанційного компонента змішаного навчання. Широкий спектр мультимедійних засобів (віртуальні класи та лабораторії, інтерактивні дошки та засоби доповненої реальності) та їх висока ефективність ставлять під сумнів актуальність класичної ролі викладача в навчальному процесі.*

**Ключові слова:** *тьюторство, педагогічна компетентність, змішане навчання.*

*Radical transformations of the modern educational space, which arose as a result of the active introduction of innovative information technologies in the educational process, have radically changed the nature of the relationship between teacher and student. educational tools, Internet technologies have increased the importance of the distance component of blended learning. A wide range of multimedia tools (virtual classrooms and laboratories, interactive whiteboards and augmented reality tools) and their high efficiency call into question the relevance of the classic role of the teacher in the learning process.*

**Key words:** *tutoring, pedagogical competence, blended learning*

На сьогоднішній день однією з головних проблем освітології постає питання вибору вектору потенційної трансформації ролі викладача в умовах змішаного навчання. Серед великої кількості варіантів розвитку (ментор, коуч, мотиватор тощо) вчені виділяють роль тьютора. Для того, щоб прийти до висновку, чи співпадають характерні особливості тьютора з реаліями змішаного навчання, доцільним буде дослідити ключові компетенції викладача-тьютора.

Тьютор (викладач-консультант) створює освітнє середовище, що дозволяє учневі не тільки отримувати знання і навички, а й вирішувати реальні проблеми у своїй діяльності. Дослідники зазначають, що

коло специфікацій та функцій тьютора є доволі широким, деякі вчені навіть виділяють окремі види тьюторства, а саме:

1. Тьютор-наставник;
2. Тьютор-партнер;
3. Тьютор-навігатор;
4. Тьютор-консультант з розвитку.

Тьютор-наставник займається, в першу чергу, неформальною освітою: додаткові методи отримання інформації, питання ведення записів лекцій; він може виступати пов'язуючою ланкою між студентом та іншими викладачами, допомагає йому побудувати власну освітню траєкторію, яка буде заснована на індивідуальних особливостях та потребах студента.

Тьютор-партнер супроводжує студента в період його ідентифікації в ЗВО, підтримує потенційне створення груп за інтересами та загальний сприятливий клімат в навчальному колективі, тримає руку на пульсі студентського життя. У ролі тьютора-партнера може виступати куратор або соціальний педагог.

Тьютор-навігатор пропонує допомогу в здійсненні вибору предметів, курсів за вибором і ін., Дану позицію може зайняти куратор або заступник декана з виховної роботи.

Позиція тьютора-консультанта є найширшою та водночас найважливішою, оскільки вона може бути затребуваною в тих освітніх ситуаціях, які неможливо спрогнозувати. Тьютор-консультант допомагає студенту розкрити свій потенціал в практичних ситуаціях та виступає певним.

На думку Л. Шеїної, тьюторська компетентність — це компетентність сучасного педагога, яка дозволяє йому супроводжувати індивідуальні освітні програми [1]. Викладач допомагає студенту приймати правильні рішення в реалізації освітньої програми. При цьому в процесі реалізації програми необхідно досягти розуміння кожним студентом того, які вимоги пред'являються до його знань, як до вже сформованих, так і до тих, які ще належить сформувати. Таким чином, ґрунтуючись на визначенні професійної та тьюторської компетентності, можна припустити, що готовність викладача до тьюторської супроводу в умовах змішаного навчання повинна відповідати двом головним вимогам, оскільки в сучасних умовах інформаційна компетентність визначає професійну педагогічну компетентність в цілому викладач по-

винен бути компетентним у галузі інформаційних технологій та водночас мати високий рівень обізнаності у галузі технології тьюторського супроводу. Інформаційна підготовка педагога повинна включати в себе знання та вміння в області основ інформатики, які необхідні для професійної діяльності та дозволять йому повінстю розкрити потенціал сучасних освітніх технологій [2].

Готовність викладача до тьюторського супроводу в інформаційному просторі ЗВО забезпечується наступними умовами:

- педагог повинен бути мотивований на участь в тьюторській діяльності;
- педагог повинен здійснювати інформаційне збагачення, систематизувати та інтегрувати знання учнів;
- педагог повинен забезпечувати включення студентів в дослідну, практичну та рефлексивну діяльність;
- педагог повинен вміти переглядати і стимулювати пізнавальний інтерес та вибудовувати актуальні завдання, зміст освітнього маршруту розвитку студента;
- педагог повинен вміти представляти інтереси студентів в широкіх соціальних колах;
- педагог повинен вміти проводити аналіз своєї діяльності [3].

Таким чином можна з впевненістю сказати, що хоча позиція тьютора і є вимогливою до рівня професійної компетентності викладача, вона може бути доречною та актуальною в умовах змішаного навчання в ЗВО України.

#### **Список використаних джерел:**

1. Шеїна Л. О. Тьюторство як комплексний соціальний психолого-педагогічний феномен. Вісник Луганського національного університету імені Тараса Шевченка. Педагогічні науки. 2014. № 4. С. 231-238. Режим доступу: [http://nbuv.gov.ua/UJRN/vlup\\_2014\\_4\\_31](http://nbuv.gov.ua/UJRN/vlup_2014_4_31).
2. Бойко А. Тьюторство як засіб задоволення освітніх потреб особистості, країни і суспільства. Педагогічні науки. 2010. Вип. 1. С. 4–11.
3. Осадча К. Компетентнісний підхід у формуванні професіоналізму майбутнього учителя як тьютора. Актуальні питання формування професіоналізму майбутніх педагогів : матеріали Всеукраїнської дистанційної науково-практичної конференції. 2016. С. 173–176.



## ОСОБЛИВОСТІ ВИВЧЕННЯ МАТЕМАТИЧНИХ ДИСЦИПЛІН МАЙБУТНІМИ ВЧИТЕЛЯМИ МАТЕМАТИКИ В УМОВАХ ЗМІШАНОГО НАВЧАННЯ

**Чібісов О. Д.**

кандидат фізико-математичних наук, доцент кафедри математики,  
Харківський національний педагогічний університет імені Г. С. Сковороди,  
м. Харків, Україна

**Простакова Ю. С.**

кандидат педагогічних наук, доцент кафедри математики,  
Харківський національний педагогічний університет імені Г. С. Сковороди,  
м. Харків, Україна

**Штонда О. Г.**

кандидат педагогічних наук, доцент кафедри математики,  
Харківський національний педагогічний університет імені Г. С. Сковороди,  
м. Харків, Україна

*Авторами зазначено, що організувати освітній процес майбутніх учителів математики в умовах змішаного навчання доцільно з використання онлайн-сервісів зі створення інтерактивних вправ, які дозволяють: індивідуалізувати освітній процес відповідно до особливостей та потреб студентів; організувати навчальний матеріал з урахуванням різноманітних способів навчальної діяльності; посилити візуальне сприйняття та полегшити засвоєння навчального матеріалу; активізувати пізнавальну діяльність студентів.*

**Ключові слова:** підготовка, вчителі математики, освітній процес, змішане навчання, педагогічний університет.

*The authors noted that to organize the educational process of future teachers of mathematics in a blended environment, it is advisable to use online services to create interactive exercises that allow: individualize the educational process according to the characteristics and needs of students; to organize educational material taking into account various ways of educational activity; to strengthen the visual perception and facilitate the assimilation of educational material; to intensify the cognitive activity of students.*

**Key words:** training, mathematics teachers, educational process, blended learning, pedagogical university.

Серед засобів навчання математики інформаційні технології в умовах пандемії посіли важливе місце. Упровадження в освітній процес мультимедійних презентацій, тестових програм, електронних підручників, спеціалізованих програм для створення графіків функцій або геометричних об'єктів є складовою навчання математики. Застосування інтерактивних вправ, мобільних пристроїв, інтерактивних онлайн-дошок, сервісів для створення ментальних карт, мікроблогінгу, додатків на базі доповненої реальності дають змогу реалізувати інноваційні підходи до процесу навчання математики.

Проведений аналіз наукової літератури [1; 2; 3] та власний досвід дозволив виділити основні засоби інформаційних технологій, які традиційно використовуються у процесі навчання математики.

До них віднесемо:

- мультимедійні презентації, які найчастіше супроводжують вивчення теоретичного матеріалу;
- електронні підручники із вбудованими відеофрагментами, тестовими запитаннями та запитаннями для самоконтролю;
- тестові середовища тощо [3, с. 5–6].

Нинішній стрімкий розвиток інформаційних технологій, зокрема і тих, які можуть з успіхом використовуватися в процесі навчання, значно оновлює зазначений перелік. Сучасні засоби інформаційних технологій дозволяють не тільки отримувати готову інформацію з різних джерел, а й проводити збір та аналіз інформації, щоб потім самостійно зробити висновки та отримати результати, що відповідає завданням, що стоять перед вчителями в умовах НУШ [1, с. 40].

Але поряд з актуальністю упровадження в освітній процес змішаного навчання зазначених засобів, виникають і такі труднощі:

- відсутність необхідного матеріального та технічного забезпечення: у школах не завжди є необхідний набір обладнання (переважно обладнані кабінети інформатики) або техніка, що використовується в процесі навчання, не дозволяє реалізувати наявні можливості інформаційних технологій;
- відсутність необхідної підготовки вчителів (особливо середнього та старшого віку) у галузі застосування сучасних інформаційних технологій;
- недостатня методична опрацьованість інноваційних підходів до використання інформаційних технологій, а самостійна підготовка та

розробка навчальних матеріалів потребує дуже великої кількості часу, який вчитель найчастіше не має.

У зв'язку з цим виникає проблема, яка полягає у необхідності вивчення сучасних можливостей інформаційних технологій та розробки методичних рекомендацій щодо їх застосування у процесі навчання математики у школі, а також особливої уваги заслуговує сам процес підготовки майбутніх учителів математики в умовах змішаного навчання.

Слід зазначити, що різноманітні форми інтерактивних завдань дозволяють активізувати розумову діяльність здобувачів і утримувати їхню увагу на матеріалі, що вивчається.

Значне місце займають також мобільні пристрої та спеціальні програми до них [2, с. 105].

Мобільні пристрої (смартфони та планшети) після встановлення на них спеціальних програм можуть використовуватися як лінійки або транспортири. Утім, слід зазначити, що використання цих можливостей неприпустимо на етапі знайомства учнів з даними вимірювальними інструментами та формування початкових навичок виконання вимірювань на площині, але буде дуже корисним при розв'язанні задач практичного змісту з геометрії у 7–11 класах.

Спеціалізовані програми та програми, встановлені на мобільні пристрої, роблять їх справжніми помічниками при підготовці вчителя математики в умовах змішаного навчання.

Відзначимо найцікавіші можливості роботи з такими програмами:

- використання спеціалізованих калькуляторів (з їх допомогою можна організувати міні-дослідження для отримання висновків у процесі розв'язання завдань);
- програми-тренажери, які можна рекомендувати для використання здобувачами в позааудиторній діяльності з метою відпрацювання певних умінь та навичок;
- мобільні версії відомих програм роботи з математичними об'єктами (наприклад, GeoGebra), які дозволяють проводити обчислення, будувати графіки функцій чи геометричні креслення).

Отже, використання зазначених засобів інформаційних технологій значно активізують пізнавальні процеси при підготовці майбутніх учителів математики в умовах змішаного навчання, підвищує інтерес до вивчення математики.

Особливістю багатьох розглянутих ресурсів є їх універсальність до застосування у процесі навчання математичних дисциплін. Це дозволяє зробити висновок про доцільність використання всіх розглянутих сервісів та ресурсів у системі неперервної математичної освіти.

**Список використаних джерел:**

1. Жерновникова О.А., Коваленко О.А, Коваленко Л.М. Методи організації змішаного навчання в умовах університету. Психолого-педагогічні проблеми вищої і середньої освіти в умовах сучасних викликів: теорія і практика : матер. V Міжнар. наук.-практ. конф. (31 березня — 02 квітня 2021, м. Харків). Харків, 2021. С. 36–42.
2. Наливайко Н., Наливайко О. Змішане навчання в медичних закладах вищої освіти. Освітологічний дискурс. 2021. №32 (1). С. 101–111. DOI:<https://doi.org/10.28925/2312-5829.2021.1.7>.
3. Ponomarova N., Gulich O., Zhernovnykova O., Olefirenko N., Masych N. Conditions of blended learning implementation in H. S. Skovoroda Kharkiv National Pedagogical University: experience of Physics and Mathematics Faculty. Second International Conference on History, Theory and Methodology of Learning (ICHTML 2021). Kryvyi Rih, Ukraine, May 12-14, 2021. P. 1–8. URL: <https://doi.org/10.1051/shsconf/202110402017/>

## ВИКОРИСТАННЯ ХМАРНИХ СЕРВІСІВ GOOGLE НА УРОКАХ МАТЕМАТИКИ

**Нелін Є. П.**

кандидат педагогічних наук, професор, професор кафедри математики,  
Харківський національний педагогічний університет імені Г. С. Сковороди,  
м. Харків, Україна

**Проскурня О. І.**

кандидат педагогічних наук, доцент кафедри математики,  
Харківський національний педагогічний університет імені Г. С. Сковороди,  
м. Харків, Україна

**Цись Я. В.**

здобувач другого (магістерського) рівня вищої освіти,  
Харківський національний педагогічний університет імені Г. С. Сковороди,  
м. Харків, Україна

*Авторами визначено перспективи упровадження в освітній процес закладу загальної середньої освіти у вивченні математики хмарних сервісів Google. Визначено позитивний вплив на уроках математики від залучення хмарних сервісів Google — Google-форми, яка сприяє інтенсифікації освітнього процесу.*

**Ключові слова:** освітній процес, організація, урок математики, сервісів Google, інтенсифікація.

*The authors identify the prospects for the introduction into the educational process of general secondary education in the study of mathematics in Google's cloud services. The positive influence on mathematics lessons from the involvement of Google cloud services — Google-form, which contributes to the intensification of the educational process.*

**Key words:** educational process, organization, math lesson, Google services, intensification.

Останнім часом відбулася кардинальна зміна ролі та місця персональних комп'ютерів та інформаційних технологій у житті суспільства, без яких неможливо уявити сучасну людину. Досить часто використовуються інформаційні технології в освітньому процесі, що підвищує ефективність навчання.

Проникнення сучасних інформаційних технологій в освітню галузь дозволяє педагогам якісно змінити зміст, методи та організаційні фор-

ми навчання. Метою застосування цих технологій в освіті є посилення інтелектуальних можливостей учнів в інформаційному суспільстві, а також інтенсифікація процесу навчання та підвищення якості навчання на всіх щаблях освітньої системи.

Використання комп'ютерної техніки робить урок нетрадиційним, яскравим, динамічним, інформаційно насиченим. Учні на таких уроках працюють активно і захоплено, в них розвивається допитливість, активізується пізнавальний інтерес.

Включення інформаційно-комунікаційних технологій до освітнього процесу перспективне, оскільки дозволяє педагогу:

- комплексно вирішувати освітні, виховні та розвивальні завдання;
- ставити кожному учневі конкретні завдання відповідно до його здібностей, рівня мотивації та підготовки;
- застосовувати різні типи електронних засобів навчального призначення, що активізують навчальну діяльність дітей;
- частково звільнитися від виконання інформаційної, тренувальної та контролюючої функцій;
- формувати в учнів навички самостійного оволодіння знаннями;
- стимулювати в учнів позитивну мотивацію до навчання шляхом інтегрування всіх форм наочності;
- організовувати навчальну діяльність учнів з негайним зворотним зв'язком та розвиненою системою допомоги.

Проведений аналіз наукової літератури [1; 2; 3] та власний досвід надає підстави виокремити дієві форми та методи навчання математики, які сприяють урізноманітненню освітнього процесу різними прийомами організації навчальної діяльності.

Слід зазначити, що нещодавно на ринку інтернет-послуг з'явилися хмарні сервіси Google.

Саме поняття «хмарний сервіс» передбачає інтернет-сервіс, що дозволяє користувачеві зберігати файли не на своєму комп'ютері, а в Інтернеті. Можна навіть не встановлювати деякі програми, а працювати з їхніми онлайн-аналогами у браузері.

У пакеті Microsoft Office можуть бути документи Google Docs.

До переваг хмарних сервісів можна віднести:

- доступ до документів з браузера практично з будь-якого пристрою — планшета, комп'ютера, смартфона, ноутбука;
- можливість створення, перегляду та редагування документів;

- можливість імпорту звичайних документів та їх конвертації в інтернет-формат;
- спільний доступ до документів.

Ці можливості зручно використовувати для особливої організації навчального процесу, зокрема, для групової роботи.

Як позитивне, слід зазначити, що вчителі математики за допомогою хмарного сервісу Google організують роботу учнів наступним чином.

На уроках узагальнення та повторення вивченого класу розбивається на групи. Кожній групі видається набір завдань, у процесі виконання яких учні кожної групи виявляють тип свого завдання та оформлюють свій слайд презентації, що зберігається на google-диску. На цьому слайді вони дають назву своєму типу завдань, пропонують алгоритм розв'язання. Для економії часу вчитель може запропонувати учням різні формули, графіки, креслення, зібрані на одному слайді цієї презентації.

Представники кожної групи виконують завдання за окремими комп'ютерами паралельно. Отримана в результаті роботи презентація демонструється вчителем за допомогою проєктора, кожна група коментує свій слайд. Подібна організація освітнього процесу робить заняття динамічним та яскравим. Підсумкову презентацію учні можуть переглянути вдома та використовувати її для підготовки до контрольної роботи чи екзамену.

Хмарні сервіси Google, окрім звичних, пропонують новий тип документа — форму, яку зручно використовувати для анкетування учнів із метою діагностики рівня засвоєння ними знань. Форму ефективно застосовувати на етапі актуалізації знань, а також для контролю знань та у виховній роботі. Форма надає можливість створення тестів з різними типами відповідей (вибір зі списку, шкала, текст). вчитель може сам здійснювати обробку результатів за допомогою таблиці Excel або скористатися автоматичним зведенням відповідей у вигляді діаграм і графіків. Такий спосіб аналізу результатів дозволяє обговорити їх з учнями негайно, виявити прогалини у знаннях, виправити помилки, оцінити знання учнів.

Серед позитивних ефектів використання інформаційних технологій у процесі навчання — інтенсифікація освітнього процесу, розвиток інформаційно-комунікаційної компетентності учнів, діалог із учнями зрозумілою їм мовою.

### Список використаних джерел:

1. Жерновникова О.А. Психологічний аспект реалізації дистанційних освітніх технологій у навчальний процес майбутніх учителів математики. Наукові записки Бердянського державного педагогічного університету. Серія: Педагогічні науки : зб. наук. праць. Бердянськ : БДПУ, 2017. Вип. 2. С. 219–225.
2. Жерновникова О. А. Формування цифрової компетентності учителів математики в системі дистанційної освіти Moodle. Проблеми та шляхи реалізації компетентнісного підходу в сучасній освіті : матер. міжнар. наук.-метод. конф. (Харків, 11-12 квітня 2019 р.). Харків, 2019. С. 123–126.
3. Штонда О. Г. Особливості застосування вебінарів у процесі дистанційного навчання. Інноваційні педагогічні технології в цифровій школі : матер. II наук.-практ. конф. молодих учених (14-15 травня 2020 р.). Харків : ХНПУ імені Г.С. Сковороди, 2020. С. 107–110.



## АЛГОРИТМ ВИКОРИСТАННЯ КРИТЕРІЮ МАКНАМАРА ДЛЯ СТАТИСТИЧНОЇ ОБРОБКИ ПЕДАГОГІЧНИХ ВИМІРЮВАНЬ

**Пісоцька М. Е.**

доктор педагогічних наук, доцент, професор кафедри освітології та інноваційної педагогіки, Харківський національний педагогічний університет імені Г. С. Сковороди, м. Харків, Україна

**Олійник Т. О.**

кандидат педагогічних наук, доцент, доцент кафедри інформаційних технологій, Харківський національний педагогічний університет імені Г. С. Сковороди, м. Харків, Україна

*У статті схарактеризовано особливості застосування непараметричних методів математичної статистики, наданий алгоритм використання критерію Макнамара для перевірки на достовірність статистичних гіпотез як припущень щодо результатів педагогічних досліджень, констатовано умови застосування критерію, наведено приклад математичної обробки результатів педагогічних вимірювань за названим критерієм.*

**Ключові слова:** математична статистика, непараметричні методи, критерій Макнамара, педагогічні дослідження.

*The article describes the peculiarities of using nonparametric methods of mathematical statistics, provides an algorithm for using the McNamara criterion to test the reliability of statistical hypotheses as assumptions about the results of pedagogical research, states the conditions of application of the criterion, and gives an example of mathematical processing of pedagogical measurements.*

**Key words:** mathematical statistics, nonparametric methods, McNamara criterion, pedagogical researches.

Критерій Макнамара належить до непараметричних методів статистичної обробки результатів педагогічних вимірювань. При використанні методів цієї групи не вимагається здійснення припущення про конкретний тип розподілу генеральних сукупностей, проведення розрахунків параметрів розподілу ймовірностей, а передбачається оперування лише з частотами повторень. Саме тому непараметричні методи є простими щодо застосування математичного апарату та не потребують багато часу.

Критерій Макнамара придатний для математичної обробки результатів двох залежних вибірок (одні й ті ж самі об'єкти до та після педагогічного впливу) у випадках, коли педагогічні вимірювання здійснюються за шкалою найменувань, що має лише дві категорії (розподіл об'єктів за досліджуваною властивістю можливий лише на дві групи: подобається — не подобається; вище — нижче; краще — гірше; так — ні тощо). Прийнято позначати одну з двох категорій через «0», а іншу — «1». Отже, результати двократного вимірювання однієї і тієї ж властивості в одного й того ж самого об'єкта до та після педагогічного впливу можуть бути тільки чотирьох видів: (0,0); (0,1); (1,1); (1,0). У підрахунках за критерієм беруть участь тільки об'єкти у стані досліджуваної властивості яких відбулися певні відмінності. Прийнято позначати через  $b$  кількість об'єктів, що отримали (0,1), а через  $c$  кількість об'єктів, що отримали (1,0). Якщо в результаті експерименту отримано дані згідно яким  $b=c$ , критерій Макнамара використовувати неможна.

Відправним моментом для застосування критерію є формулювання нульової та альтернативної гіпотез, які у загальному вигляді мають такий зміст:  $H_0$ : Стан досліджуваної властивості не є відмінним у двох залежних вибірках.  $H_1$ : Стан досліджуваної властивості є істотно (статистично значущо) відмінним у двох залежних вибірках.

Для їхньої перевірки підраховують статистику критерію  $T$ .

$$T = \begin{cases} \frac{(b-c)^2}{b+c} & \text{у випадку якщо } b + c > 20 \\ \min(b, c) & \text{у випадку якщо } b + c \leq 20 \end{cases}$$

Рішення щодо прийняття або спростування певної гіпотези приймають відповідно наступного правила. Для  $b+c > 20$  порівнюють  $T$  та  $T_{кр}$ . Значення  $T_{кр}$  залежить від обраного рівня значущості  $\alpha$ . При  $T_{кр} = 3,84$ ; при  $T_{кр} = 5,02$ ; при  $T_{кр} = 6,63$ . Якщо  $T > T_{кр}$ , то гіпотеза  $H_0$  відхиляється на рівні значущості  $\alpha$ . Приймається альтернативна гіпотеза. Для  $b+c \leq 20$  за таблицею критичних значень для біноміального розподілу за значенням  $b+c$  та величині  $T$  знаходять величину  $P$ . Якщо  $P < \alpha$ , то гіпотеза  $H_0$  відхиляється на рівні значущості  $\alpha$ . Приймається альтернативна гіпотеза.

Наприклад, необхідно перевірити наявність істотних відмінностей в одержаних експериментальних даних при дослідженні впливу технології організації навчання учнів за допомогою випереджаючих за-

вдань на рівень їхньої пізнавальної самостійності. На етапах констатуючого та контрольного експериментів здобувачі освіти виконували завдання для виявлення рівня сформованості пізнавальної самостійності. Були отримані наступні дані: в  $E_1$  класі навчається 36 учнів, із них у результаті експерименту залишилося на репродуктивному рівні 2 учня, на рівні вищому ніж репродуктивний — 12 учнів, підвищили свій рівень пізнавальної самостійності з репродуктивного на більш високий 18 учнів, знизили рівень до репродуктивного 4 учня.

При застосуванні критерію:

1, Обґрунтовуємо можливість його використання.

Оскільки вимірювання відбувалося за шкалою найменувань із двома категоріями: репродуктивний рівень — вище ніж репродуктивний рівень, вибірки залежні,  $b \neq c$ , можемо застосовувати критерій.

2. Формуємо статистичні гіпотези.

$H_0$ : Рівень пізнавальної самостійності учнів  $E_1$  класу до та після проведення формувального експерименту з перевірки ефективності технології організації навчання учнів за допомогою випереджаючих завдань істотно не змінився.  $H_1$ : Рівень пізнавальної самостійності учнів  $E_1$  класу до та після проведення формувального експерименту з перевірки ефективності технології організації навчання учнів за допомогою випереджаючих завдань істотно (статистично значущо) змінився.

3. Проводимо математичні розрахунки.

Позначимо через «0» — кількість учнів, що проявили репродуктивний рівень пізнавальної самостійності, через «1» — кількість учнів, що проявили вищий ніж репродуктивний рівень пізнавальної самостійності. У нашому прикладі  $b=18$  — кількість учнів, що отримали (0,1),  $c=4$  — кількість учнів, що отримали (1,0).

Оскільки  $b+c=22$ , а  $22>20$  статистику критерію  $T$  підраховуємо за формулою:

$$T = \frac{(b-c)^2}{b+c} = \frac{(18-4)^2}{22} = \frac{196}{22} = 8,91.$$

Обираємо рівень значущості  $\alpha=0,05$  (для педагогічних вимірювань такий рівень значущості вважається достатнім). Оскільки для даного рівня значущості  $T_{кр.} = 3,84$  порівнюємо  $T=8,91$  з  $T_{кр.} = 3,84$   $8,91 > 3,84$ , тобто  $T > T_{кр.}$ , є підстави для відхилення гіпотези  $H_0$  та прийняття гіпотези  $H_1$  на рівні значущості  $\alpha=0,05$ .

4. Робимо висновок. Отже, рівень пізнавальної самостійності учнів Е1 класу до та після проведення формувального експерименту з перевірки ефективності технології організації навчання учнів за допомогою випереджаючих завдань істотно (статистично значущо) змінився.

**Список використаних джерел:**

1. Вдовенко В. В. Математичні методи в психології : навчально-методичний посібник. Кіровоград : ПП Центр оперативної поліграфії «Авангард», 2017. 112 с.
2. Криворот Т. Г. Непараметричні методи математичної статистики для оцінки ефективності педагогічних нововведень. Педагогіка формування творчої особистості у вищій і загальноосвітній школах. 2013. Вип. 32 (85). С.288- 295.

## МОНІТОРИНГ ВИХОВНОГО ПОТЕНЦІАЛУ СТУДЕНТСЬКОГО ДОЗВІЛЛЯ В УМОВАХ ДИСТАНЦІЙНОГО НАВЧАННЯ

Денисенко А. О.

кандидат педагогічних наук, доцент, доцент кафедри освітології та інноваційної педагогіки, Харківський національний педагогічний університет імені Г. С. Сковороди, м. Харків, Україна

*У тезах розглянуто питання значущості педагогічного моніторингу студентського дозвілля в умовах дистанційного навчання. Визначено мету, місію моніторингу виховного процесу у вищих педагогічних закладах освіти. порушено питання пошуку нових технологій педагогічного моніторингу виховного потенціалу студентського дозвілля в умовах дистанційного навчання.*

**Ключові слова:** моніторинг, виховний процес, виховний потенціал, дозвілля, дистанційне навчання.

*Theses consider the importance of pedagogical monitoring of student leisure in distance learning. The purpose, mission of monitoring of educational process in higher pedagogical establishments of education is defined. The question of search of new technologies of pedagogical monitoring of educational potential of student leisure in the conditions of distance learning is raised.*

**Key words:** monitoring, educational process, educational potential, leisure, distance learning.

В умовах сьогодення важливим для освіти є питання виховного потенціалу в форматі дистанційного та змішаного навчання. За часи пандемії найголовніше — не розгубити виховний аспект освітнього процесу. Звісно, тільки цілісний розвиток особистості (навчання, виховання, саморозвиток, самоосвіта, самовиховання) допоможе молодому поколінню стати повноцінним представником сучасного суспільства.

Безперечно, ми не маємо права сьогодні втратити необхідний компонент освітнього процесу — виховання (виховання загальнолюдських цінностей у молодого покоління, виховання громадянина своєї країни, активного представника української спільноти, формування гармонійно розвиненої сучасної особистості). Особливу тривогу викликає питання духовно-інтелектуального зростання особистості у такому режимі.

Сьогодні вкрай необхідно під контролем тримати такий напрям роботи, як виховна та змістовна дозвіллева діяльність здобувачів освіти всіх рівнів. Слід зазначити, що традиційний контроль не має достатньої інформативності щодо виховного потенціалу діючої системи, оскільки не дає змогу розібратися в причинах успіху чи неуспіху роботи, не дозволяє з'ясувати, які конкретно складові досвіду здобувача не дістали належного розвитку, що сьогодні є якісною рушійною силою для виховання особистості.

У нашому дослідженні ми поставили наступні важливі питання батькам, класним керівникам (кураторам), дітям: «Протягом попереднього карантинного навчального року: чи проводили педагоги виховні заходи онлайн? чи організовували наставники дозвіллеву діяльність своїх вихованців, щоб забезпечити змістовне, цікаве, корисне дозвілля з метою прищеплення морально-етичних, культурно-духовних цінностей? чи відповідально ставилися класні керівники до проблеми організації дозвілля під час дистанційного та змішаного навчання тощо».

Дійсно, відсутність, занепад або виховний аспект освітнього процесу «для галочки» призводить до негативних наслідків. Сьогодні ми вже маємо жахаючі проблеми, що виникли в молодіжному середовищі: булінг, кібербулінг, кіберсталінг, секстинг, мобінг, хейтинг, тролінг, а звідси, від форми психологічного тиску, жакликий крок до суїциду, наркоманії, правопорушних дій, тому, особливо в умовах пандемії, ми не маємо права не прищепити молодому поколінню фундаментальні складники загальнолюдських цінностей, бо внаслідок обмеження оффлайн-спілкування та браку організації цікавого, змістовного дозвілля ми дійсно можемо втратити дієвий механізм формування гармонійно розвиненої, духовно багатой особистості.

Безумовно, якісний рівень освіти забезпечується за допомогою відповідних механізмів: чіткої організації роботи виховної системи освітнього закладу та моніторингу виховного процесу (збір, опрацювання та поширення інформації про стан виховної системи, безперервне вивчення стану і прогнозування розвитку виховної системи).

Аналіз проблем педагогічного моніторингу (особливості освітнього моніторингу, його компоненти, засоби здійснення тощо) досліджуються в працях багатьох учених (М. Аузіна, І. Береза, В. Білецька, Л. Денисюк, Г. Єльнікова, О. Касьянова, І. Колодій, Т. Лукіна, О. Мармаза, Н. Пасічник, І. Проценко, З. Рябова, Т. Хлебнікова, Є. Хриков,

К. Чернобай, Л. Ярошук та ін.). Проблеми моніторингу виховної роботи присвячено дослідження Л. Гаврошової, С. Костогриз, Г. Красильникова, О. Лаврентьєвої, В. Приходько, Т. Скорик, Г. Сухович, Г. Ткачук та ін. Проте бракує досліджень у напрямку моніторингу виховного процесу в умовах дистанційного та змішаного навчання.

У психолого-педагогічній літературі педагогічний моніторинг виховного процесу розглядається як спеціальна система тривалого безперервного спостереження, яка дозволяє оцінювати (діагностувати) ефективність процесу (виховної, дозвіллевої) діяльності, давати якісну й кількісну характеристику ефективності функціонування й тенденції саморозвитку виховної системи (цілі, зміст, форми, методи, умови), виявляти її динаміку та глибше зрозуміти причини недоліків виховного процесу, і на підставі цього — прогнозувати виховний потенціал системи (ефективність технологій, методик, результати виховання, розвитку й саморозвитку здобувача).

Значимо, що мета моніторингу виховного процесу та окремих її компонентів, це:

- відстеження динаміки якості освітніх послуг;
- оцінка і вдосконалення змісту, цілей, традиційних та інноваційних форм, методів, засобів, сучасних педагогічних технологій виховання;
- визначення результативності виховання здобувачів освіти;
- планування та прогнозування розвитку освітньої галузі;
- формування освітньої, молодіжної політики;
- визначення престижності та конкурентоспроможності національної системи освіти тощо.

Місія внутрішнього моніторингу виховного процесу в онлайн-режимі:

- не втратити динаміку якості освітніх онлайн-послуг, відстежувати і корегувати педагогічний, виховний процес у дистанційному режимі;
- перевірити і віднайти ефективні педагогічні виховні онлайн-форми, засоби, технології, цікавий зміст дозвіллевої діяльності у дистанційному та змішаному режимі навчання;
- визначити результативність виховної роботи в онлайн-режимі, забезпечити раціональну розстановку педагогічних сил, спланувати подальші корекційні дії щодо удосконалення освітнього, виховного процесу в умовах пандемії тощо;
- спрямувати онлайн-виховання, самовиховання на програмування власного життя тощо.

На думку О. Лаврентьєвої, «Моніторинг якості виховання, спираючись на системний аналіз й відновлені причинно-наслідкові зв'язки, повинен з'ясувати сутність й зміст досліджуваного виховного процесу, допомогти переосмислити методи роботи й організації діяльності, запропонувати, якщо це потрібно, альтернативну модель системи виховної роботи» [1].

Предметом моніторингу якості виховної роботи у вищому педагогічному освітньому закладі можуть бути: особистість студента — майбутнього педагога (потреби, інтереси, переконання, ціннісні орієнтації, мотиви, установки), колектив як середовище розвитку студента (міжособистісні стосунки, згуртованість, характер громадської думки, форми дозвілля тощо), професійна позиція куратора (рівень володіння виховними технологіями та педагогікою дозвілля, характер і причини труднощів у виховній роботі й організації студентського дозвілля тощо, умови процесу виховання (матеріально-технічна база, предметно-естетичне середовище, програмне забезпечення тощо) тощо.

Вивчаючи ступінь задоволеності виховною та дозвіллевою діяльністю, ступінь узгодженості виховним процесом усіма структурними підрозділами вищого освітнього закладу тощо, слід пам'ятати, що модель виховної системи університету допоможе спроектувати у подальшій професійній діяльності власну модель виховної роботи в освітньому закладі. Тому важливо надати зразкову базу доцільного, змістовного, цікавого, корисного дозвілля, банк ефективних виховних технологій та чітку активну виховну позицію педагога. Не треба занижувати значущість сфери дозвілля, яка допомагає реалізовувати завдання освіти. Треба відійти від пасивно-споглядальних чи багаточисельних розважальних форм дозвілля і спрямувати кожен захід на саморозвиток, самовиховання, самоосвіту.

Дозвіллевий простір (матеріальна і просторова доступність дозвіллевих заходів, культурно-дозвіллева діяльність, індустрія дозвіллевих закладів, активізація сімейних традицій, використання сучасних комп'ютерних технологій, інтернет мережі тощо) є виховним порталом і потенціалом (універсальним засобом освіти і виховання особистості, джерелом формування внутрішнього світу, засобом гармонізації майбутнього педагогі зі світом, соціалізації особистості, формування особистісної «Я — концепції») сьогодні в сучасному освітньому закладі.

Наведемо приклад змістовного дозвілля з національно-патріотичного виховання. З початку навчального року до Дня козацтва можна



провести комплекс дозвіллевих заходів (гостьова лекція, флешмоби, челенджи, віртуальні мандрівки, наукові розвідки, написання есе, брейнстормінги тощо), враховуючи і заходи за вибором (інтереси, хобі): «Козацька педагогіка». «Мовленнєві цікавинки», «Козацькі забави», «Чарівні міста барвистої України», «Відомі Українці», майстер-клас «Бойовий гопак», «Таємниці козаків-характерників», Тік-Ток-мандри «Краса України», Майстер-шеф «Народні страви», фото-виставки «Енергія землі», есе «Сімейні традиції — коріння землі» тощо) і на завершення — квест «Козацькими стежинами» як підсумок здобутих знань, умінь і навичок. І, обов'язково, не забудьте з'ясувати пропозиції від наших учасників нашого цікавого змістовного дозвілля і респондентів педагогічного моніторингу щодо подальших планів, мрій таких «цікавих перегонів», щоб визначити кроки для подальшого покращення виховного процесу, виховного потенціалу та удосконалення певних аспектів педагогіки дозвілля.

Сьогодні цифрові технології дозволяють використовувати інтернет-платформи як для змагань і різних випробовувань, так і для визначення набутих знань і навичок. І навіть дистанційні квест-кімнати, відеороліки (у ТікТок) своїх досягнень, здобутків, відкриттів, добрих благодійних справ дають можливість побачити рівень сформованості моральних цінностей, національної свідомості, здобутих мовленнєвих навичок тощо.

Таке студентське дозвілля (в онлайн-форматі) і педагогічний моніторинг (комплекс коректних моніторингових засобів, заходів, технологій, спостережень тощо) розкриває освітньо-виховний потенціал студентського дозвілля, спрямовує педагогічний процес на вдосконалення певних аспектів виховання, а майбутньому педагогу допомагає віднайти сенс світобуття, сприймати себе як цілісну особистість, яка може змінитись у напрямі вдосконалення і розвитку.

#### **Список використаних джерел:**

1. Лаврентьева О. Моніторинг якості виховної роботи в діяльності класного керівника. URL: <http://surl.li/anyfg>
2. Скорик Т. В. Освітньо-виховний потенціал дозвілля: від народних традицій до сучасності. URL: <http://surl.li/anyfi>

## ПРОФЕСІЙНА ПЕДАГОГІЧНА ДІЯЛЬНІСТЬ МАЙБУТНІХ УЧИТЕЛІВ ЯК ЧИННИК ЇХ ПРОФЕСІЙНОЇ САМОРЕАЛІЗАЦІЇ

Пономарьова Н. О.

доктор педагогічних наук, професор, декан фізико-математичного факультету, Харківський національний педагогічний університет імені Г. С. Сковороди, м. Харків, Україна

*В статті розглянуто вплив професійної педагогічної діяльності майбутніх учителів в період навчання у закладі вищої педагогічної освіти на складні, етапні та динамічні процеси їх професійної самореалізації, наведено аналіз практичного досвіду вивчення проблеми професійної самореалізації майбутніх учителів у ХНПУ імені Г. С. Сковороди.*

**Ключові слова:** професійна самореалізація, педагогічна діяльність, підготовка майбутніх учителів, професійне самовизначення, професійна адаптація.

*The article considers the influence of professional pedagogical activity of future teachers during the period of study in higher pedagogical education on complex, stage and dynamic processes of their professional self-realization, the analysis of practical experience of studying the problem of professional self-realization of future teachers in H. S. KhNPU.*

**Key words:** professional self-realization, pedagogical activity, training of future teachers, professional self-determination, professional adaptation.

Впровадження гуманістичної парадигми освіти на шляху до інтеграції України в загальноєвропейський освітній простір характеризується посиленням уваги до успіху кожної людини, врахуванням її особливостей та потреб. Тому актуальність проблеми професійної самореалізації фахівців у педагогічній діяльності обумовлена як стратегічними цілями реформування української системи освіти, так і новими пріоритетами сучасного суспільства в цілому — із розуміннями високої соціальної значущості розвитку і реалізації особистісного потенціалу кожної людини.

Вивчення наукових джерел засвідчує, що поняття професійної самореалізації стало предметом міждисциплінарного аналізу та тісно пов'язане із поняттями «професійний саморозвиток», «професійне самопроекування», «професійна самоактуалізація», «професійне само-

удосконалення», «професійна самоосвіта», «професійне самовиховання» та іншими. У психолого-педагогічних розвідках К. Абульханової-Славської, В. Андрущенка, Л. Анциферової, Д. Богоявленської, В. Бондаря, О. Дубасенюк, М. Євтуха, І. Зязюна, Є. Клімова, Л. Коган, О. Кокуна, Г. Костюка, О. Леонтєва, І. Манохи, Г. Мілчевської, В. Муляр, І. Підласого, С. Рубінштейна, Г. Рудь, С. Сисоєвої, Л. Сущенко, Т. Титаренко, Н. Чепелевої та інших розглянуто методологічні засади вивчення професійного саморозвитку особистості. Щодо дослідження сутності, структури та специфіки професійної самореалізації педагогів, то у наукових працях О. Акімової, Р. Гуревича, М. Євтуха, І. Зязюна, В. Кан-Калик, Н. Кузьміної, Л. Мітіної, В. Сластьоніна, Ю. Калугіна, О. Малихіна, І. Наумченко, Л. Рибалко, І. Беха, Ю. Долинської, В. Калошина, Н. Сегеди, Т. Тихонова, П. Харченко, М. Ярославцевої та інших набули розвитку ідеї формування особистості педагогів, їх прагнення до удосконалення, готовності педагогів до самоосвіти і професійного розвитку.

Е. Зеєр пропонує такі етапи професійного становлення особистості: оптація (формування професійних намірів), професійна підготовка, професійна адаптація, первинна та вторинна професіоналізація та професійна майстерність [1]. Щодо професійної самореалізації у педагогічній діяльності, то науковці виокремлюють: початкове професійне становлення педагога, професійну адаптацію (початкову, просунуту, повну адаптованість), безпосередньо самореалізацію педагога [2]. За поглядами вчених, початкове професійне становлення фахівця-педагога здійснюється під час його навчання у закладі вищої педагогічної освіти, яке завершується формуванням компетентного фахівця-початківця, готового розпочати професійну педагогічну діяльність у конкретних умовах закладу освіти, і такий, що має сформованими певні базові фахові компетенції [2]. Професійна адаптація (як пристосування до конкретних умов діяльності) відбувається для фахівців після завершення навчання у закладі вищої педагогічної освіти на робочому місці (або під час зміни місця роботи в подальшому або при зміні виду діяльності тощо) [2].

Разом із тим, зараз чимало здобувачів вищої педагогічної освіти як другого (магістерського), так і першого (бакалаврського) рівня на останніх курсах активно розпочинають професійну педагогічну діяльність у закладах загальної середньої освіти, поєднуючи навчання

та роботу на посадах учителів-предметників. Зауважимо, що поєднання навчання здобувачів освіти з професійною педагогічною діяльністю у форматі неповного робочого дня та/або тижня відповідає додатковим вимогам до систем внутрішнього і зовнішнього забезпечення якості підготовки та професійного вдосконалення педагогічних працівників [3]. Так, наприклад, на фізико-математичному факультеті ХНПУ імені Г.С.Сковороди з 2011 до 2021 року спостерігається суттєве збільшення відсотка студентів 3-4 курсів бакалавріату та 1-2 курсів магістратури, які працюють у закладах освіти: від 15% до 45%. Така тенденція пов'язана, перш за все, із значним попитом на учителів математики, фізики, інформатики в регіоні та в Україні в цілому, і з усіляким заохоченням керівниками закладів середньої освіти зацікавлених студентів-майбутніх учителів до працевлаштування. З іншого боку, практика роботи закладів вищої педагогічної освіти засвідчує, що відбуваються певні зрушення і в усвідомленні самими майбутніми учителями значущості та суттєвих переваг набуття власного практичного досвіду педагогічної діяльності ще в період професійної підготовки.

Слід врахувати, що відповідно до діючих вимог, освітні програми підготовки майбутніх учителів в будь-якому разі передбачають їх обов'язкову практичну підготовку — шляхом неперервної педагогічної практики на базі дошкільних, загальноосвітніх, позашкільних, професійних (професійно-технічних) закладів освіти згідно зі спеціальністю та спеціалізацією. Педагогічна практика виконує навчальну, розвивальну, виховну та діагностичну функції у підготовці майбутніх учителів. Водночас, під час такої практики мета, зміст та умови роботи, посадові права та обов'язки майбутніх учителів суттєво відрізняються і не можуть вважатися тотожними до самостійної професійної педагогічної діяльності.

У цьому розрізі потребують додаткового вивчення як теоретичні засади, так й практичний досвід професійної самореалізації студентів-майбутніх педагогів в умовах здійснення ними професійної педагогічної діяльності під час навчання у закладах вищої педагогічної освіти.

Як зазначають науковці, у професійному становленні особистості під час навчання у закладі вищої освіти, визначальну роль відіграють її власні якості, які розвиваються і вдосконалюються у процесі здобуття професійної освіти, самоосвіти і виховання та, перед усім її особиста активність. Залучення до практичної професійної діяльності

виключним чином стимулює формування особистісної сфери майбутніх учителів. З іншого боку, професійна педагогічна діяльність майбутнього учителя сприяє не тільки набуттю ним фахових професійних знань, умінь і навичок, а й якісному засвоєнню способів професійно-творчої діяльності [4]. Під час здійснення власної професійної педагогічної діяльності вже у період навчання у закладах вищої педагогічної освіти майбутні вчителі мають змогу «зсередини» познайомитися з організацією роботи закладів освіти, специфікою умов праці, особливостями взаємодії з педагогічним колективом, адміністрацією. Таким чином, етап початкової професійної адаптації прискорюється та сприяє орієнтуванню випускника закладу вищої педагогічної освіти в конкретних умовах педагогічної діяльності та поглибленню його професійного світосприйняття.

У сполученні навчання та професійної педагогічної діяльності студентами-майбутніми учителями завдяки їх тісній співпраці із викладачами закладів вищої педагогічної освіти стимулюється прагнення студентів до наукової діяльності — для пошуку способів розв'язання сформульованих раніше педагогічних задач на основі аналізу різних дидактичних теорій та методичних концепцій [4]. Саме тут закладаються підвалини для прискореної реалізації підетапу просунутої професійної адаптації педагогів і подальшого переходу до повної адаптованості (творчого самовираження).

У 2020-2021 рр. нами було проведено опитування 72-х здобувачів вищої педагогічної освіти другого (магістерського) та першого (бакалаврського) рівнів вищої освіти ХНПУ імені Г.С.Сковороди, які поєднують роботу у закладах загальної середньої освіти із навчанням на денному відділенні за спеціальностями 014 Середня освіта (Фізика), 014 Середня освіта (Інформатика), 014 Середня освіта (Математика), 011 Освітні, педагогічні науки. Серед причин, через які студенти розпочали власну професійну педагогічну діяльність вирізняються прагнення отримати власний практичний досвід (77,4 %), бажання мати додатковий заробіток (74,2 %), запрошення від закладу освіти (48,4 %).

За підсумками опитування до переваг поєднання навчання та практичної роботи у закладах освіти 77,4 % віднесли можливість свідомого набуття власного практичного досвіду, 66,7 % — можливість випробувати власні професійні якості для подальшого їх удосконалення. У роботі в закладах загальної середньої освіти 74,2 % опитуваних

відчували підтримку з боку педагогічного колективу, а 61,3 % — з боку адміністрації. Водночас, за допомогою у педагогічній діяльності від викладачів закладу вищої педагогічної освіти звернулися тільки 35,5 % студентів, а підтримки від деканату факультету потребували 41,9 % опитуваних.

Переважна більшість опитуваних зазначили, що їх основні труднощі під час роботи у закладах освіти були пов'язані із складністю її сполучення з навчанням (71 %), хоча тільки 9,1 % вказали на брак власних навичок самоорганізації, таймменджменту тощо. Заслугує на увагу те, що тільки 16,1 % опитуваних зазначили недостатність знань з предмету як фактор наявності труднощів у здійсненні практичної професійної діяльності. Тоді як 28,8 % відчували недостатність знань з методики викладання за фахом, 19,4 % потребували додаткових загальнопедагогічних та психологічних знань. Складнощі у формуванні відносин із педагогічним колективом та адміністрацією мали 22,6 % опитуваних.

По завершенню навчання у закладі вищої педагогічної освіти 54,8 % опитуваних планують продовжити роботу у тому самому закладі середньої освіти, де працювали і саме такий відсоток рекомендує набути такий досвід усім здобувачам вищої педагогічної освіти (рис. 1.)

Ви плануєте продовжити роботу у ЗЗСО, де працюєте зараз, після завершення навчання у ЗВО?

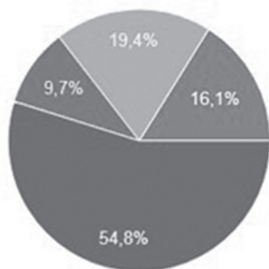

Чи порадили би Ви іншим поєднати навчання в ЗВО із професійною педагогічною діяльністю у ЗЗСО?

- так
- ні
- можливо
- не впевнений



Рис. 1. Підсумкове опитування здобувачів вищої освіти.

Отже професійна педагогічна діяльність в період навчання у закладі вищої педагогічної освіти має безсумнівний вплив на складний,

багатоетапний та динамічний процес професійного самовизначення та адаптації майбутніх учителів, що підкріплюється і практичними спостереженнями. Подальшого дослідження потребують теоретичні засади професійної самореалізації педагогічних фахівців з урахуванням нових парадигм побудови системи освіти в Україні та мінливих умовах здійснення професійної педагогічної діяльності.

**Список використаних джерел:**

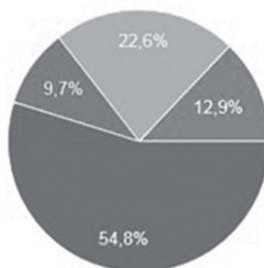
1. Зеер Е. Ф. Психология профессионального образования. Москва : Флинта, 2003. 125 с.
2. Абсалямова Я. В. Основні етапи професійної самореалізації викладача вищого навчального закладу. Вісник Національного авіаційного університету. Серія: Педагогіка, Психологія. 2014. № 5. DOI: <https://doi.org/10.18372/2411-264X.5.10178>
3. Концепція розвитку педагогічної освіти. URL: [http://oipop.ed-sp.net/public/attached\\_files/5b7bb2dcc424a809787929.pdf](http://oipop.ed-sp.net/public/attached_files/5b7bb2dcc424a809787929.pdf)
4. Козирев М. П., Козловська Ю. Р. Професійне становлення фахівця в умовах вищого навчального закладу. Науковий вісник Львівського державного університету внутрішніх справ. серія психологічна. 2013. Вип. 1. С. 305-313.

## КОМУНІКАТИВНА КУЛЬТУРА ВЧИТЕЛЯ ЯК СКЛАДОВА ПЕДАГОГІЧНОЇ МАЙСТЕРНОСТІ

Галушка К. Р.

здобувач третього (освітньо-наукового) рівня вищої освіти кафедри освітології та інноваційної педагогіки, Харківський національний педагогічний університет імені Г. С. Сковороди, м. Харків, Україна

*У статті визначено і проаналізовано основні складові підготовки педагога до заняття з точки зору публічного виступу. Визначені етапи формування у педагога базових знань з ораторської майстерності. У зв'язку з цим у статті проаналізовано формування риторичної майстерності педагога. Визначені головні інструменти творення креативної та харизматичної особистості-педагога. Акцентується тема не лише мовленнєвого етикету, але головним чином йде мова про стиль мовлення педагога, володіння ним невербальними засобами спілкування (мімікою, жестами, темпом мовлення, тембром голосу).*

**Ключові слова:** риторика, ораторська майстерність, жестикуляція, педагог-ритор.

*The article identifies and analyzes the main components of teacher training for the lesson in terms of public speaking. The stages of formation of the teacher's basic knowledge of public speaking skills are determined. In this regard, the article analyzes the formation of rhetorical skills of the teacher. The main tools for creating a creative and charismatic personality-teacher are identified. The emphasis is not only on the topic of speech etiquette, but mainly on the style of speech of the teacher, his mastery of non-verbal means of communication (facial expressions, gestures, speech rate, tone of voice).*

**Key words:** rhetoric, oratory, gestures, teacher-rhetorician.

Педагогічна діяльність потребує від викладача певних знань у галузі ораторської майстерності. Заздалегідь продумана та підготовлена різноманітність прийомів і форм навчання мають вирішальний вплив на формування пізнавального інтересу до предмету. Викладання перед учнями або студентами — це публічний виступ. Педагог повинен уміти виголошувати промову перед аудиторією: говорити логічно, зрозуміло, цікаво і переконливо.

Під ораторським мистецтвом розуміється комплекс знань та умінь оратора, спрямований на підготовку та виголошення публічної промови: це вміння формулювати тезу і підбирати матеріал, мистецтво



побудови своєї промови і публічного мовлення з метою впливу на слухачів; це вміння доводити і спростовувати, вміння переконувати; це мовна майстерність.

Педагогічна професія вимагає високого рівня навичок переконання. Педагог-ритор впливає на учнів своєю унікальністю, харизмою, словом. Сьогодні, для оптимального спілкування, впливу і взаємодії з аудиторією, необхідні такі складові риторичної майстерності, як: емоційне переконання, об'єднання ритора й аудиторії в загальному емоційному полі. Таким чином, це і є показниками професійної комунікативної компетенції педагога.

Педагог — це особистість, яка має власну точку зору, своє світоуявлення. Він повинен мати свої індивідуальні способи активізації уваги і мислення слухачів: звертати студентів до власного життєвого досвіду, або присутніх в аудиторії; мати розширені рекомендації по темі виступу, мати компетентні джерела інформації; власний оригінальний коментар до першоджерел; визначати мету спільної з аудиторією роботи; імпровізувати та формулювати судження; мати відкриту, щирю манеру спілкування.

Зазначимо, що педагогу-оратору необхідно бути пластично розкутим при реалізації інформаційно-мовного впливу: відкритість пози; баланс динаміки, статички і семіотики пози; розрізняти жестикуляцію психологічну, дидактичну і описову; у голосі за необхідності дотримуватися мелодійності, гармонійності, скоординованості. У своїй промові логічно вміти конструювати зміст інформаційно-мовної дії; окремих фраз; вміти дотримуватися логіки у вибудовуванні послідовності «теза — аргумент — ілюстрація» і «ілюстрація — аргумент — теза»; повторювати основні тези матеріалу для запам'ятовування основних положень аудиторією; вміти логічно та чітко ставити риторичні та проблемні питання.

Експресивні вміння педагога потребують образності висловлювань; інтонаційної виразності; порівнянь і аналогій при поясненні матеріалу, чи окремих ситуацій — інтонаційна різноманітність мови як умова активізації емоційної забарвленості змісту інформаційно-мовної дії.

Головне, що треба усвідомити педагогу задля успішного виступу: важливий не тільки зміст лекції, а як саме вона презентується, доповідається. За статистикою, проведеними опитуваннями можна підвести підсумок того, що учню важливий не тільки зміст, але головне як

доповідається матеріал. Можна сформулювати педагогічне завдання таким чином, що головна мета не донести матеріал уроку, а зробити перш за все так, щоб предмет став цікавим для самого учня, змотивувати його на подальшу роботу та отримання знань.

На відміну від представників інших професій, педагог повинен володіти мовою як основним засобом впливу на особистість учнів. З огляду на це, мова вчителя повинна відповідати певним вимогам. Мова повинна бути: змістовною і емоційною, за звучанням рівною, приємною на слух і відповідати вимогам акустики; мова повинна виконувати комунікативну, інтерактивну функції одночасно, повинна допомагати педагогу в проблемних ситуаціях, активізувати учнів, а не пригнічувати їх. Простота і відповідальність, природність і доброзичливе ставлення до учнів, комунікабельність — всі ці якості проявляються по-різному, в залежності від індивідуальності педагога.

У процесі роботи педагог повинен користуватися літературною мовою, його вимова має відповідати нормам фонетики і дикції, а також вимогам слухання, читання і говоріння. Треба проводити самоаналіз власного виступу, щоб зрозуміти власні мовні недоліки і виправляти їх. Значимість мовних здібностей для педагога дуже велика, оскільки він повинен за допомогою мови і за допомогою міміки і жестів вміти точно виражати свої думки і наміри.

У процесі проведення занять мова вчителя повинна бути спрямована на учнів, повинна сприяти розвитку їх інтересу до теми уроку, обговорюваних питань — тільки тоді зміст навчального матеріалу буде доступний учням.

Публічний виступ завжди має свою композицію. Потрібно вчитися вибудовувати композицію, свої думки і готувати доповідь таким чином, щоб педагогу самому було цікаво все презентувати. У якісному тексті повинні бути зав'язка, інтрига, кульмінація і меседж. Логіка мови — це основа драматургії. Але яким би чином не була підготовлена сама промова, необхідно добре розуміти основні елементи ораторської майстерності. Навіть ті, що не стосуються власне правильної вимови, структури та композиції виступу.

Перше та головне. Педагогу необхідно бути джерелом енергії для своїх учнів. Заходячи в клас, потрібно пам'ятати, що саме власний ентузіазм викладача найбільше впливає на учнів. Під час заняття повинен відбуватися енергетичний взаємообмін педагога та учнів.

Знання особливостей учнів, класу — ще один момент підготовки педагога до заняття. Необхідно знаходити особливий підхід до кожного класу. Якщо вас чекає публічний виступ, то варто дізнатися специфіку аудиторії, щоб наводити приклади, які будуть близькі і зрозумілі, завжди мати в голові заготовлену відповідь на питання «Навіщо нам це знати?» і подумки відповідати на нього.

Основний елемент ораторської майстерності — зоровий контакт. Саме через нього транслюється впевненість педагога як оратора. По-перше, дивитися потрібно в очі учням. Ідеальний варіант — дивитися на конкретних людей, затримувати погляд на кожному з них декілька секунд, щоб встигнути повністю вимовити якусь фразу. Особливо діти зчитують невербальні ознаки невпевненості, тому доцільно уникати таких моментів і вести себе спокійно та природно. Всі повинні відразу зрозуміти: урок почався. Краще за все почати урок-заняття з добре відомої фрази, яка моментально змотивує слухати педагога далі. У будь-якому випадку, початок уроку або лекції повинен бути чітким, зрозумілим і, по-можливості, мотивуючим.

Педагог не повинен виступати перед учнями, він повинен з ними спілкуватися. Будь-яка лекція набагато краще засвоюється у вигляді дискусії або бесіди. Ще краще, якщо на початку заняття ви ставите проблему і по ходу уроку намагаєтеся її вирішити. Звісно, що одні знання з ораторської майстерності не допоможуть педагогу відразу зробити свою лекцію максимально захоплюючою. Потрібна практика, власний досвід, помилки, щоб знати як їх можна вирішувати, але знання риторики та інструментів ораторської майстерності значно полегшують педагогу розуміння підготовки до публічного виступу — цікавого уроку, мотивуючої лекції.

### **Список використаних джерел:**

1. Сербенська О. Культура усного мовлення: практикум: навч. пос. Київ : Центр навчальної літератури, 2004. 216 с.
2. Спанатій Л. С. Риторика: навчальний посібник для студентів вищих навчальних закладів. Київ : Ін Юре, 2008. 144 с.
3. Хоменко І. В. Еристика: підручник. Київ : Центр учбової літератури, 2008. 280 с.
4. Чибісова Н. Г., Тарасова О. І. Риторика. Київ : Центр навчальної літератури, 2003. 228 с.

## ПРОЄКТУВАННЯ РОЗВИТКУ ДУХОВНО-ІНТЕЛЕКТУАЛЬНИХ УМІНЬ У МАЙБУТНІХ УЧИТЕЛІВ У ЗАКЛАДІ ВИЩОЇ ПЕДАГОГІЧНОЇ ОСВІТИ

Кабанська О. С.

кандидат педагогічних наук, доцент, доцент кафедри англійської мови, Харківський національний педагогічний університет імені Г. С. Сковороди, м. Харків, Україна

*У статті духовно-інтелектуальні вміння розглянуто в складі компонентів професійної діяльності вчителя. Завдяки проєктуванню майбутні вчителі мають змогу уявити майбутнє професії, своє призначення в професії. Розвиток духовно-інтелектуальних умінь є основою успішної самореалізації вчителя сучасної школи.*

**Ключові слова:** проєктування, професійна діяльність, духовність, інтелектуальні вміння.

*In the article spiritual and intellectual skills are considered as a part of components of professional activity of the teacher. Thanks to design, future teachers have the opportunity to imagine the future of the profession, their purpose in the profession. The development of spiritual and intellectual skills is the basis of successful self-realization of a modern school teacher.*

**Key words:** design, professional activity, spirituality, intellectual skills.

Характерними особливостями сучасної реальності є динамізм процесів, що відбуваються в суспільстві, активність змін у всіх сферах життєдіяльності людини. У таких умовах у професійній праці вчителя зростає потреба в правильних прогнозах, які охоплюють різну часову перспективу та дозволяють оптимальним чином реалізовувати педагогічну взаємодію. Тому формування вмінь педагогічного прогнозування майбутніх учителів розглядаємо як один із напрямів поліпшення їхньої професійної підготовки.

Дотичними до теми дослідження є питання, що стосуються розкриття специфіки педагогічного прогнозування (Б. Гершунський, В. Загвязинський, І. Підласий, А. Присяжна, Л. Регуш та інші); здійснення прогнозування в управлінні педагогічними системами різного рівня (С. Боруха, В. Докучаєва, І. Слободчиков, Н. Шалімова та інші);

формування прогностичних умінь у студентів вищих педагогічних навчальних закладів (А. Захаров, Т. Димова, А. Родригес та інші).

Мета статті — розкрити можливості проєктування розвитку духовно-інтелектуальних умінь майбутніх учителів.

У дослідженні професійну діяльність вчителя схарактеризовано з позиції компонентів:

- 1) діагностико-гностичного;
- 2) конструктивно-проєктивного;
- 3) організаційно-комунікативного;
- 4) дослідницько-творчого.

Так, діагностико-гностичний компонент (від грець. *gnosis* — пізнання) має відношення до сфери знань вчителя, які необхідні йому для успішної фахової діяльності, в тому числі даних стосовно різних аспектів поточного стану досліджуваного об'єкта. У світлі цей компонент охоплює знання свого навчального предмета, знання про вікові й індивідуально-типологічні особливості учнів, методи і форми організації навчально-виховної роботи, знання про організацію самопізнання й самовдосконалення, а також знання про здійснення діагностичної діяльності.

Конструктивно-проєктивний компонент педагогічної діяльності включає розроблення на основі визначеної мети як бажаного стану досліджуваного об'єкта певної концепції, в якій викладається суть основного задуму й вихідні принципи задуманих перетворень, розробку плану майбутніх дій, уточнення головних деталей діяльності учнів і вчителя тощо.

Організаційно-комунікативний компонент педагогічної діяльності спрямований на забезпечення оптимального перебігу спільної діяльності вчителя та учнів, на основі визначення індивідуальних потреб та інтересів кожної особи мобілізацію їх до саморозвитку, самопрогнозуванню власних змін, здійснення педагогічного спілкування на засадах особистісно-зорієнтованої педагогіки. Виключно важливе значення має й дослідницький компонент педагогічної діяльності, який виявляється в необхідності постійного осмислення, подальшого розвитку та збагачення вчителем педагогічної теорію, а також адекватної модифікації провідних теоретичних і методичних ідей до визначеної педагогічної ситуації з урахуванням індивідуальних особливостей конкретних учнів [1].

Для успішного здійснення педагогічного прогнозування вчителям, крім традиційних методів педагогічного дослідження необхідно, перелусім, оволодіти такими спеціальними прогностичними методами: методом моделювання, методом уявного експерименту, методом екстраполяції, методом експертних оцінок. Так, суть моделювання полягає в заміні складного педагогічного об'єкта його моделлю, яка являє собою спрощену аналогію об'єкта й якій притаманні ті ж значущі для конкретного дослідження параметри, що і її прообразу. Створення в галузі педагогіки пошукових і нормативних моделей, в яких враховується відповідно ймовірнісні чи бажані зміни визначеного педагогічного явища чи процесу на період випередження прогнозу, відбувається на основі прямих чи опорядкованих даних про масштаби та напрями цих змін. Наприклад, робота з моделлю допомагає досліднику уявити майбутній стан об'єкта як результат спеціально здійсненого педагогічного впливу. Однак загалом під час застосування цього методу зібрані дані не піддаються точному обрахуванню, тому педагогічна модель має, в основному, описовий характер [2].

Важливим методом прогнозування, яким слід оволодіти педагогу, є метод уявного експерименту. Такий експеримент звичайно має варіативний характер і передбачає висунення різних гіпотез, які є найбільш перспективними за певною ознакою й дозволяють визначити оптимальну з них.

Чільне місце в процедурі педагогічного прогнозування займає і метод екстраполяції, що спрямований на поширення певних закономірностей, тенденцій, котрі виявлялися в певному часовому проміжку (він має назву базового) на інший часовий інтервал (він отримав назву прогнозного). У такому випадку знання тенденцій, провідних закономірностей розвитку об'єкта дослідження в минулому дозволяє прогнозувати отримання схожих результатів, хоч і з можливими поправками, в аналогічних ситуаціях. Основними недоліками цього методу є неточність розрахунків, складність у визначенні педагогічних тенденцій та перенесення певних висновків на майбутній стан об'єкта [3].

У разі використання методу експертних оцінок відбирається група компетентних у визначеній проблемі фахівців (так званих експертів), котрі індивідуально висловлюють певні пропозиції, дають оцінки з певних питань, які знаходяться в колі інтересів дослідників, а потім

зібрані дані експертною групою узагальнюються й на цій основі формулюються загальні рекомендації. Однак доведено, що навіть високий професійний рівень фахівців, які входять до складу експертної групи, не завжди можуть попередити значний ступінь суб'єктивізму загального рішення.

Отже, духовно-інтелектуальні вміння є складовою професійної діяльності вчителя. Завдяки проектуванню майбутні вчителі мають змогу уявити майбутню професію, своє призначення в професії. Розвиток духовно-інтелектуальних умінь є основою успішної самореалізації вчителя сучасної школи.

### **Список використаних джерел:**

1. Кабанська О. С. Роль педагогічного прогнозування у професійній діяльності вчителя. Педагогіка формування творчої особистості у вищій і загальноосвітній школах : зб. наук. пр. Запоріжжя : Запоріж. обл. ін-т післядип. освіти, 2010. Вип. 12 (65). С. 42-46.
2. Кабанська О. С. Оволодіння майбутніми вчителями процедурою педагогічного прогнозування у процесі позааудиторної навчальної діяльності. Педагогіка та психологія : зб. наук. пр. Харків : ХНПУ імені Г. С. Сковороди, 2010. Вип. 37. С. 23-28.
3. Кабанська О. С. Обґрунтування технології формування вмінь педагогічного прогнозування майбутніх учителів та аналіз результатів її впровадження. Теорія та методика навчання та виховання : зб. наук. пр. Х. : Харків. нац. пед. ун-т імені Г. С. Сковороди, 2011. Вип. 28. С. 25-31.

## ПІДГОТОВКА МАЙБУТНЬОГО ВЧИТЕЛЯ ПОЧАТКОВОЇ ШКОЛИ ДО САМОРЕАЛІЗАЦІЇ В СУСПІЛЬСТВІ СПОЖИВАННЯ

Семенова М. О.

кандидат педагогічних наук, доцент, доцент кафедри педагогіки, психології, початкової освіти та освітнього менеджменту, Комунальний заклад «Харківська гуманітарно-педагогічна академія» Харківської обласної ради, м. Харків, Україна

*Оскільки Україна стала на шлях ринкових реформ, цей процес зачіпає й освіту, що здебільшого перетворюється на ринково орієнтовану, причому в цифровому середовищі. У таких умовах фахова підготовка майбутнього вчителя початкових класів набуває нового сенсу, хоча його підготовка до самореалізації є основним завданням вищої освіти всіх рівнів.*

**Ключові слова:** майбутній учитель, самореалізація особистості, ринкова економіка, суспільство споживання, цифрова культура.

*As Ukraine embarks on the path of market reforms, this process also affects education, which for the most part turns into market-oriented education, and in a digital environment. In such conditions, the professional training of future primary school teachers acquires a new meaning, although his preparation for self-realization is the main task of higher education at all levels.*

**Key words:** Future teacher, self-realization of the individual, market economy, consumer society, digital culture.

Підготовка вчителя, якого ми називаємо «майбутнім» є складною проблемою наслідок того, що соціальне життя суспільства постійно змінюється. У зв'язку з цим, хто обрав професію вчителя, має навчатися впродовж усього життя, щоб успішно самореалізуватися, тобто найповніше використати власні творчі здібності, для чого потрібна внутрішня робота над собою — саморозвиток, самоздійснення, самовиховання.

Із гуманістичної психології, основні ідеї якої запропонував А. Маслоу, впливає питання самореалізації, яке розглядали Г. Батіщев, Д. Леонтьєв, О. Лосєв, В. Петровський, В. Роменець, С. Рубінштейн, Т. Тираненко та ін. А. Маслоу, думку якого ми поділяємо, уважав, що від природи в кожній людині закладені потенційні можливості для по-



зитивного зростання й самовдосконалення, а «творчість — універсальна функція людини, що веде до всіх форм самовираження» [5, с. 486]. Це насамперед стосується майбутнього вчителя початкової школи, який має підготуватися до професійної самореалізації, а саме до самореалізації у своїх учнях, радіти їх успіхам. Якщо людина зробила власний вибір професії вчителя початкових класів, то у процесі навчання треба сприяти її особистісному зростанню. Тоді майбутній педагог стане тим, на що він здатний, буде прагнути досконалості.

Про освіту впродовж життя та вживання заходів щодо забезпечення безперервності, подолання кризи в освіті, пов'язаною з COVID-19, наголошується в документі 2020 р. під егідою ЮНЕСКО «Концептуальна записка: Освіта в епоху і в наступний період». У документі наголошується, що освіта є основним правом людини, «від якого безпосередньо залежить реалізація всіх інших прав людини», «основа для справедливого, рівноправного, інклюзивного та мирного суспільства». Серед стратегічних рекомендацій нової кампанії «Врятуємо наше майбутнє» розглянемо таку: «переосмислення освіти і прискорення позитивних перетворень в викладанні та навчанні» [4, с. 28]. Значна увага приділяється використанню таких технологій, які забезпечать безперервність навчання. Це доступ до електронних засобів навчання вчителів, школярів і батьків.

Насамперед учителі під час фахової підготовки мають навчитися цифровій культурі. За С. Доценко, розвиток цифрової інфраструктури, перехід на мережеві принципи комунікації, персоналізація Інтернету — чинники, що змінюють етичні принципи й засади соціокультурної взаємодії. Посилаючись на О. Мурашкевича й О. Черних, вона дає визначення цифрової культури як сукупності компетенцій, що «характеризують здатність використання інформаційно-комунікаційних технологій для комфортного життя в цифровому середовищі, для взаємодії з суспільством та вирішення цифрових завдань у професійній діяльності» [1, с. 31]. Дійсно, сучасна початкова школа вже проводить On-line уроки внаслідок карантину з COVID-19. Це вимагає від учителя оволодінням цифровою культурою як необхідною складовою його підготовки, умовою самореалізації.

Погоджуємося з М. Каку, який підкреслює, що людина постійно змінюється, удосконалюється її діяльність, відбувається інтенсивний розвиток науки. Завдяки нанотехнологіям людина наближається до

створення штучного інтелекту, однак це складне завдання, бо для цього машині потрібен здоровий глузд, на що здатна поки що тільки людина. Експерти вважають, що трансформація освіти має відбуватися в напрямі розвитку критичного мислення, навчати здатності до адаптації, роботі в команді та емоційному лідерству. На відміну від тварин «людина має добре розвинене почуття майбутнього й постійно складає плани. У голові кожного з нас безперервно моделюється майбутня реальність. Ми здатні складати плани, що простягаються далеко за межі нашого власного життя», причому саме для планування майбутнього потрібен здоровий глузд, інтуїтивне розуміння, що є можливим, а що — ні, конкретні стратегії досягнення конкретних цілей [3, с. 193], критичне мислення.

Привертає увагу й те, що освіта трансформується в новій соціальній реальності. Розвиток ринкових відносин спричиняє творення суспільства споживання, яке певною мірою копіює індивідуалістичну традицію культури США, споживання ж обумовлено не тільки й не стільки базовими потребами, а символічним смислом, що культура суспільства вкладає в речі. Бурхливий розвиток інформаційних технологій сприяв глобалізації споживання, що не оминуло й освіту, на яку вплинула стратегія Євроінтеграції. За даними Інтернету, у Харкові нині працює понад 48 приватних дитячих садочків, 17 приватних шкіл, а якщо враховувати філіали, то 28. Зростання кількості таких навчальних закладів свідчить про бажання батьків задовільнити індивідуальні потреби в навчанні власних дітей. Це означає, що майбутні вчителі мають навчитися ефективно працювати в умовах ринкової економіки.

Підкреслимо, що у США поряд з тенденцією до асиміляції різних етнічних груп простежується тенденція — розглядати країну не як «плавильний котел», а як «багатошаровий пиріг», «культурну мозаїку», в Україні не звертається увага на етнічну різноманітність, що відбивається й на освіті. Як зазначає В. Ільїн, роль етнічного чинника в споживанні зростає. Додамо, що «через споживання своєї етнічної приналежності найчастіше простежується в ситуації етнічних конфліктів чи напруженості в міжетнічних відносинах» [2, с. 177].

На нашу думку, в україномовних закладах освіти майбутніх учителів початкових класів доцільно знайомити з фольклором та етнографією свого краю, однак із навчальних програм багатьох ЗВО вилучено навіть курс етнопедагогіки. Добре, що з традиційною народною куль-

турою можна ознайомитись в Інтернеті, однак бажано, щоб майбутньому вчителю пояснили витоки такої культури та її досягнення. На кафедрі культурологічних дисциплін та образотворчого мистецтва факультету фізичного виховання та мистецтв майбутніх бакалаврів культурології знайомлять із основами фольклорної практики.

Нині етнічна культура стає модною, бо в Україні, як і в багатьох інших країнах, «почав розвиватися бізнес, пов'язаний із культивуванням у споживачів тяги до символів етнічної приналежності (національна їжа, елементи традиційного одягу, ремісничі вироби й т. п.)», що є тенденцією до зростання ролі етнічного чинника у споживанні [2, с. 176], навіть у кількох дитячих музичних школах нашого міста останнім часом з'явилися фольклорні гурти, які опановують музичний фольклор поряд із класичною музичною освітою (ДМШ 3, № 4, № 7). Цього бажають батьки дітей, а керівництво підтримує їх зацікавленість у вияві етнічної приналежності та вивченні української народної культури.

Отже, самореалізація майбутнього вчителя початкових класів залежить від набутої цифрової культури й уміння працювати наполегливо й самостійно, а також від якісної фахової підготовки, що має враховувати потреби суспільства споживання, у тому числі й етнічний чинник.

### Список використаних джерел:

1. Доценко С. О. Цифрова культура майбутнього викладача. Традиційна культура в умовах глобалізації: синергія традиції та новації. Матеріали науково-практичної конференції (Харків, 21-22 червня 2019 року). Харків : Друкарня Мадрид, 2019. С. 31-34.
2. Ильин В. И. Поведение потребителей : учеб. пособие. Санкт-Петербург : Питер, 2003. 232 с.
3. Каку М. Физика будущего. пер. с англ. 6-е изд. Москва : Альпина нон фикшн, 2019. 736 с.
4. Концептуальная записка: Образование в эпоху COVID-19 и в последующий период. ООН. Резюме. Август 2020 года. 32 с. URL: [https://www.un.org/sites/un2.un.org/files/policy\\_brief\\_-\\_education\\_during\\_covid-19\\_and\\_beyond\\_russian.pdf](https://www.un.org/sites/un2.un.org/files/policy_brief_-_education_during_covid-19_and_beyond_russian.pdf) (дата звернення: 07.10.2012)
5. Хьел Л. А., Зиглер Д. Дж. Теории личности : 3-е изд. Санкт-Петербург : Питер, 2011. 607 с.

## МУЗИЧНО-ВИКОНАВСЬКА КОМПЕТЕНТНІСТЬ ВЧИТЕЛЯ МУЗИЧНОГО МИСТЕЦТВА

Ван Інчжи

здобувач третього (освітньо-наукового) рівня вищої освіти кафедри освітології та інноваційної педагогіки, Харківський національний педагогічний університет імені Г. С. Сковороди, м. Харків, Україна

*У статті, на основі аналізу музично-виконавської діяльності вчителя музики, обґрунтовано формування музично-виконавської компетентності. Визначено її структуру, яка складається з: музично-теоретичних, мисленнєво-операційних, комунікативно-організаційних, інтерпретаційно-дослідницьких знань та умінь.*

**Ключові слова:** музично-виконавська компетентність, вчитель музичного мистецтва.

*In the article, based on the analysis of the musical performance activity of a music teacher, the formation of musical performance competence is substantiated. Its structure is determined, consisting of musical-theoretical, mental-operational, communicative-organizational, interpretive-research knowledge and skills.*

**Key words:** musical performance competence, teacher of musical art

Ядром професійної компетентності вчителя музичного мистецтва є його музично-виконавська компетентність. Поставивши завдання розкриття її змісту, ми звернулися до аналізу специфіки професійної діяльності вчителя музики.

Різні аспекти підготовки музикантів представлено у дослідженнях з естетики мистецької освіти (П. Антохін, В. Бехтерев, В. Гасилов, О. Олексюк, Ю. Рагс), музичної психології (Т. Адорно, І. Бех, Д. Кірнарська, М. Ярмаченко); соціології мистецтва (Ю. Давидов, І. Зязюн, А. Мудрик, Б. Смирнов, М. Шкіль). Історико-педагогічний аналіз інструментальної галузі подано у наукових студіях Н. Гуральник, М. Давидова, О. Зав'ялової, А. Козир, Г. Ніколаї та ін.

Специфіка професійної діяльності вчителя музики визначається необхідністю тісного взаємозв'язку елементів, що входять до поняття «вчитель» і поняття «музикант». При цьому володіння музичним інструментом є найважливішим із умінь. Дослідники дійшли висновку, що основним видом музично-педагогічної діяльності вчителя музики

є музично-виконавська, «без якої вчитель музики не називався б учителем музики» (Г. Ципін).

Музично-виконавська діяльність вчителя музики — це опосередкована взаємодія виконавця (вчителя) та автора музичного твору, спрямована на відтворення, розкриття і донесення до слухача (студента) художнього образу, авторського задуму. Вона полягає в освоєнні тексту (музичної мови) твору, в тлумаченні ідеї, художнього образу і змісту твору, у відборі виразних засобів для найбільш точної передачі змісту композиторського задуму. Здатність до глибокого і правдивого тлумачення музичних творів тісно пов'язана зі світоглядом, загальною культурою, різнобічними знаннями, музичними здібностями, емоційно-вольовими якостями і складом мислення особистості [1, с. 54]. Цими факторами визначається успішність музично-виконавської діяльності.

Формування музично-виконавської компетентності учителів музичного мистецтва відбувається під час вивчення дисциплін професійного циклу («Основний музичний інструмент», «Диригування», «Постановка голосу»). Результатом їх опанування є складання заліків та іспитів у формі концертного виступу. Також майбутні фахівці беруть участь у інструментальних та вокальних концертах, фестивалях і конкурсах різних рівнів, де необхідно продемонструвати своє володіння інструментом, голосом, можливість керівництва хором. Така діяльність передбачає сформовану музично-виконавську компетентність.

Вивчення навчальної дисципліни «Основний музичний інструмент» має усталені традиції, що виявляються в академічній підготовці до виконавської діяльності. Водночас, вимоги до якісної підготовки сучасних фахівців, вимагають спеціального засвоєння музично-історичного й музично-теоретичного матеріалу. Учителі музичного мистецтва мають уміти його дидактично переробляти з урахуванням конкретних педагогічних завдань і досвіду студентів, творчо підходити до використання відповідних знань, а також відбору музичних творів.

О. Щербініна вважає, що набуття історико-теоретичних знань методичного спрямування в інструментальному класі відбувається здебільшого стихійно. Має місце порушення взаємозв'язків, диспропорція між аналітичним та праксеологічним компонентами, що зумовлює недостатній рівень освіченості у музикантів-педагогів, зниження креативного потенціалу їх виконавської діяльності [6, с. 122]. Саме

тому, не залежно від попередньої виконавської підготовки, формування музично-виконавської компетентності учителів музичного мистецтва набуває певних складностей.

Враховуючи це положення, вважаємо, що майбутні фахівці мають опанувати низкою знань та вмінь, що складають, на нашу думку, музично-виконавську компетентність учителів музичного мистецтва: музично-теоретичні, мисленнево-операційні, комунікативно-організаційні, інтерпретаційно-дослідницькі.

Музично-теоретичні знання, якими повинен оволодіти вчитель музичного мистецтва у процесі інструментальної підготовки допомагають у роботі над музичним репертуаром, де студент має усвідомити, що історія інструментального мистецтва представлена творчістю видатних композиторів та їх творами. Ці твори, як представники певної епохи, несуть на собі печатку свого часу і місця створення (національної школи), особистості творця і конкретного художнього задуму. Тому кожний музичний твір важливо розглядати як певну художню цілісність, як представника музичного мистецтва конкретного стилю.

Мисленнево-операційні уміння майбутніх викладачів спрямовані на формування та оперування художніми образами. Музичні образи мають, перш за все, емоційний зміст, який виявляється в образно-почуттєвій формі. Музичний образ часто характеризується дослідниками (С. Волков, А. Сохор) як «музична побудова», яка несе в собі певну емоційну інформацію і створює можливості для інтерпретаційної варіативності [5, с. 109]. З цим процесом пов'язана робота музичного мислення, яке «можна визначити як моделювання системи ставлень суб'єкта до реальної дійсності, яке реалізується у процесі інтонування» [2].

У музичній психології феномен художнього мислення розглядається як сукупність знань у дії, тобто він є своєрідною формою людського мислення взагалі. Складність його вивчення полягає в тому, що всі компоненти художнього мислення функціонують і взаємодіють одночасно [4, с. 368].

Оволодіння даними уміннями може бути дієвим і професійно спрямованим тільки у поєднанні зі словом, яке допомагає розкрити музичні символи, осмислити та донести зміст музичних образів. Отже, наступним у музично-виконавській діяльності учителів музичного мистецтва вважаємо комунікативно-організаційні уміння. Їх сутність

полягає в обміні думками і почуттями між суб'єктами спілкування, здатності взаємодіяти один з одним, організувати як власне навчання, так і діяльність інших.

Особливість комунікації засобами музичного мистецтва виявляється у першочерговості емоційного аспекту художньої інформації. В. Остроменський наголошує, що: «Неможливість адекватного перекладу емоційної складової музичного змісту на іншу мову безперечна. Але в деяких випадках визначена її частка піддається відносному перекладу, що не порушує загального положення про неможливість перекладення» [3, с. 72].

Значимо, що інтерпретація музичних творів здійснюється в процесі їх виконання. Як зазначають дослідники Г. Падалка, С. Шип, О. Щолокова, існує вербальна їх інтерпретація. На думку вчених, майстерність слова є обов'язковим компонентом діяльності педагога. Лекторська виконавська діяльність передбачає підготовку усного виступу, його озвучення і сценічну реалізацію. Її особливість полягає в тому, що необхідний текст не просто читається, а виконується.

Інтерпретаційно-дослідницькі уміння, що безпосередньо пов'язані з музично-теоретичними знаннями, передбачають самостійне поповнення своїх знань, умінь орієнтуватися у стрімкому потоці музичної інформації. Самостійна навчально-дослідна робота учителів музичного мистецтва виявляється у: здатності бачити проблему, сформулювати цілі, задачі, проаналізувати факти, зробити власні висновки і узагальнення; оволодінні навичками порівняння, зіставлення, оцінювання, класифікації явищ відповідно до усталених критеріїв, вмінні виділяти суттєві причинно-наслідкові зв'язки; можливості здійснювати міжпредметні зв'язки і виявляти зв'язки між іншими явищами, формулювати висновки.

Особливої актуальності набувають уміння надавати самостійну художньо-естетичну оцінку музичним творам, узагальнювати окремі факти, оригінальності та неординарності мислити для розкриття змісту музичного твору. Усе це потребує залучення різної мистецтвознавчої літератури (пошук, відбір, аналіз), у результаті чого активізується пошукова діяльність студентів.

Отже, спираючись на теоретичні положення, що розкривають особливості музично-виконавської діяльності вчителя музики, ми визначили музично-виконавську компетентність майбутнього вчителя му-

зики як інтегративне утворення особистості, що має системну організацію, складну багаторівневу структуру і виступає як сукупність, взаємодія особистісного, когнітивно-діяльнісного і рефлексивного компонентів, ступінь сформованості яких дозволяє вчителів музики ефективно здійснювати музично-виконавську діяльність.

**Список використаних джерел:**

1. Готсдинер А. Л. О воспитании музыкой и музыкальном слухе. Роль музыки в эстетическом воспитании детей и юношества. Днепропетровск : Музыка, 1980. с. 41-57.
2. Зайцева А. Закономірності формування художньо-комунікативної культури майбутнього вчителя музики. Наук. часопис НПУ імені М. П. Драгоманова. Теорія і методика мистецької освіти. Вип. 18 (23), 2015. с. 97-191.
3. Остроменський В. Д. Восприятие музыки как педагогическая проблема. Київ : Музична Україна, 1975. 147 с.
4. Петрушин В. А. Музыкальная психология: учеб. пособ. Москва : Гуманитарный издательский центр ВЛАДОС, 1997. 384с.
5. Сохор А. Интерпретация. Москва : Музыкальная энциклопедия, Советский композитор, 1979, т. 2. С. 109-110.
6. Щербініна О. М. Методичне забезпечення фортепіанної підготовки студентів у контексті інформатизації сучасної музичної освіти. Науковий часопис НПУ ім. М. Драгоманова. Теорія і методика мистецької освіти. 2015. Вип. 18 (23). с. 119-123.



## ОСОБЛИВОСТІ ЕТНОКУЛЬТУРНОЇ ПІДГОТОВКИ МАЙБУТНІХ УЧИТЕЛІВ МУЗИЧНОГО МИСТЕЦТВА

Лу Баовень

здобувач третього (освітньо-наукового) рівня вищої освіти кафедри освітології та інноваційної педагогіки, Харківський національний педагогічний університет імені Г.С. Сковороди, Україна — Китай

*У дослідженні представлені різні аспекти підготовки майбутніх учителів музичного мистецтва. Автором зосереджено увагу на варіативності підготовки майбутніх учителів до викликів сучасності але з урахуванням вікових традицій різних народів та етносів.*

**Ключові слова:** майбутні учителі музичного мистецтва, етнокультурна підготовка, музика, здобувачі

*The study presents various aspects of training future music teachers. The author focuses on the variability of preparing future teachers for the challenges of our time, but taking into account the age-old traditions of different peoples and ethnic groups.*

**Keywords:** future teachers of musical art, ethnocultural training, music, applicants

Етнічна культура та музика це одні з основних рушійних сил розвитку будь-якої нації, тому якщо народ держави хоче розвиватися та досягати найвищих показників у розвитку людського потенціалу, у сучасних умовах. Поєднання цих двох рушійних сил розвитку людської особисті допоможе майбутнім вчителям музичного мистецтва

Етнокультурний компонент завжди входив у зміст уроків музичного мистецтва в школі у формі постійного звернення до народних пісень, танців, традицій, що значно збагачувало варіативність підготовки здобувачів. Наприклад, зміст уроків музики вчителя-музикознавця Д. Кабалевського [1] у середній школі будувався на етнокультурному принципі. Студенти слухали та осмислювали музику народів різних країн, розширюючи межі вивчення як рідної музичної культури, так і культури багатьох інших народів. Це особливо важливо для багатокультурної системи яка є у Китайській Народній Республіці (КНР), яка як відомо дотримується соціалістичного підходу у родові своєї державності та особливо освіти. Такий підхід відповідав ідеї розвитку дружби людей, відповідної принципам соціалізму [1; 3].

Сьогодні в Україні навчальні плани в закладах загальноосвітніх навчальних закладів дозволяють вирішити одне з актуальних завдань сучасної освіти і виховання. Це завдання — звернення до етнонаціональних, культурних традицій свого народу, рідного краю, формування інтересу та поваги до підростаючого покоління, толерантності до іншого способу життя та стилю мислення. Ці напрацювання можуть використовуватися у процесі підготовки майбутніх вчителів музичного мистецтва у КНР [3].

Вивчення національної музичної культури є важливою частиною музично-педагогічного процесу в навчальних закладах Татарстану, реалізуючи багатий виховний потенціал національного мистецтва та розв'язуючи проблеми етнокультурного розвитку здобувачів. У рамках професійної підготовки студентів Казанського університету читаються лекційні курси з етнографії та історії музичної культури, здійснюється розвиток національних музичних традицій у циклі вокально-хорових та інструментальних виконавських дисциплін. Твори місцевих композиторів включаються в навчальні програми з дисциплін фортепіанної підготовки (програма для класу основних і додаткових інструментів), «шкільні програми» (фрагменти уроків музики у формі лекційного концерту). Автори зазначають Глибокий розвиваючий потенціал фортепіанної літератури, дозволяє збагатитися національними музичними традиціями та надає широкі можливості для етнокультурного розвитку майбутніх учителів музичного мистецтва, формування їхньої особистої гуманітарної культури та професійних компетенцій [4].

Сюй Цзяюй, вивчаючи специфіку та сучасні тенденції етнокультурної підготовки студентів музично-педагогічних факультетів, виділяє такі найважливіші складові як: оволодіння й осмислення складових духовності, національно-виховних ідеалів та матеріальної культури народу; функціонування та застосування на практиці методів і засобів етномузичної педагогіки; здатність представляти та транслювати свою культуру в різноманітному середовищі світових етнічних культур; здійснення професійної діяльності з урахуванням полікультурного освітнього середовища. Слід зазначити, що запропоновані автором методи були спрямовані на формування професійної складової етнокультурної підготовки майбутніх учителів музичного мистецтва до роботи зі школярами. Серед них: комплекс прийомів імпровізаційної

обробки музичних зразків; образно-демонстраційні методи, що забезпечують художнє ілюстрування словесних пояснень, музичних колоквиумів та вікторин; групи словесних та емпіричних методів; бінарні методи; метод порівняння різних інтерпретацій твору, аналіз засобів виразності та визначення етнокультурного потенціалу [2]

Таким чином, можна зробити висновок, що до особливостей етнокультурної підготовки майбутніх вчителів музичного мистецтва можна віднести: змістовну етнокультурну підготовку у процесі їх навчання, вивчення різних аспектів та особливостей розвитку етносу для якого викладається музичне мистецтво, готовність до імпровізації у процесі навчання здобувачів.

#### **Список використаних джерел:**

1. Кабалеvський Д. Основные принципы и методы методики по музыке для общеобразовательной школы. Москва : Просвещение, 2007. С. 8-15
2. Сяй, Цзєйй. Методичні засади етнокультурної підготовки майбутніх учителів музики у процесі фахового навчання. дис. ... канд. пед. наук: 13.00.02. Київ, 2017.
3. Bukhnieva O., & Bankul L. Ethnocultural Aspects in Professional Training of Music Art Future Teachers. *Journal of Danubian Studies and Research*. 2020. Vol. 10, No. 1. pp. 166-171
4. Salikhova L., Batyrshina G., Safullina L., & Abdirakhman G. Ethnocultural Development of Future Music Teachers in Process of the Tatar Piano Music's Studying. *Journal of History Culture and Art Research*. 2017. 6(6). pp. 159-167. <https://doi.org/10.7596/taksad.v6i6.1336>

## ЕСТЕТИЧНЕ ВИХОВАННЯ МАЙБУТНІХ ВЧИТЕЛІВ ЗАСОБАМИ МУЗИЧНОГО МИСТЕЦТВА У КНР

**Ян Ян**

здобувач третього (освітньо-наукового) рівня вищої освіти кафедри освітології та інноваційної педагогіки, Харківський національний педагогічний університет імені Г.С. Сковороди, м. Харків, Україна

**Ван Ціхуей**

здобувач третього (освітньо-наукового) рівня вищої освіти кафедри освітології та інноваційної педагогіки, Харківський національний педагогічний університет імені Г.С. Сковороди, м. Харків, Україна

*Стаття присвячена аналізу досвіду формування естетичної культури у КНР, визначенню засобів які сприяють її формуванню. На основі аналізу літературних джерел визначено систему засобів: мистецькі твори (співи, опери, балет, театральні постанови тощо); особистісно-педагогічна майстерність викладача індивідуальні здібності.*

**Ключові слова:** виховання, естетичне виховання, музика, мистецтво.

*The article is devoted to the analysis of the experience of formation of aesthetic culture in China, the definition of means that contribute to its formation. Based on the analysis of literary sources, a system of means is determined: works of art (singing, opera, ballet, theatrical performances, etc.); personal and pedagogical skills of the teacher, individual abilities.*

**Key words:** education, aesthetic education, music, art.

Естетичне виховання є невід'ємною частиною естетичної культури, тому саме цьому аспекту формування майбутнього фахівця приділяється багато уваги в сфері освіти КНР. Проте сьогодні існує велика кількість фальшивих цінностей, які негативно впливають на формування естетичної культури сучасної молоді. Саме тому посилюється роль учителя музики як опосередка між учнем та прекрасним світом культури, до якого можна залучити учня завдяки впливу на його духовний світ через музику. Ефективно організувати такий процес можуть учителі музики, які досконало володіють педагогічним мистецтвом. Проблему естетичного виховання в освітньому процесі вивчали такі дослідники, як: Лі Цзіхуан, Ма Вей, Ху Ціїн та ін. Важливість впливу музики на формування естетичного виховання дослужували Ван Лей,

Ї Чжан, Лю Цяньцян. Проте аспект естетичного виховання майбутніх учителів засобами музичного мистецтва сьогодні ще недостатньо розроблений.

У працях китайських науковців підкреслюються важлива роль естетичного виховання молоді як суттєвого компоненту підготовки майбутнього покоління до життя. Проте в період конфуціанства естетичне виховання реалізовувалось на основі вивчення і читання конфуціанських канонів та не було виокремлено як самостійний напрямок підготовки майбутнього покоління. Звернення освітян до необхідності виокремити естетичне виховання як окрему складову освітньої діяльності відбулося завдяки реформуванню освіти у 1912 році Дай Юаньпей, у результаті якої було введено нову шкільну систему «Женьзі». Вона передбачала декілька напрямів підготовки школярів, серед яких було естетичне та моральне виховання молоді.

Сьогодні, як зазначає Су Сяохуань [3], естетичне, моральне виховання молоді у КНР займає одне із провідних напрямів серед інших у формуванні гармонійно розвиненої особистості. Ці напрями зазначені й у нормативних документах університетської освіти, зокрема: «Про реформування системи освіти» (1985 р.) та «Програма реформування й розвитку освіти Китаю» (1994 р.). Виходячи з аналізу нормативних документів та праць китайських науковців, можемо зазначити, що звернення до естетичного виховання стало одним із пріоритетних напрямів формування молоді у КНР, а музичне мистецтво стало одним із провідних його засобів. Саме воно спрямоване на формування відчуття прекрасного, орієнтує на виховання поваги до традицій, культури, мистецтва. Музика сприяє розвитку творчості, яка впливає на професійне самовизначення, формує етнічну самосвідомість. Ху Ціін визначає, що формування естетичної культури відбувається через такі напрями, як: естетична самосвідомість, емоційна чутливість, етнічна спрямованість [4]. С. Вітвицька підкреслює важливість створення естетичного освітнього середовища в закладі освіти через впровадження в навчальний процес через викладання дисциплін, у позанавчальному процесі — через проведення колективних заходів, організації традиційних свят, відвідування театрів, вистав, концертів тощо [1]. Серед китайських музичних шедеврів, які здобули світове визнання та спрямовані на формування естетичного виховання, за визначенням Чжоу Мінь є: «Пісні про землю» Г. Малера, що ґрунтуються на віршах

поетів Китаю, оперні співи на китайський сюжет «Турандот», «Соловейко» І. Стравинського, балетні постанови «Дивний мандарин» Б. Бартока та інші [5, с. 136].

О. Коваленко та С. Тань серед основних засобів музичного мистецтва називає багатогранність жанрів та стилів, які може використовувати вчитель для розвитку естетичного виховання; велике розмаїття змісту, тематик творів, які викликають розмаїття емоційних почуттів та формують індивідуальні цінності особистості; творчий підхід у мистецтві, кожен виконавець, творець мистецтва вкладає в його виконання або розробку власне індивідуальне сприйняття, саме тому мистецтво є унікальним і неповторним витвором його автора; важливою складовою мистецтва є імпровізація, яка також підкреслює унікальність та індивідуальність витворів мистецтва. Естетичне виховання ґрунтується на формуванні системи цінностей завдяки емоційного впливу на свідомість особистості.

Лю Чан зазначає, що формування системи цінностей передбачає проходження трьох підсистем: 1) підсистему дій, спрямованих на вирішення професійно-освітніх, виховних і особистісно-розвиваючих завдань (технологія навчання і виховання); 2) підсистему комунікативних дій, які пов'язані зі створенням психологічної атмосфери, необхідної для вирішення особистісно та професійно орієнтованих завдань (технологія спілкування); 3) підсистему дій, які розкривають суб'єкту по відношенню до професійної діяльності та педагогічному спілкуванню позицію вчителя [2, с. 69-70].

Виходячи із зазначеного можемо зазначити, що майбутні вчителі музики мають опанувати такі компетентності, як: знання та вміння з предмету, серед яких особливе місце посідають вокально-хорові знання та вміння, які допоможуть вільно володіти голосом, використовувати різні види звукоутворення і використовувати твори різних жанрах; вокальна — педагогічна майстерність передбачає опанування педагогічних знань та вмінь з педагогічного спілкування, організації наукової та навчальної діяльності здобувачів; володіння педагогічними техніками, особливе місце серед яких відводиться технікам імпровізації та самовдосконалення; дотримання педагогічного такту, кожен учитель повинен мати гуманістичний підхід до формування майбутніх фахівців. Вважаємо, що всі зазначені компоненти можна розглядати як засоби естетичного виховання особистості.

Таким чином, серед засобів формування естетичного виховання можемо виділити: твори мистецтв (співи, опери, балет, театральні постанови тощо); особистісно-педагогічну майстерність викладача (володіння знаннями з предмету, методиками його викладання, педагогічний такт, гуманістичну спрямованість, педагогічне спілкування); індивідуальні здібності (власні здібності, творчість, імпровізація, відношення до професійної діяльності, прагнення саморозвитку, професійну активність).

#### Список використаних джерел:

1. Вітвіцька С. С. Естетичне виховання майбутнього вчителя в контексті ідей В. О. Сухомлинського. Естетичне виховання дітей та молоді : теорія, практика, перспективи розвитку. заг ред. О. А. Дубасенюк, Н. Г. Сидорчук, Житомир : Вид-во ЖДУ імені І. Франка, 2012. С.142-150
2. Лю Чан Формування професійно-педагогічної культури майбутніх учителів музичного мистецтва у закладах вищої освіти КНР : дис. ... канд. пед. наук : 011. Харків, 2021. 246с.
3. Су Сяохуань Основные сведения о Китае. Образование в Китае. Реформы и новшества. Межконтинентальное издательство Китая : Май. 2002, 190 с.
4. Ху Цзінь Погляди китайських та європейських науковців на структуру та зміст етноестетичної культури особистості. Теоретичні питання культур, освіти та виховання: зб. наук. пр. Київ : Вид. центр КНЛУ, 2015 № 52. С. 60-63.
5. Чжоу Мінь Естетичний смак як складова естетичного виховання майбутніх вітчизняних і китайських учителів музичного мистецтва. Інноваційна педагогіка. 2019. Вип. 9 Т.1. 134-137 с.

## ДО ПИТАННЯ ЕМОЦІЙНОЇ ВИКОНАВСЬКОЇ СТАБІЛЬНОСТІ ФАХІВЦІВ МУЗИЧНОГО МИСТЕЦТВА

Ян Цзян

здобувач третього (освітньо-наукового) рівня вищої освіти кафедри освітології та інноваційної педагогіки, Харківський національний педагогічний університет імені Г.С. Сковороди, м. Харків, Україна

*У статті висвітлено питання емоційної стабільності. Розкрито підходи психологів до визначення цієї дефініції, показано внутрішні (особистісні) і зовнішні (міжособистісна, соціальна підтримка) ресурси, що її підтримують. Надано характеристику емоційної виконавської стабільності фахівців музичного мистецтва для їх успішної виконавської діяльності.*

**Ключові слова:** емоційна виконавська стабільність, фахівці музичного мистецтва.

*The article highlights the issues of emotional stability. The approaches of psychologists to the definition of this definition are revealed, internal (personal) and external (interpersonal, social support) resources that support it are shown. The emotional performance stability of music specialists for their successful performance is characterized.*

**Key words:** emotional performance stability, music experts.

Фахова діяльність майбутнього фахівця музичного мистецтва як інструменталіста, диригента та вокаліста має свою специфіку. Різні види публічного виступу (заліки, іспити, концерти, конкурси), потребують значних емоційних та фізичних напружень. Кожен прилюдний вихід завжди викликає хвилювання, що може погіршити результат публічного виступу або навпаки, стимулювати творчий потенціал виконавця та бути кращим, ніж у процесі підготовки.

Для визначення шляхів інтенсифікації підготовки майбутніх фахівців музичного мистецтва до емоційної виконавської стабільності з'ясуємо сутність цього поняття.

Поняття «стабільність» (stability — в перекладі з англ. означає стабільність, стійкість, відповідна постійність) [2, с. 314].

У психології існують різні підходи до трактування психологічної стабільності. Для психологічної стабільності особистості важливою є здатність до саморозвитку, до формування власної індивідуальності. Стабільність, є сукупністю адаптаційних процесів, інтегрованість осо-



бистості у плані збереження узгодженості основних функцій, стабільності їх виконання.

За визначенням В. М. Крайнюк, «психологічна стабільність, — це складна якість особистості, в якій об'єднані: врівноваженість (рівновага), відповідність; стійкість, стабільність (постійність); опірність (резистентність)» [3, с. 143]. Врівноваженість — це здатність утримувати рівень напруження, не виходячи за межі прийняттого (не доводячи до руйнівного стресу). Під «стійкістю» розуміється здатність протистояти труднощам, зберігати віру в ситуаціях фрустрації, а під «стабільністю» — постійний рівень настрою. Опірність — це здатність зберігати свободу поведінки і вибору способу життя, це самодостатність як свобода від залежності (хімічної, інтеракційної або поведінкової).

Психологічну стабільність підтримують внутрішні (особистісні) і зовнішні (міжособистісна, соціальна підтримка) ресурси. До них відносяться:

- фактори соціального середовища, що підтримують самооцінку; сприяють самореалізації; підтримують адаптивні потенціали й енергетичні ресурси організму; психологічна підтримка соціального оточення (емоційна підтримка близьких, друзів, їхня конкретна допомога у справах тощо);

- особистісні фактори, свідомість — віра в різних проявах; розуміння, відчуття сенсу життя, осмисленість діяльності й поведінки; установка на те, що можеш розпоряджатися своїм життям; усвідомлення соціальної приналежності до певної групи; ставлення (у тому числі й до себе): оптимістичне, активне до життєвої ситуації; філософське відношення до важких ситуацій; погодженість Я-сприйманого і Я-бажаного; достатньо висока самооцінка; упевненість, незалежність у відносинах з іншими людьми, відсутність ворожості, довіра;

- когнітивна сфера — розуміння життєвої ситуації й можливість її прогнозування; раціональні судження; адекватна оцінка величини навантаження і своїх ресурсів; структурований досвід подолання важких ситуацій;

- емоційна сфера — домінування стеничних позитивних емоцій; переживання успішності самореалізації; бажане емоційне насичення від міжособистісної взаємодії, переживання почуття згуртованості, єдності;

– поведінкова (і діяльнісна) сфера — поведінкова активність; ефективна вольова регуляція; використання ефективних засобів подолання труднощів;

– комунікативна сфера — відкрите спілкування, прийняття інших такими, які вони є (терпимість); стійкі міжособистісні ролі, що задовольняють індивіда; задовольняючий статус у групі й соціумі; виражене почуття спільності.

У цьому списку перераховані позитивні полюси якостей і факторів. При сприятливому впливі факторів домінуючий психічний стан — резистентний, а домінуючий настрій — гармонійний (стійкий, підвищений, оптимістичний). При несприятливому впливі домінуючий стан стає дезадаптаційним, стресовим або депресивним (апатія, зневіра, тривога тощо) і дисгармонійний настрій (нестійкий, знижений, тривожний).

З поняттям «психологічної стабільності» пов'язане поняття «емоційна стабільність». Головними складовими, «фундаментальними компонентами» емоційної стабільності, у визначенні В. Мільмана, є адекватність емоційної оцінки ситуації, відповідність емоційних реакцій [4, с. 149]; у визначенні О. Варданяна — гармонійність відносин між усіма компонентами діяльності в емоціогенних умовах.

Л. Аболін дає наступну характеристику емоційної стабільності — це властивість, що характеризує індивіда у процесі напруженої діяльності, окремі емоційні механізми якої, гармонійно взаємодіючи між собою, сприяють успішному досягненню поставленої мети. Інтегративним критерієм емоційної стабільності є результат, що характеризує, наскільки успішно чи неуспішно досягається поставлена людиною мета [1, с. 98].

Отже, поняття «емоційної стабільності» слід розглядати як стійкість до продуктивної діяльності, що здійснюється в напружених умовах.

Для визначення емоційної виконавської стабільності майбутніх фахівців музичного мистецтва необхідно виявити особливості їхньої виконавської діяльності якими є: специфіка виконавства у конкретних видах музичного мистецтва (інструментальне, вокальне, диригентське); спрямованість на слухачські аудиторії різних рівнів.

Виконавська діяльність майбутніх фахівців музичного мистецтва є багатоаспектною, специфічною та різновекторно спрямованою про-

фесійною діяльністю, яка має різну напругу. Сукупність фахових знань, умінь, навичок, компетентностей, професійно-особистісних якостей і здібностей, практичного досвіду і норм поведінки має забезпечувати успішних публічних виступів.

Фахівець музичного мистецтва в школі — це вокаліст, інструменталіст, концертмейстер, диригент, теоретик тощо. Тому його професійна підготовка залежить від цілісної музично-педагогічної освіти, що розглядається як єдиний процес музично-виконавських, музично-теоретичних, психолого-педагогічних знань, умінь та навичок. Для успішної підготовки фахівців цієї галузі необхідно готувати висококваліфікованого не тільки педагога, а й досвідченого виконавця. Проте не завжди студент, майбутній учитель музичного мистецтва, готовий психологічно до виконавської діяльності. В умовах емоціогенного стресу, у незвичних психологічних ситуаціях, під час концертних виступів студент може розгубитись і не показати в своєму публічному виконанні всього того, що було досягнуто в процесі підготовки. Тому вкрай необхідно навчити студента сконцентруватися, проявити певні професійно-особистісні якості (емоційну стійкість, впевненість в собі тощо) і показати високий рівень виконання.

У цьому аспекті викладачі вищої школи з мистецьких дисциплін повинні формувати в студентів певні властивості, здатності до успішної публічної виконавської діяльності, яку ми розуміємо як емоційну виконавську стабільність.

### **Список використаних джерел:**

1. Аболин Л. М. Психологические механизмы эмоциональной устойчивости человека / под ред. В. В. Давыдова. Казань, 1987. 262 с.
2. Веракіс А. І., Левківський Ю. І. Основи психології : навч. посіб. Київ : Харків, 2005. 416 с.
3. Крайнюк В. М. Порівняльний аналіз індивідуально-психологічних властивостей стресостабільності рятувальників у посттравматичний період. Наука освіта: наук.-практ. журн. Півден. наук. центру АПН України. Спецвипуск: Психологія особистості, досвід минулого — погляд у майбутн. 2004. С.142-146.
4. Мильман В. Э. Мотивация творчества и роста: Структура. Диагностика. Развитие Москва : Мирея и ко, 2005, 166 с.

## МУЛЬТИМЕДІЙНІ ТЕХНОЛОГІЇ У ПРОФЕСІЙНІЙ ПІДГОТОВЦІ ФАХІВЦІВ МУЗИЧНОГО МИСТЕЦТВА

Мей Фан

здобувач третього (освітньо-наукового) рівня вищої освіти кафедри освітології та інноваційної педагогіки, Харківський національний педагогічний університет імені Г. С. Сковороди, м. Харків, Україна

*У статті проаналізовано зміст поняття «мультимедіа», зміст мультимедійних технологій у вищій освіті. Показано види мультимедійних курсів у підготовці фахівців музичного мистецтва: відеолекція, лекція мультимедіа, аналогові навчальні видання. Доведено, що впровадження мультимедійних технологій у освітній процес сприяє підвищенню якості підготовки фахівців музичного мистецтва.*

**Ключові слова:** мультимедійні технології, підготовка фахівців музичного мистецтва.

*The article analyzes the content of the concept of «multimedia», the content of multimedia technologies in higher education. The types of multimedia courses in the training of specialists in musical art are shown: video lecture, multimedia lecture, analogue educational publications. It has been proven that the introduction of multimedia technologies in the educational process improves the quality of training specialists in musical art.*

**Key words:** multimedia technologies, training of specialists in musical art.

Аналіз наукових публікацій доводить, що значний внесок у вивчення питань значення інформаційних технологій для навчання й освіти зробили такі українські вчені: М. Бубнова, М. Кохлер, П. Мішра, О. Пеньковець, О. Семеніхіна, О. Скафа, О. Спірін та ін. Формуванню професійної компетентності засобами мультимедійних технологій у мистецькій освіті присвячена монографія Л. Гаврілової.

Для того, щоб визначити шляхи застосування мультимедійних технологій у професійній діяльності майбутніх фахівців музичного мистецтва необхідно з'ясувати сутність та зміст цієї дефініції.

Термін мультимедіа — латинського походження, що поширився за рахунок англломовних джерел («multy» — множинний, складний та «media» — середовище, засіб). У перекладі з латинської — «мультимедіа» означає «множинний засіб» або «багато середовищ». Оскільки технології мультимедіа є комплексними, окремі їх елементи мають самостійні терміни, де

слово «мультимедіа» трансформується в прикметник «мультимедійний/а»: мультимедійна система, мультимедійні програми [3, с. 45].

Щодо змісту цього поняття, то зазначимо, що у всесвітній доповіді ЮНЕСКО (1998 р.) цей термін визначають як «здатність подавати текстуальні зображення та звук користувачеві» [1, с. 12]. О. Шликова вважає, що мультимедіа — це «полісередовище», єдиний простір, який в синкретичному вигляді поєднує різні види та засоби надання інформації (текст, графіку, звук тощо) [5, с. 23]. О. Пушкарь наголошує, що мультимедіа є сучасною інформаційною технологією, яка об'єднує за допомогою комп'ютерних засобів графічне та відео зображення, звук та інші спеціальні ефекти [4, с. 34].

У науковій та технічній літературі зустрічаються різні тлумачення поняття «мультимедіа» (ММ) залежно від того, де воно використовується. У всесвітній доповіді ЮНЕСКО (1998 р.) «мультимедіа» розглядають як здатність подавати текстуальні зображення та звук користувачеві [1, с. 12]. Ю. Машбиць трактує ММ як багатоканальне середовище, що видає інформацію в різноманітних модальностях [2, с. 56]. Можна зробити висновок, що ММ є сучасною інформаційною технологією, що об'єднує за допомогою комп'ютерних засобів графічне та відео зображення, звук та інші спеціальні ефекти.

Мультимедійні технології в освіті використовують для створення навчальних курсів (E-learning), довідників, енциклопедій та збірників. За останні роки, у зв'язку із появою мультимедійних технологій, теорія навчання була значно розвинена, виділено окремі напрями досліджень, такі як теорія когнітивного навантаження та мультимедійне навчання.

Мультимедійні засоби навчання у системі вищої освіти сприяють удосконаленню діяльності викладача, підвищують ефективність освітнього процесу та якість підготовки майбутніх фахівців. Застосування сучасних мультимедійних технологій у процесі підготовки фахівців музичного мистецтва сприяє інтенсифікації навчального процесу, стимулює розвиток уяви та мислення студентів, дозволяє збільшувати обсяг навчального матеріалу, формувати дослідницькі та аналітичні вміння, приймати самостійні рішення в умовах проблемних ситуацій.

Вважаємо, що для організації вивчення теоретичного матеріалу можуть бути використані такі види мультимедійних курсів, як:

– відеолекція, коли інформаційний матеріал викладач записує на відеоплівку. Відеолекція може бути доповнена мультимедійними додатками, що її ілюструють. Такі доповнення збагачують її зміст, роблять виклад лекції більш привабливим для студентів. Перевагою цього засобу викладу матеріалу виступає можливість прослухати лекцію у будь-який час, повторно звертаючись до найбільш складних місць;

– лекція мультимедіа. У процес організації самостійної роботи над лекційним матеріалом можуть використовуватися інтерактивні комп'ютерні навчальні програми. Наприклад, навчальні посібники, в яких теоретичний матеріал завдяки використанню мультимедійних засобів структурований таким чином, що кожен студент обирає для себе оптимальну траєкторію вивчення матеріалу, зручний темп роботи, що відповідає психофізіологічним особливостям його сприйняття. Навчальний ефект у мультимедійних програмах досягається не лише за рахунок змістової частини і дружнього інтерфейсу, але і за рахунок використання, тестуючих програм, які дозволяють студенту оцінити рівень засвоєння теоретичного матеріалу;

– традиційні аналогові навчальні видання: електронні тексти лекцій, опорні конспекти, методична допомога для вивчення теоретичного матеріалу тощо.

Також, мультимедійні засоби у процесі підготовки майбутніх фахівців музичного мистецтва можуть бути представлені в якості електронних підручників, самостійно підготовлених викладачем матеріалів, презентацій інформації за допомогою програми Power Point, відеометодів, рольової гри, електронної інтерактивної дошки тощо.

Узагальнюючи вищевикладене, можемо зробити висновок, що впровадження мультимедійних технологій у процес професійної підготовки майбутніх фахівців музичного мистецтва дає змогу студентам:

1) розвивати свій досвід з опорою на притаманні їм психологічні особливості та індивідуальні здібності;

2) формувати вміння та навички інформаційної та комунікативної взаємодії;

3) оптимально використовувати свій навчальний час;

4) формувати дослідницькі уміння, приймати оптимальні рішення;

5) формувати вміння застосовувати мультимедійні технології у майбутній професійній діяльності; викладачам:

- збільшувати обсяг навчального матеріалу для творчого засвоєння і використання його студентами;
- оптимально використовувати навчальний час, розробляти та застосовувати оригінальні методи викладання;
- підвищувати свій рівень мультимедійної грамотності.

Отже, впровадження мультимедійних технологій сприяє підвищенню якості підготовки фахівців музичного мистецтва.

#### **Список використаних джерел:**

1. Всемирный доклад по образованию, 1998 г. : Учителя, педагогическая деятельность и новые технологии. Париж : ЮНЕСКО, 1998. 175 с.
2. Дистанційне навчання: психологічні засади : монографія / за ред. М. Л. Смульсон. Кіровоград : Імекс-ЛТД, 2012. 240 с.
3. Жалдак М. И. Основы информационной культуры учителя. Использование информационной технологии в учебном процессе. Київ : МНО УССР. КДПИ им. А. М. Горького, 1990. С. 3-24.
4. Пушкарь О. І. Інформатика: Комп'ютерна техніка. Комп'ютерні технології. Київ, 2002. 704 с.
5. Шлыкова О. Культура мультимедиа : учеб. пособ. Москва, 2004. 415 с.

## МОВНА ОСОБИСТІСТЬ УЧИТЕЛЯ ПОЧАТКОВОЇ ШКОЛИ У СВІТЛІ ВИМОГ МОДЕРНІЗАЦІЇ ОСВІТИ XXI СТОЛІТТЯ

Чернушенко Н. М.

кандидат філологічних наук, доцент, Харківський національний педагогічний університет імені Г. С. Сковороди, м. Харків, Україна

*У статті узагальнено зміст поняття “мовна особистість”; названо об’єктивні та суб’єктивні чинники, що впливають на становлення мовної особистості учителя початкової школи; обґрунтовано доцільність аналізу сутності мовної особистості для навчання майбутніх учителів нової української школи, проблеми формування мовної особистості майбутніх учителів у контексті сучасної лінгводидактики.*

**Ключові слова:** мовна особистість, учитель початкової школи, мовна свідомість, мовна здатність, мовні знання, комунікативні вміння, комунікативна компетентність, формування мовної особистості.

*“Linguistic personality” concept is generalized in the article; objective and subjective factors that influence linguistic personality formation of a primary school teacher are stated; expediency of linguistic personality concept essence is substantiated for training of the future new Ukrainian school teachers, problems of linguistic personality formation of future teachers in the scope of modern linguodidactics.*

**Key words:** linguistic personality, primary school teacher, linguistic conscience, linguistic ability, linguistic knowledge, communication skills, communication competence, linguistic personality formation.

Проблема мовної особистості в лінгвістиці, психолінгвістиці та лінгводидактиці не нова, їй приділяли увагу О. Біляєв, А. Богуш, М. Вашуленко, І. Зимня, Ю. Караулов, О. Леонт'єв, Г. Онкович, Л. Паламар, В. Сухомлинський та ін.. Проблеми становлення мовної особистості учнів, учителів та аналізу специфіки мовної особистості студентів гуманітарних спеціальностей присвячені праці С. Дорошенка, Н. Воскресенської, Л. Лисиченко, Л. Мацько, М. Пентиліук, О. Горошкіної, Н. Голуб, К. Климової, А. Нікітіної, Т. Симоненко, І. Хом'яка та ін. У науковій літературі узагальнено напрями дослідження мовної особистості, серед яких: етно- і національно-культурні домінанти мовної особистості (В. Богуславський, Н. Уфимцева, Н. Чулкіна та ін.); логіко-інтелектуальні характеристики мовної особистості (Г. Ейгер,



О. Залевська, С. Лебедева, Й. Раппопорт); розгляд мовної особистості як соціолінгвістичного чи психологічного підтипу (Г. Беспамятнова, А. Захарова, Т. Івушкіна, Л. Крисін, М. Ляпон та ін.); аналіз співвідношення понять мовної особистості і «комунікативної особистості» (О. Аріскіна, О. Дрянгіна, Ф. Бацевич, Л. Клобукова, В. Карасик, Е. Прохоров та ін.); моделювання структури мовної особистості (Г. Богін, С. Воркачев, Ю. Караулов та ін.).

Мета статті — узагальнити поняття мовної особистості, аспекти її формування; конкретизувати чинники, що впливають на становлення мовної особистості сучасного учителя початкової школи та студентів факультетів початкового навчання.

Українські науковці трактують феномен мовної особистості по-різному. Зокрема, у «Короткому тлумачному словнику лінгвістичних термінів» наведено таке визначення: «Мовна особистість — поєднання в особі мовця його мовної компетенції, прагнення до творчого самовираження, вільного, автоматичного здійснення різнобічної мовної діяльності. Мовна особистість свідомо ставиться до своєї мовної практики, несе в собі відбиток суспільно-соціального, територіального середовища, традицій виховання в національній культурі» [5, с. 95].

Ф. Бацевич обґрунтовує думку про те, що «мовна особистість — індивід, який володіє сукупністю здатностей і характеристик, які зумовлюють створення й сприйняття ним текстів, що вирізняються рівнем структурно-мовної складності та глибиною й точністю відображення дійсності» [1, с. 212].

Л. Мацько під мовною особистістю розуміє «узагальнений образ носія мовної свідомості, національної мовної картини світу, мовних знань, умінь і навичок, мовних здатностей і здібностей, мовної культури і смаку, мовних традицій і мовної моди» [7, с. 3]. М. Пентилюк мовну особистість сприймає як людину, «яка вільно і легко висловлюється з різноманітних питань, виявляє високий рівень культури спілкування, дбає про якість свого мовлення та його вдосконалення» [8, с.80]. Л. Струганець вважає, що мовна особистість — мовець, який досконало знає мову, усвідомлено творчо володіє нею, сприймає мову в контексті національної культури як духовну серцевину її, користується мовою як органічним засобом самотворення, самоствердження і самовираження, розвитку своїх інтелектуальних та емоційно-вольових можливостей та як засобом соціалізації особи в даному суспільстві [9, с. 38].

М. Вашуленко, використовуючи поняття мовленнєва особистість, доводить, що це людина, яку слід розглядати «з точки зору її готовності виконувати мовленнєві дії, той, хто привласнює мову, для кого мова є мовленням. Мовленнєва особистість характеризується не лише тим, що вона знає про мову, а тим, як вона може її використовувати» [3, с. 11].

Не можемо залишити без уваги точку зору психологів. Важливою генетично зумовленою властивістю мовної особистості О.Л.Лавриненко вважає схильність до монолінгвальності або полілінгвальності, тобто несхильність/схильність до вивчення декількох мов, що спричинено ригідністю або гнучкістю універсального предметного коду (УПК) — первинного коду мислення людини при його взаємодії з різними знаковими системами. Окрім генетичних особливостей, до когнітивного компонента на біологічному рівні належать також органи чуття і мовлення та ділянки мозку, що трансформують чуттєві імпульси в доступну для свідомості інформацію.

Поштовхом для виникнення мовних здібностей, що створюють потенційні можливості для ефективного оволодіння рідною мовою в усній та письмовій формі, психолог вважає мовну здатність, яка являє собою психофізіологічну основу для оволодіння мовою, що забезпечується фізичним субстратом мовленнєвої діяльності мозком. При вдалому застосуванні мовних здібностей людина отримує мовні знання (фонологічні, лексичні, граматичні) та енциклопедичні знання — загальну систему упорядкованих та ієрархізованих одиниць інформації про світ. Мовні знання спричиняють формування мовної компетентності. Мовна компетентність представляє собою ступінь засвоєння категорій і одиниць мови та їх функцій, осягнення закономірностей і правил функціонування мови, вона залежить від того, якою мірою в індивіда була закладена мовна здатність генетично, а також наскільки ефективно він користувався власними мовними здібностями на свідомому рівні. Мовна компетентність складається з лексичної, граматичної, семантичної, фонологічної, орфографічної, орфоепічної та пунктуаційної компетенцій. Ступінь мовної компетентності, який вдається досягнути індивіду, істотно впливає на створення його власної мовної картини світу.

На психологічному рівні серед усіх елементів когнітивного компонента перше місце посідає свідомість, саме вона виступає найважливішим елементом в усій системі. Як найвища форма відображення

і вищий тип психіки свідомість робить дієздатною всю систему елементів, з яких складається мовна особистість [ 6 ].

Мовна особистість студента, майбутнього класовода, розвивається в процесі спілкування, яке вимагає не тільки знань мови, але й умінь нею користуватися. Мистецтво спілкування — це володіння правилами мовної етики. У цьому плані важливою методичною проблемою є мовленнєва культура студентів. Проте слід зауважити, людина з високим інтелектуальними і моральними якостями формуватиметься тоді, коли базова освіта рідною мовою забезпечить належний рівень розвитку комунікативної компетенції. Удосконалюючи в майбутніх учителів навички свідомого володіння мовою, здатності користуватися нею в різних комунікативних ситуаціях, ми водночас сприяємо формуванню української інтелігенції, ряди якої щороку поповнюють випускники факультетів початкового навчання вишів. Особливу роль у цьому процесі відіграє мовленнєва компетентність. Відомо, що мовлення — це спілкування людей між собою за допомогою мови, практичне користування мовою в конкретних ситуаціях з наперед заданою метою, це діяльність, пов'язана з функціонуванням мови, з мовленнєвою діяльністю. На основі розвитку різних видів мовленнєвої діяльності формується професійна мовленнєва компетентність студентів, яка охоплює широке коло особистісних мовних здібностей, знань, умінь і навичок, які забезпечують успішне здійснення мовленнєвої діяльності. До найважливіших умінь, що складають основу мовленнєвої компетентності майбутнього фахівця, належать: уміння вести діалог, дотримуючись вимог мовного етикету в різних життєвих ситуаціях (у дружньому колі, в аудиторії, класі, на перерві, у розмові з батьками, в ситуації безпосереднього спілкування на зборах, виробничих засіданнях, ділових зустрічах, розмовах по телефону тощо); уміння створювати усні монологічні висловлення (необхідні для проведення уроків), реалізувати різні форми позакласної роботи, висловити своє ставлення до обговорюваного питання, дати певні роз'яснення з фаху тощо; уміння адекватно сприймати на слух діалог і монолог, що передбачає зосередження уваги на осмисленні висловлення (теми, фактів, доказів головного й другорядного, логіки викладу), використання різних прийомів фіксації почутого (запис ключових слів, плану висловлення, статистичних даних) залежно від комунікативного завдання (участь у дискусії, передача інформації іншому, використання її у своїй роботі); уміння ство-

рювати письмові тексти різних стилів, типів і жанрів; уміння користуватися різними видами читання.

Отже, мовна особистість — людина, яка володіє виражальними багатствами мови, продукує її в різних життєвих ситуаціях і шанує її, дбає про збереження й розвиток. Важливу роль у розвитку мовної особистості відіграє рідна мова, завдяки їй учитель і студент пізнає світ, формується як особистість, як громадянин України. Сучасне трактування мовної особистості майбутнього вчителя початкового школи ґрунтується на суб'єктно-суб'єктних стосунках учасників навчального процесу, що беруть активну участь у ньому, розвивають своє мислення і мовлення, засвоюючи мову і користуючись нею.

#### **Список використаних джерел:**

1. Бацевич Ф. С. Основи комунікативної лінгвістики : підруч. Київ : ВЦ «Академія», 2009. 376 с.
2. Боринштейн Є. Соціокультурні особливості мовної особистості Соціальна психологія. 2004. № 5 (7). С. 63-72.
3. Вашуленко М. Формування мовної особистості молодшого школяра в умовах переходу до 4-річного початкового навчання Початкова школа. 2001. № 1. С. 11-14.
4. Горіна Ж. Д. Лінгвокреативність у мовленнєвій репрезентації елітарної мовної особистості. Вісник Луганського національного університету імені Тараса Шевченка (педагогічні науки). 2011. №15 (226). С.94-102.
5. Єрмоленко С. Я. Українська мова : Короткий тлумачний словник лінгвістичних термінів / С. Я. Єрмоленко, С. П. Бирик, О. Г. Тодор. Київ. : Либідь, 2001. 222 с.
6. Лавриненко О. Профілі мовної особистості .[Електронний ресурс] Режим доступу до докум. : <http://oaji.net/articles/2015/1551-1421344247.pdf>
7. Мацько Л. Аспекти мовної особистості у перспекції педагогічного дискурсу Дивослово. 2006. № 7. С. 2-4.
8. Пентилюк М. І. Мовна особистість учня в перспекції мовленнєвого спілкування. Актуальні проблеми сучасної лінгводидактики : збірн. статей Київ : Ленвіт, 2011. С. 80-84.
9. Струганець Л. В. Культура мови. Словник термінів Тернопіль : Навчальна книга. Богдан, 2000. 88 с.

## РОЗВИТОК ТВОРЧОГО ПОТЕНЦІАЛУ МАЙБУТНЬОГО ВИКЛАДАЧА ХОРЕОГРАФІЧНИХ ДИСЦИПЛІН

**Бунчук О. В.**

кандидат педагогічних наук, старший викладач кафедри педагогіки та педагогічної майстерності, Мелітопольський державний педагогічний університет імені Богдана Хмельницького, м. Мелітополь, Україна

**Коропаткова А. К.**

здобувач другого (магістерського) рівня вищої освіти кафедри педагогіки та педагогічної майстерності, Мелітопольський державний педагогічний університет імені Богдана Хмельницького, м. Мелітополь, Україна

*У публікації представлено аналіз розвитку творчого потенціалу майбутнього викладача хореографічних дисциплін. З'ясовано, що підготовка майбутнього викладача хореографічних дисциплін має багатовекторний характер, що полягає у складному поєднанні професійно-педагогічної та фахово-хореографічної складових.*

**Ключова слова:** професійна підготовка, хореографічні дисципліни, творчий потенціал, майбутній викладач хореографії.

*The publication analyzes the development of the creative potential of the future teacher of choreographic disciplines, which revealed that the training of future teachers of choreographic disciplines has a multi-vector nature, which is a complex combination of professional and pedagogical and professional choreographic components.*

**Key words:** professional training, choreographic disciplines, creative potential, future teacher of choreography.

Сучасний етап розвитку хореографічної освіти актуалізує питання підготовки педагога-хореографа нового типу, що відображає суспільний попит на вмотивованого на педагогічну професію викладача-професіонала, який не лише володіє необхідними фаховими й педагогічними компетентностями, а й виявляє розвинений професійний інтерес до навчання здобувачів основам хореографічного мистецтва, має сформовану педагогічну позицію щодо творчого виховання молоді.

Розвиток творчих здібностей здобувачів привертав увагу багатьох вчених, які розглядали такі питання: суть поняття розвиток творчих здібностей (Б. Ананьєв, В. Андреев, Д. Богоявленська,

Н. Кузьміна, М. Лазарев, В. Моляко, М. Поташник, Н. Посталюк, Е. Яковлева), зміст і шляхи підготовки вчителя до творчої професійної діяльності (Ю. Азаров, І. Зязюн, О. Піскулов, Н. Кичук та ін.), формування творчого потенціалу майбутнього педагога в процесі вивчення мистецьких дисциплін (В. Воеводін, Г. Гладишев, В. Орлов, В. Лихвар), напрями розвитку творчої особистості вчителів хореографії (Л. Андрощук, О. Білаш, І. Герц, У. Козубаш, О. Отич, І. Поклад, О. Попик, С. Роботько, І. Спінул, І. Тригуб, С. Тригуб, П. Фриз та ін.).

Одним з найважливіших напрямів розвитку творчого потенціалу майбутніх викладачів хореографічних дисциплін є створення умов, які сприяють формуванню їх творчих здібностей (Л. Андрощук, У. Віницька, Б. Компан та ін.).

На думку С. Куценко, є три типи творчих завдань, які впливають на формування творчого потенціалу майбутнього викладача хореографічних дисциплін: перший тип — творчі завдання з елементами гри та змагання; другий тип — творчі завдання, в яких створюється ситуація можливого вибору певної дії; третій тип — творчі завдання на основі імпровізації [1, с. 157].

На основі аналізу дослідженої проблеми вчені виділили чотири основні умови успішного розвитку творчих здібностей майбутніх викладачів хореографічних дисциплін, які доцільно застосовувати під час викладання сучасних напрямів хореографічного мистецтва:

- творча взаємодія викладача і студента;
- демократичний характер педагогічного процесу;
- застосування інтерактивних технологій навчання;
- наявність креативного стилю діяльності викладача [2, с.12].

Для формування креативності, як відомо, потрібно спеціально організоване середовище (творчі лабораторії, навчально-методичні комплекси із завданнями на розвиток творчої індивідуальності студентів). Крім того, важливо стимулювати пошук індивідуального стилю, підтримувати бажання здобувача до застосування інновацій у хореографічному мистецтві, відходити від загальноприйнятих канонів у хореографії, активізувати пошук власного стилю [1, с.164].

Отже, узагальнюючи вищесказане, можна зробити висновок, що розвиток творчого потенціалу майбутнього викладача хореографічних

дисциплін можливий за таких умов як творча суб'єкт-суб'єктна взаємодія, демократичний характер освітнього процесу, застосування інтерактивних технологій навчання, наявність неординарного стилю діяльності викладача.

**Список використаних джерел:**

1. Розвиток художньо-естетичного світогляду майбутніх вчителів хореографії на основі інтегративного підходу: колективна монографія / за заг. ред. О. В. Мартиненко. Бердянськ : Видавець Ткачук О.В., 2015. С. 155-166.
2. Рудницька О. П. Педагогіка: загальна та мистецька: навч. посіб. Тернопіль : Навчальна книга Богдан, 2005. 360 с.

## НЕФОРМАЛЬНА ТА ІНФОРМАЛЬНА ОСВІТА ХОРЕОГРАФІВ В УКРАЇНІ

Разуменко Т. О.

кандидат педагогічних наук, доцент, доцент кафедри англійської мови,  
Харківський національний педагогічний університет імені Г. С.Сковороди,  
м. Харків, Україна

*У статті розглядаються поняття освіти протягом життя, неформальної та інформальної освіти, особливості освіти протягом життя в Україні, її форми в умовах розповсюдження коронавірусної інфекції, формати розбудови: «вбудовуватися» в систему формальної, доповнювати її або бути провідником змін для неї.*

**Ключові слова:** хореографія, танець, неформальна освіта, інформальна освіта.

*The article considers the concepts of lifelong learning, non-formal and informal education, features of lifelong learning in Ukraine, its forms in the context of coronavirus pandemic, development formats: «embedded» in the system of formal education, complete it or be a driver of changes for it.*

**Key words:** choreography, dance, non-formal education, informal education

У кінці XIX ст. на Заході заговорили про неформальну та інформальну освіту. Існувало дві основні концепції: американська і європейська. Інфраструктура неформальної та інформальної освіти США була створена у 1990-2000-і роки, європейська — у 2000-і, коли стало очевидно, що здобути всі необхідні знання лише в системі офіційної освіти неможливо. На зміну застарілій концепції «одна освіта на все життя» прийшла нова — «навчання впродовж усього життя» (lifelong education). [1]. Лісабонський саміт Ради Європи у березні 2000 року прийняв «Меморандум освіти протягом життя» [2].

Освіта протягом життя в усьому світі стає все більш важливою сферою освітніх послуг. Ця освіта поділяється на формальну, неформальну та інформальну.

Формальна освіта — початкова, загальна середня освіта, середня професійна освіта, вища освіта, освіта після закінчення ЗВО (аспірантура й докторантура), підвищення кваліфікації й перепідготовка фахівців і керівників з вищою і середньою професійною освітою в інсти-



тутах, на факультетах і курсах підвищення кваліфікації й професійної перепідготовки. [3]. Після закінчення навчання надаються «освітні кваліфікації» — посвідчення, атестати, сертифікати, дипломи, титули. Вони засвідчують здобуття певного рівня знань, умінь, навичок, підтверджених оцінкою, що присуджується за загальноприйнятими критеріями.

Неформальна освіта — це освіта, що необов'язково має організований та систематичний характер. Вона може здійснюватися поза межами організованих освітніх закладів. До сфери неформальної освіти належать індивідуальні заняття під керівництвом тренерів чи репетиторів, тренінги та короткотермінові курси. Неформальна освіта не має вікових, професійних чи інтелектуальних обмежень щодо учасників, нерідко не обмежується часовими рамками. Заклади чи організації, що займаються неформальною освітою, не присуджують кваліфікацій. Під час цієї освіти найчастіше застосовуються інноваційні підходи, апробуються новаторські методики та технології навчання [3].

Інформальна освіта — загальний термін для освіти за межами стандартного освітнього середовища. Це індивідуальна діяльність, що супроводжує повсякденне життя. Вона реалізується завдяки власній активності людини в оточуючому культурно-освітньому середовищі через спілкування, читання, відвідування установ культури, подорожі, засоби масової інформації тощо [3].

Зближення та взаємодоповнення формальної та неформальної освіти, а не конкуренція між ними — загальноосвітова тенденція сьогодні.

У країнах ЄС неформальна освіта сприймається роботодавцями на рівні з формальною. Її розвитку там сприяють міжнародні організації — ООН, ЮНЕСКО, Європейський Союз, Рада Європи та інші. У Великій Британії, наприклад, вважають, що неформальна освіта — це процес, а не результат. Це скоріше одна зі складових повноцінного життя. [4].

У Франції неформальну дозвільно-орієнтовану освіту дітей і дорослих найчастіше організовують освітні асоціації за підтримки мерій у гуртках, на курсах, під час стажувань, інтенсивів тощо. Здебільшого державні освітні інституції або самі надають допомогу неформальній освіті, або в той чи інший спосіб впливають на цей процес. Нефор-

мальна освіта, так би мовити, «вбудовується» в систему формальної, доповнюючи її та співпрацюючи з нею [4].

В Україні поки що не існує визнаних стандартів неформальної освіти, але є декілька організацій, які займаються розвитком її стандартів та показників якості; це Українська Академія Лідерства, Prometheus, Міжнародний центр неформальної освіти тощо [4]. В Україні неформальна освіта охоплює позашкільну освіту; післядипломну освіту та освіту дорослих; громадянську освіту; шкільне та студентське самоврядування); освітні ініціативи, спрямовані на розвиток додаткових умінь та навичок (комп'ютерні та мовні курси, гуртки за інтересами тощо [4].

Професія хореографа — досить широке поняття, це може бути й танцівник у складі танцювального колективу, і постановник танців, і керівник дитячого або професійного колективу, і балетмейстер, постановник балетних спектаклів. Професійний хореограф поєднує у своїй роботі функції педагога, репетитора й балетмейстера. [5]. Він повинен мати чудову фізичну форму, хореографічну підготовку, бути прекрасним організатором, артистичним, комунікабельним, обов'язково знатися на теорії та історії музики, сценографії та костюму, питаннях педагогіки, фізіології, психології та анатомії, володіти методикою викладання хореографічних дисциплін, методикою роботи з хореографічним колективом. Всі ці навички та знання хореограф здобуває під час отримання формальної освіти. Але справжній професіонал повинен вміти будувати індивідуальну освітню траєкторію, бути готовим до самоосвіти й саморозвитку [5].

Дитячі хореографічні студії, гуртки народного та бального танцю в Україні надзвичайно популярні в останні десятиліття. Заняття танцями допомагають у фізичному, розумовому та моральному вихованні дітей. Танцювальні ж гуртки для дорослих до останнього часу були не таким поширеним явищем. З 2008 року, коли в класифікації сучасної хореографії було визначено місце соціальному танцю (аргентинське танго, вальс, кантрі, свінг, сальса, орієнталь, меренге, мамбо, ламбада, бачата, кізомба), популярність танцювальних студій для дорослих значно зросла. Вони орієнтуються переважно на дозвіллеву діяльність різних вікових категорій (від підлітків до людей зрілого та похилого віку) й гарного прове-

дення вільного часу або професійних змагань. Соціальні танці за-сновані на активному контакті між людьми, для яких танець стає формою спілкування. Основними функціями соціального танцю можна вважати: комунікативну, самоідентифікаційну, експресивну, катарсичну, гедоністичну, оздоровчу, рекреаційну та реабілітаційну. Сьогодні в Україні у зв'язку із соціально-політичною напругою та воєнними діями серед основних функцій соціального танцю набуває ваги його реабілітаційна функція [6].

На допомогу українському хореографу в підвищенні професіоналізму та подоланні нових викликів часу повинна прийти неформальна та інформальна освіта. Наприклад, «Харківська обласна громадська організація латиноамериканського танцю» неодноразово проводила конгрес викладачів по методиці викладання кубінської сальси та кубінської румби за участі інструкторів міжнародного класу Альберта Вальдеса та Андреа Панагі (2013), Хорхе Камагвея (2016), Хуана Хосе Ортиса (2021). Сьогодні можна знайти в Інтернеті безліч оголошень про курси, підвищення кваліфікації, майстер класи, послуги репетиторів-хореографів, наприклад, Закарпатського інституту післядипломної педагогічної освіти, КНЗ «Черкаський ОПОПП ЧОР» та ін.

В умовах розповсюдження коронавірусної інфекції важливе використання дистанційних освітніх технологій. Одним із основних компонентів віртуального освітнього середовища може стати освітня сторінка у соціальній мережі. Це стосується і хореографічної освіти. Найперспективнішою з соціальних мереж в навчанні, на думку дослідників, вважається Instagram, оскільки може забезпечити мультимедійність, інтерактивність, автономність, динамічність. Для успішного навчання он-лайн хореографам особливо необхідно уміти планувати свій день з обліком часу на навчання, мотивувати себе, самостійне виконувати завдання, контролювати свої знання.

Як бачимо, неформальна освітня інфраструктура в Україні активно розбудовується в різних форматах: вона може «вбудовуватися» в систему формальної, доповнювати її або бути провідником змін для неї. Будь-які конфігурації можливі, коли вони відображають системну національну освітню політику держави і є результатом спільних зусиль недержавного, громадського та приватного секторів. [4].

### Список використані джерел:

1. <https://e-koncept.ru/2014/64336.htm>
2. [http://arhiv.acs.si/dokumenti/Memorandum\\_on\\_Lifelong\\_Learning.pdf](http://arhiv.acs.si/dokumenti/Memorandum_on_Lifelong_Learning.pdf)
3. <https://niss.gov.ua/doslidzhennya/gumanitarniy-rozvitok/osvita-protyagom-zhittya-svitoviy-dosvid-i-ukrainska-praktika>
4. <https://niss.gov.ua/doslidzhennya/humanitarnyy-rozvytok/uchast-neuryadovykh-orhanizatsiy-u-zberezhenni-kulturnoyi>
5. Герц І. Формування умінь і навичок студентів-хореографів як майбутніх викладачів хореографії. Вісник Національної академії керівних кадрів культури і мистецтв. 2017. Вип. 1. С. 100.
6. <https://www.google.com/search?q=Актуальні+питання+мистецької+освіт+и+та+виховання>
7. <https://danceacademy.kiev.ua/%D0%BF%D1%96%D0%B4%D0%B2%D0%B8%D1%89%D0%B5%D0%BD%D0%BD%D1%8F%D0%BA%D0%B2%D0%B0%D0%BB%D1%96%D1%84%D1%96%D0%BA%D0%B0%D1%86%D1%96%D1%97/>

## ДУХОВНО-ІНТЕЛЕКТУАЛЬНА КОМПОНЕНТА УПРАВЛІНСЬКОЇ КОМПЕТЕНТНОСТІ ВИКЛАДАЧА ЗАКЛАДУ ВИЩОЇ ОСВІТИ

Доценко Д. Г.

здобувач другого (магістерського) рівня вищої освіти кафедри освітології та іноваційної педагогіки, Харківський національний педагогічний університет імені Г. С. Сковороди, м. Харків, Україна

*У статті йдеться про формування управлінської компетентності викладача закладу вищої освіти. Зазначено, що духовно-інтелектуальний розвиток є складовою управлінської компетентності викладача закладу вищої освіти.*

**Ключові слова:** управління, компетентність, викладач, інтелект, духовність, заклад вищої освіти.

*The article describes the formation of managerial competence of a higher education institution's teacher. It is noted that spiritual and intellectual development is a component of managerial competence of a teacher of higher education.*

**Key words:** management, competence, teacher, intellect, spirituality, institution of higher education.

Кінець XIX — початок XX століття став початком формування нових концептуальних підходів до змісту освіти, його критеріїв та методів. Засобом розвитку такої освіти є компетентнісний підхід, який є предметом наукових пошуків таких вчених як Б.Вульфсон, Дж.Равен, О. Пометун, О.Овчарук, А.Хуторський.

З огляду на те, що сучасна культура управління в галузі освіти дуже тісно пов'язана з рефлексією та соціально-цивілізаційними змінами, а питання духовно-інтелектуальної компетентності викладача закладу вищої освіти відіграє важливу роль у системі його управлінських компетенцій.

Виходячи з нашого розуміння компетентності як особистісної якості викладача, що проявляється у його здатності до виконання певних функцій, визначених професійною діяльністю або вимогами посади, можна зробити висновок, що мистецтво управління — це здатність співробітництва з людьми (здобувачами освіти, колегами), узгодження їх діяльності, уміння створювати позитивні відносини у колективі. Є таке прислів'я «Зустрічають по одежі, проводжають по

розуму». Воно достатньо чітко підкреслює не тільки розумові здібності, а й уміння співвідносити їх з внутрішнім світом людини, в нашому випадку викладача. Професійні знання, інтелектуальність повинні підкреслювати не тільки унікальність викладача, але також його здатність приймати неординарні, а головне ефективні рішення. Викладач вищої школи повинен за рахунок духовних категорій розкрити сутність свого рішення, його вплив на формування позитивного результату розвитку особистості.

Рівень професійного мислення викладача (маючи на увазі управлінський) пов'язаний з якість його розуму, глибиною проникнення у зміст ситуації або явища, гнучкістю прийняття рішення, критичності, доказовості, обґрунтування своєї точки зору, об'єктивності. А все це в значній мірі залежить від духовної складової особистості викладача, його можна сказати, духовного кредо.

У цьому процесі значне місце займає сприймання викладачем дійсності, її оцінка через призму особистих духовних цінностей і принципів, здатність аналізу і синтезу подій, тобто глибина інтелектуального сприймання. «Чим багатіше сприймання, чим воно більш розвинене, тим більш багате і розвинене мислення, більш сильний його вплив на інтереси особистості» (А. Браткін).

На основі уявлень та різноманітних знань, які безпосередньо пов'язані з духовно-інтелектуальною компонентою управлінської компетентності викладача, функціонує і пов'язана з цим комплексна уява, яка є важливою якістю менеджера освіти. Уява, представляючи слухачам або колегам у конкретно-образній формі той стан, до якого прагне викладач, стимулює розвиток відповідних інтересів, підтримує і посилює їх, приводить до їхнього закріплення, їхньої стійкості.

Таким чином, духовно-інтелектуальна компонента управлінської компетентності викладача закладу освіти є важливою компонентою у структурі підготовки і прийняття управлінських рішень, їх реалізації у колективі.

## ФЕНОМЕНОЛОГІЯ ПОНЯТТЯ «ПЕДАГОГІЧНЕ СУПЕРВІЗОРСТВО»

Зеленська Л. Д.

доктор педагогічних наук, професор, професор кафедри освітології та  
інноваційної педагогіки, Харківський національний педагогічний  
університет імені Г. С. Сковороди, м. Харків, Україна

*Матеріали тез актуалізують проблему організації супервізії в умовах реформування загальної середньої освіти України і чинного законодавства; розкривають підходи до тлумачення базових понять педагогічної супервізії: супервізія (наставництво), супервізор (наставник), супервізований (учень, педагогічний працівник), навчальна супервізія, психологічна супервізія.*

**Ключові слова:** супервізія, педагогічний супровід, наставництво, підтримка.

*The materials of the theses actualize the problem of organization the supervision in the conditions of reforming the secondary education in Ukraine and the current legislation; reveal approaches to the interpretation of the basic concepts of pedagogical supervision: supervision (mentoring), supervisor (mentor), supervised (student, teacher), educational supervision, psychological supervision.*

**Key words:** supervision, pedagogical support, mentoring, support.

2019 року для впровадження Концепції реалізації державної політики у сфері реформування загальної середньої освіти МОН України запровадило супервізію — систему професійної підтримки педагогів, яка мала на меті організацію консультацій щодо впровадження НУШ, реалізації освітніх програм і навчальних планів, організації освітнього середовища, поширення сучасних методик і технологій навчання, використання інформаційно-комунікативних технологій, побудову демократичної моделі управління закладами освіти й реалізацію педагогіки партнерства [5]. Водночас супервізія спрямовувалася на забезпечення професійного та особистісного розвитку педагогів, надання їм допомоги у протидії стресу, запобіганні професійному вигоранню, зміцненні самооцінки.

2020 року набув чинності Закон України «Про повну загальну середню освіту», яким, згідно зі статтею 23, вводилася педагогічна інтернатура — система заходів, спрямованих на здобуття та/або вдо-

сконалення професійних компетентностей і педагогічної майстерності педагогічного працівника протягом першого року його професійної діяльності, як-от:

- супровід та підтримка у педагогічній діяльності з боку досвідченого педагогічного працівника (педагога-наставника);
- різні форми професійного розвитку (відвідування навчальних занять, опрацювання відповідної літератури тощо) [1].

Виконання цих обов'язків покладалося на педагога-наставника — педагогічного працівника з досвідом педагогічної діяльності, як правило, не менше п'яти років за відповідною спеціальністю (такою самою або спорідненою предметною спеціальністю або спеціалізацією).

Реалізація супервізорської практики в ЗЗСО відповідно до чинного законодавства вимагає витлумачення базових понять. Так, термін «супервізія» (лат. *super* — зверху, *viso* — бачення) був уведений до наукового обігу в 30-ті роки XX століття і традиційно використовувався у психіатрії. В перекладі з англійської він означає «здатність подивитися вглиб». У витоків дослідження явища супервізії стояли такі вчені, як Дж. Віннер, П. Девід, З. Фрейд, К. Юнг та ін. Найбільш уживаним на сьогодні є визначення супервізії, запропоноване американським психотерапевтом А. Хессом: «Супервізія — це насичена міжособистісна взаємодія, основна мета якої полягає в тому, щоб одна людина, супервізор, зустрілася з іншою, супервізованою, і спробувала зробити останню ефективною в допомозі людям» [2, с. 37].

Проектування супервізії на галузь освіти, зокрема загальної середньої, дозволяє розглядати цей феномен як форму підтримки, супроводу, наставництва. Так, дослідниця І. Іванюк розглядає супервізію як форму підтримки педагога, який може сфокусуватись на своїх труднощах у роботі з учнями, колегами, керівництвом, зрозуміти їх причину, мати можливість поділитися своїми думками, сумнівами, занепокоєнням, знайти шляхи вирішення, розділити відповідальність за ухвалення рішень із супервізором або групою [2, с. 37]. Супервізором за таких обставин виступає фахівець з високим рівнем кваліфікації та успішним досвідом роботи, який здійснює свою діяльність з метою професійної підтримки та професійного розвитку педагогічних працівників.

Водночас дослідник М. Криворучко потрактовує супервізію як вид педагогічного супроводу, що зумовлює підготовку вчителя до здійснення допомоги особистості учня, за життя, здоров'я та розвиток якого



він відповідальний [3, с. 63]. У цьому сенсі супервізором (наставником) є досвідчений і авторитетний учитель, консультант, координатор особистісного зростання і самовизначення учнів, який у межах освітнього простору закладу створює умови для усвідомлення учнями власного «Я», самоактуалізації, самореалізації, і самовдосконалення за індивідуальною освітньою траєкторією розвитку [6, с. 94-95].

Зазначене вище дає підстави свідчити, що супервізія є складним видом педагогічного супроводу, оскільки пов'язана із забезпеченням доцільної допомоги суб'єктам одночасно двох рівнів — педагогу й учню.

Зазначимо, що супервізію як професійну підтримку педагогів прийнято розглядати у двох аспектах — навчальному і психологічному. Зважаючи на це, виокремлюють навчальну і психологічну особистісно орієнтовану супервізію педагога. Навчальна супервізія — це процес професіоналізації молодого педагога й стимулювання розвитку ідентичності з новою професійною роллю [4, с. 190]. Навчальна супервізія не вирішує завдань психотерапії, не є способом контролю професійного розвитку педагога, а ґрунтується на навчанні у формі консультування, побудові взаємовідносин «на рівних». У навчальній супервізії педагог просувається до досягнення мети не самостійно, а разом із супервізором, долаючи всі її етапи.

Психологічна супервізія спрямована на розвиток і саморозвиток особистості вчителя, реалізацію його професійно-педагогічного потенціалу, забезпечення професійного самозбереження, підтримання адекватної самооцінки й наповнення професійного «Я».

Характеристика феномену супервізії вимагає з'ясування етичних детермінант її реалізації, які враховують специфіку і зміст супервізорської діяльності. Це конфіденційність, повага, прийняття супервізором переваг супервізованого, неупередженість та емоційна дистанція. В основу супервізії покладено принципи добровільності та довіри між супервізором і супервізованим. У результаті такої взаємодії збагачується практичний досвід кожного учасника супервізійного процесу.

Супервізійна підтримка як технологія базується на єднанні чотирьох функцій: діагностиці суті проблеми, інформації про проблему та шляхи її розв'язання, консультації на етапі прийняття рішення та відпрацюванні рішення [3, с. 66].

Результатом діяльності супервізора є новий досвід, отриманий супервізованим за його допомогою, сформованість у педагога компетентностей, які сприяють розв'язанню педагогічних проблем, розуміння можливостей особистісного або професійного зростання і впевненість у власних силах.

#### **Список використаних джерел:**

1. Закон України «Про повну загальну середню освіту». Режим доступу: <http://ru.osvita.ua/legislation/law/2232/>. Дата звернення 07.10.2021.
2. Іванюк І. В. Супервізія та інтервізія у роботі педагога. Психологія та психосоціальні інтервенції. Наук. журнал. 2018. Т. 1. С. 36–40.
3. Криворучко М. В. Супервізія як умова особистісно орієнтованого підходу у роботі з педагогічними кадрами. Управління школою. 2018. № 34–36. С. 62–72.
4. Лапіна М. Д. навчальна супервізія як метод професійної підготовки спеціалістів соціальної роботи. Київ : Теорія і практика сучасної психології. 2016. №2. С. 190.
5. Наказ МОН України №1313 від 18.10.2019 р. «Деякі питання організації та проведення супервізії». Режим доступу: <https://nus.org.ua/wp-content/uploads/2019/10/NMO-1313.pdf>. Дата звернення 07.10.2021.
6. Осипова Т. Ю. теоретико-методичні засади підготовки майбутніх учителів до педагогічного наставництва : монографія. Одеса : видавець Букаєв Вадим Вікторович, 2015. 412 с.

## ФОРМУВАННЯ СОЦІАЛЬНОГО ІНТЕЛЕКТУ У ШКОЛРІВ ПОЧАТКОВОЇ ШКОЛИ

Коровіна Я. С.

асистент вчителя, КЗ «Солоницівський ліцей №2» Солоницівської селищної ради Харківської області, здобувачка другого (магістерського) рівня вищої освіти кафедри початкової та професійної освіти, Харківський національний педагогічний університет імені Г. С. Сковороди, м. Харків, Україна

*У статті розглянуто прагнення школярів початкової школи до соціальної комунікації, взаємодії з однолітками й іншими суб'єктами освітнього процесу. Активізовано поведінкові знання про взаємодію і контакт з іншими людьми, вміння будувати дружні стосунки в колективі. Уточнено педагогічні умови формування у школярів початкової школи соціального інтелекту.*

**Ключові слова:** соціальна комунікація, школярі, початкова школа, мисленнєва діяльність.

*The article examines the desire of primary school students to social communication, interaction with peers and other actors in the educational process. Behavioral knowledge about interaction and contact with other people, the ability to build friendly relations in the team are activated. The pedagogical conditions for the formation of social intelligence in primary school students have been clarified.*

**Key words:** social communication, schoolchildren, primary school, mental activity.

У суспільстві й освітянському просторі постійно відбуваються зміни, що стосуються особистості, її призначення й самореалізації в різних сферах діяльності. Нині слід говорити про необхідність формування соціальної та громадянської компетентності особистості, що є однією з ключових позицій Нової української школи. Потрібно це для побудови цивілізованої країни, в якій вільно й спокійно людина може не лише існувати, але й творити й духовно зростати. Кожен з нас воліє жити й працювати в соціально забезпеченому суспільстві, бути самодостатньою людиною, розкрити власний потенціал. Соціальна та громадянська компетентність у визначенні матеріалів Нової української школи являю собою вміння працювати в іншими людьми, співпрацювати на користь усіх і себе в тому числі, попереджувати

й розв'язувати конфліктні ситуації, досягати компромісів, поважати закони й дотримуватися прав людини в умовах соціокультурного різноманіття. Такі вміння, як на нашу думку, слід формувати з дитинства, оскільки вони переходять у навички та конструктивну поведінку людини в громадському житті, в сім'ї, на роботі.

За основу наших думок прийнято наукові праці вчених, котрі досліджували дотичні до теми дослідження такі питання, як-от:

- розвиток соціального інтелекту майбутнього фахівця у процесі професійної підготовки (С. Карсканова);
- підготовка майбутніх учителів початкової школи до формування соціальної компетентності молодших школярів (О. Юрченко);
- розвиток соціального інтелекту учнів початкової школи (В. Стасюк, Ю. Фартушна).

Метою статті — розкрити питання формування у школярів початкової школи соціального інтелекту в науковій літературі.

Як свідчить аналіз наукової літератури [1-4], соціальний інтелект є особистісним новоутворенням, котре можна уявити як прагнення школярів початкової школи до соціальної комунікації, взаємодії з однолітками й іншими суб'єктами освітнього процесу, поведінкові знання про взаємодію і контакт з іншими людьми, вміння будувати дружні стосунки в колективі. Подібним, але нетотожним є розуміння дослідниками В. Стасюк і Ю. Фартушною суті соціального інтелекту людини як сфери суб'єкт-суб'єктного пізнання, котре базується на механізмах розумових процесів та соціального досвіду, а також як здатність пізнавати й розуміти себе та інших людей, розкривати внутрішній потенціал засобами соціальної комунікації. На відміну вище сказаного, вчена О. Юрченко тлумачить поняття «готовність майбутнього вчителя початкової школи до формування соціальної компетентності молодших школярів» як особистісне новоутворення, компонентами якого є мотиви професійної діяльності, знання про соціальний інтелект, практичні уміння і навички допомагати соціалізації молодших школярів, їхньому становленню як громадянина, професіонала, сім'янина в майбутньому. Безумовно, кожен науковий підхід має право на існування, але в кожному з них бракує знань і вмінь працювати над собою, вдосконалювати свої здібності, рухатися до нових вершин. У нашому розумінні соціальний інтелект є усвідомленням людиною свого призначення й місії в суспільстві, розумінням

ролі соціальної комунікації в процесах самореалізації й саморозвитку особистості.

Нам імпонує структура соціального інтелекту молодших школярів [1], яка представлена у вигляді компонентів, а саме: 1) когнітивний; 2) поведінковий; 3) регулятивний. Заслуговує схвалення те, що автори уточнюють показники соціального інтелекту, як-от: соціальна адаптованість, відповідальність, емоційна стійкість, самоактуалізація тощо. Ми схильні додати до показників соціального інтелекту вміння мисленнєвої діяльності людини (аналізувати, порівнювати, узагальнювати, робити висновки).

Означимо педагогічні умови формування у школярів початкової школи соціального інтелекту, як-от: орієнтування мотиваційно-емоційної сфери молодших школярів на виявлення потреб у соціальній комунікації; розвиток соціального інтелекту школярів початкової школи шляхом запровадження активних методів виховання й навчання.

Отже, в науковій літературі існують різні підходи до тлумачення поняття «соціальний інтелект», що означає небайдужість науковців і практиків до проблеми формування соціального інтелекту людей різного віку.

### **Список використаних джерел:**

1. Стасюк В., Фартушна Ю. Розвиток соціального інтелекту учнів початкової школи. <http://www.wayscience.com/wp-content/uploads/2020/02/TOM-3-Zbirnik-1-mizhnarodna-nauk-prakt-int.-konf-Winter-Debates.pdf#page=355>
2. Розвиток соціального інтелекту учнів початкової школи <https://www.uzhnu.edu.ua/uk/infocentre/get/24165>
3. Юрченко О. В. Підготовка майбутніх учителів початкової школи до формування соціальної компетентності молодших школярів : дис. ... канд. пед. наук: 13.00.0. Умань, 2018. С. 2–4.
4. Карсканова С. В. Розвиток соціального інтелекту майбутнього фахівця у процесі професійної підготовки. Педагогічні науки. Вип. 1.45 (106). С. 59–63. [http://mdu.edu.ua/wp-content/uploads/files/16\\_8.pdf](http://mdu.edu.ua/wp-content/uploads/files/16_8.pdf)

## ПРЕВЕНЦІЯ БУЛІНГУ В УМОВАХ СТВОРЕННЯ БЕЗПЕЧНОГО ОСВІТНЬОГО СЕРЕДОВИЩА

Кваша А. С.

здобувач третього (освітньо-наукового) рівня вищої освіти кафедри початкової і професійної освіти, Харківський національний педагогічний університет імені Г. С. Сковороди, м. Харків, Україна

*Актуальність проблеми забезпечення безпечного освітнього середовища зумовлена зростаючою динамікою небезпечних ситуацій, тому безпека є обов'язковою умовою і одним з критеріїв ефективності діяльності закладу освіти. Булінг (цькування) розглядається як реальна загроза безпеці сучасного освітнього середовища.*

**Ключові слова:** булінг, загроза, безпечне освітнє середовище.

*The urgency of the problem of ensuring a safe educational environment is due to the growing dynamics of dangerous situations, so safety is a prerequisite and one of the criteria for the effectiveness of the educational institution. Bullying is seen as a real threat to the security of today's educational environment.*

**Key words:** bullying, threat, safe educational environment.

Незважаючи на численні дослідження присвячені створенню безпечного освітнього середовища, ця проблема вивчена недостатньо. Для створення безпечного освітнього середовища необхідно чітко розуміти, які небезпеки та загрози є в сучасному освітньому середовищі і мати інструментарій їхньої оцінки.

Автори посібника «Кодекс безпечного освітнього середовища» безпечне освітнє середовище тлумачать як «стан освітнього середовища, в якому: наявні безпечні умови навчання та праці, комфортна міжособистісна взаємодія, що сприяє емоційному благополуччю учнів, педагогів і батьків, відсутні будь-які прояви насильства та є достатні ресурси для їх запобігання, а також дотримано прав і норм фізичної, психологічної, інформаційної та соціальної безпеки кожного учасника навчально-виховного процесу», а його складниками є: якість міжособистісних відносин, захищеність в освітньому середовищі, комфортність в освітньому середовищі, задоволеність освітнім середовищем [7, с. 10–11].

І. Баєва до основних показників рівня безпеки освітнього середовища відносить: задоволеність основними аспектами взаємодії учасників освітнього процесу, захищеність від насильства і референтність середовища, які за позитивної динаміки можуть бути умовами гармонізації психічного здоров'я суб'єктів освітнього процесу [3].

Проаналізувавши основні підходи до розуміння булінгу зарубіжними авторами, В. Петросянц виокремила загальні характеристиками булінгу в освітньому середовищі:

- булінг — це насильство (фізичне, психологічне, емоційне);
- булінг здійснюється однією особою або групою осіб;
- булінг спрямований проти особи, яка завідомо слабше психологічно або фізично;
- булінг має систематичний та тривалий характер [4, с. 152].

Існує думка про те, що в освітньому середовищі доцільно розглядати як загрозу булінгу, так і мобінгу, а їхні сутнісні відмінності полягають у кількості суб'єктів цькування [2; 8]. Не можемо погодитися з такою думкою, адже поняття мобінгу законодавчо не закріплене, натомість булінг (цькування) як діяння (дії або бездіяльність) учасників освітнього процесу не має диференціації щодо кількості учасників [5].

У додатку до листа МОН України від 14.08.2020 № 1/9-436 зазначено, що ефективним інструментом запобігання проявам булінгу (цькування) у закладі освіти є його профілактика, тому в закладі освіти має панувати атмосфера спільної поваги і відповідального ставлення один до одного [6].

Т. Алексеєнко вважає, що профілактична робота повинна включати в себе діагностику проявів булінгу у шкільному колективі, цілеспрямовані заходи виховної роботи зі школярами та моніторинг ситуації [1, с. 23].

Світовий досвід наглядно демонструє, що безпека освітнього середовища може бути досягнута шляхом формування позитивного світогляду, цінностей і норм поведінки учасників освітнього процесу, а це можливо завдяки впровадженню програм попередження (превенції) булінгу.

### Список використаних джерел:

1. Алексєенко Т. Булінг і мобінг: причини розвитку і шляхи профілактики. Науковий вісник міжнародного гуманітарного університету. 2018. № 10. С. 19–25.
2. Алексєенко Т. Явища мобінгу й булінгу у взаєминах особистості та колективу. Управління освітою. 2019. №4. С. 46–53.
3. Баева И. А. Психологическая безопасность образовательной среды: теоретические основы и технологии создания : дис. ... д-ра психол. наук : 19.00.07 Санкт-Петербург. Росс. гос. пед. универ. им. А. И. Герцена. Санкт-Петербург, 2002. 386 с.
4. Петросянц В. Р. Проблема буллинга в современной образовательной среде. Вестник ТГПУ. 2011. Выпуск 6(108). С. 151–154.
5. Про внесення змін до деяких законодавчих актів України щодо протидії булінгу (цькуванню) : Закон України від 18.12.2018 № 2657-VIII. URL: <https://zakon.rada.gov.ua/laws/show/2657-19#Text> (дата звернення: 12.10.2021).
6. Про створення безпечного освітнього середовища в закладі освіти та попередження і протидії булінгу (цькуванню) : лист МОН від 14.08.2020 № 1/9-436. URL: <https://mon.gov.ua/ua/npa/pro-stvorennya-bezpechnogo-osvitnogo-seredovisha-v-zakladi-osviti-ta-poperedzhennya-i-protidiiyibulingu-ckuvannyu> (дата звернення: 12.10.2021).
7. Цюман Т. П., Бойчук Н. І. Кодекс безпечного освітнього середовища: метод. посіб. / за заг. ред. Цюман Т. П. Київ, 2018. 56 с. URL: <https://mon.gov.ua/storage/app/media/zagalna%20serednya/protidia-bulingu/21kbos.pdf> (дата звернення: 12.10.2021).
8. Юрко Н. А., Стифанишин І. М., Проценко У. М., Тиндик Н. А. Безпечне освітнє середовище: основні характеристики мобінгу та булінгу. ЛОГОС. ОНЛАЙН. URL: <https://www.ukrlogos.in.ua/10.11232-2663-4139.11.02.html> (дата звернення: 12.10.2021). <https://doi.org/10.36074/2663-4139.11.02>.



## ФОРМУВАННЯ СОЦІАЛЬНОЇ ПОЗИЦІЇ СТУДЕНТІВ В ОСВІТНЬОМУ СЕРЕДОВИЩІ ЗАКЛАДУ ВИЩОЇ ОСВІТИ

**Васильєва С. О.**

докторка педагогічних наук, доцентка на посаді професорки кафедри  
освітології та інноваційної педагогіки, Харківський педагогічний  
університет імені Г. С. Сковороди, м. Харків, Україна

**Агаркова Н. О.**

кандидатка педагогічних наук, доцентка кафедри теорії і методики  
професійної освіти, Харківський педагогічний університет  
імені Г. С. Сковороди, м. Харків, Україна

*У статті на основі аналізу психолого-педагогічної літератури визначено вплив освітнього середовища навчального закладу на формування соціальної позиції студентів. Визначено складові які сприяють формуванню соціальної позиції студентів, відповідно до яких наведено практичні технології аудиторної і позааудиторної роботи здобувачів.*

**Ключові слова:** соціальна позиція, освітнє середовище, заклад вищої освіти.

*In the article on the basis of the analysis of psychological and pedagogical literature determined the influence of the educational environment of the educational institution on the formation of the social position of students. The components that contribute to the formation of the social position of students are identified, in accordance with which the practical technologies of classroom and extracurricular work of applicants are given.*

**Key words:** social position, educational environment, institution of higher education.

Заклад вищої освіти (ЗВО) — це складний соціальний організм, що відбиває характер, проблеми й суперечності сучасного суспільства. У життєдіяльності студентів ЗВО займає основоположне місце, завдяки унікальності освітнього середовища в ньому. Ступінь розвитку активної життєвої позиції здобувачів, її інтенсивність залежить від особистої позиції яка відбивається у різних видах його діяльності. У процесі здійснення різних вивів діяльності здобувачем вищої освіти, відбувається оволодіння соціально важливими обов'язками, зароджується колективістська самосвідомість, визначається самооцінка, фор-

мується престиж, накопичується досвід взаємовідносин. Однак, саме освітнє середовище ЗВО має значний потенціал для формування соціальної позиції студентів. На думку науковців (В. Біблер, Ю. Бронський, Ю. Волков, В. Ільїна та інші) освітнє середовище ЗВО сприяє перетворенню зовнішніх ставлень у внутрішню структуру особистості; створює сприятливі умови для всебічного гармонійного розвитку й саморозвитку особистості, наповненню громадськими, громадянськими та етично-естетичними цінностями суб'єктів навчання й виховання; поширенню нових культурних цінностей, стимулює групові інтереси, підсилює взаємостосунки; сприяє засвоєнню соціального досвіду й набуттю якостей, необхідних людині для життя тощо [1]. Сформована соціальна позиція в майбутнього педагога характеризується особистісними якостями (гуманізм, чесність, гідність, відповідальність, об'єктивність, толерантність тощо), які складають особистісно рефлексивний компонент у її структурі.

Багатьма вченими (Л. Виготський, А. Макаренко, Б. Скіннер, В. Сухомлинський, К. Ушинський та ін..) доведено, що у формуванні особистісних якостей і властивостей особистості фундаментальну роль має навколишнє середовище. Термін «формування» ми розглядаємо як спеціально організоване середовище або процес, що надає цілеспрямований характер і прискорення становленню особистості, її готовності до успішної життєдіяльності через утворення та розвиток особистих властивостей, оволодіння певним видом професійної діяльності [2]. Це середовище або процес, у якому одна спеціально створена соціально-педагогічна ситуація змінює іншу, при цьому кожна із них підпорядкована вирішенню конкретної педагогічної мети — формуванню соціальної позиції студента ЗВО. Не випадково останнім часом значна увага науковців (В. Виготський, А. Денисенко, В. Ільїна, Г. Троцько та ін..) приділена проблемі створення освітнього середовища, яке дозволяє забезпечити оптимальне протікання процесів навчання й розвитку студентів.

Спираючись на визначення поняття «середовище» Л. Новікової [3], ми розглядаємо його як сукупність умов, які впливають на розвиток і формування здібностей, потреб, інтересів, свідомості особистості людини. Основним критерієм виділення середовища є факт взаємодії: середовище — це та частина навколишнього світу, з якою взаємодіє суб'єкт. Взаємодія — це вид прямого або непрямого, зовнішнього або

внутрішнього зв'язку, з'єднання. Аналіз наукової літератури дозволяє виділити різні типи середовищ: соціальне, культурне, освітнє, соціально-економічне, соціально-педагогічне, міське, сімейне, естетичне, інформаційне тощо.

На сьогодні увагу вчених привернула проблема вивчення виховного потенціалу освітнього середовища та можливостей його використання в процесі формування соціальної позиції студентів. Термін «освітнє середовище» не дуже давно з'явився у педагогічному словнику. Згідно визначення С. Тарасова, ми розглядаємо «освітнє середовище закладу» як сукупність спеціально організованих психолого-педагогічних умов, в результаті взаємодії яких з індивідом відбувається формування особистості, його світогляду. Термін «освітнє середовище» також відображає взаємозв'язок умов, які роблять можливим освіту людини. У цьому випадку передбачається присутність того, хто навчається в освітньому середовищі, взаємовплив, взаємодія середовища з суб'єктом (студентами).

Освітнє середовище педагогічного ЗВО розглядається нами як сукупність умов та можливостей, які впливають на функціональні і просторові об'єднання суб'єктів педагогічної діяльності, між якими встановлюються групові зв'язки й реалізуються їх особистісні та професійні потреби, інтереси і здібності.

Освітнє середовище ЗВО є важливою платформою не тільки для придбання особистих професійних знань, умінь і навичок, а й для прагнення до самовдосконалення та самореалізації. В ході навчання студенти включаються в процес аудиторного і позааудиторної діяльності таким чином, щоб бути активними учасниками процесу освітньої діяльності. Роль викладача полягає в тому, щоб використовувати технології навчання й взаємодії, що сприяють розкриттю потенціалу кожного студента, виявлення його здібностей до того чи іншого виду діяльності в зазначеній сфері професійної підготовки. Розглядаючи технології навчання, ми віддаємо переваги використання інтерактивних методів, до яких відносять: мозкові штурми (brainstorm), круглі столи (дискусія, дебати), case-study (аналіз конкретних ситуацій, ситуаційний аналіз), ділові та рольові ігри, майстер-класи, під час використання яких можна сформувати соціальну позицію кожного із студентів. Однак широта освітнього середовища педагогічного ЗВО передбачає, що вона не обмежується системою факторів або умов, безпосередньо пов'язаних

з процесом навчання. Загально університетське середовище включає в себе традиції, моральний та емоційний клімат, атмосферу доброзичливості й взаємної відповідальності, спільні заходи та імідж університету. Сюди ж відноситься й позааудиторна робота (участь у творчих колективах, гуртках та клубах за інтересами), яка часто служить своєрідною основою для особистісного та професійного розвитку, таким чином сприяє формуванню соціальної позиції студентів. Освітнє середовище педагогічного ЗВО може бути розширене в залежності від індивідуальних освітніх потреб студентів, якщо у цьому є потреба.

Отже, пізнаючи освітнє середовище університету та взаємодіючи у ньому у студентів відбувається формування соціальної позиції та позитивного ставлення до майбутньої професії, що дуже значимо під час навчання у педагогічному ЗВО.

#### **Список використаних джерел**

1. Калашнікова Л. Ю. Умови формування соціальної позиції студента. Педагогіка та психологія. 2014. Вип. 45. С. 125-134. Режим доступу: [http://nbuv.gov.ua/UJRN/znpkhnpu\\_ped\\_2014\\_45\\_15](http://nbuv.gov.ua/UJRN/znpkhnpu_ped_2014_45_15)
2. Борбич Н. Формування соціальної компетентності студентів педагогічних коледжів як соціально-педагогічна проблема . Проблеми підготовки сучасного вчителя. № 10 (Ч. 1), 2014. С. 167.
3. Галузьяк В. М. Підготовка майбутніх учителів у контексті особистісно зорієнтованого підходу. Наукові записки Вінницького державного педагогічного університету імені М.Коцюбинського. Серія: «Педагогіка і психологія». Вип. 42. Ч. 2. Вінниця, 2014. С. 162-169.

## РОЗВИТОК СОЦІАЛЬНИХ КОМПЕТЕНТНОСТЕЙ СТУДЕНТІВ ВИЩОЇ ОСВІТИ У ВЕЛИКОБРИТАНІЇ

Зарудна І. А.

здобувач третього (освітньо-наукового) рівня вищої освіти кафедри  
початкової і професійної освіти, Харківський національний педагогічний  
університет імені Г. С. Сковороди, м. Харків, Україна

*Стаття присвячена аналізу інструментів виховання соціальних компетентностей студентської молоді в Великобританії. Серед основних інструментів розглядаються парламентські дебати. Автор описує технологію проведення змагання з парламентських дебатів.*

**Ключові слова:** соціальна компетентність, парламентські дебати, студентський освітній рух «Парламентські дебати»

*The article is devoted to the analysis of the tools of education of social competencies of Stedun youth in Great Britain. Parliamentary debates are considered among the main tools. The author describes the technology of holding a parliamentary debate competition.*

**Key words:** social competence, parliamentary debates, student educational movement «Parliamentary debates»

Проблематика розвитку соціальних компетентностей молодих людей є актуальною для всіх освітніх програм усіх країн світу. Само поняття «соціальна компетентність» виникло як поєднання дефініцій «соціал» та «компетентність». Досліджувати це поняття у науковому світі ще у далекому 1959 році почав Роберт Уайт. У його статті «Перегляд мотивації: Поняття компетентності» вводиться поняття «компетентність» та вказується на біологічну значущість такої поведінки. Уайт писав, що мета процесу ефективного навчання взаємодії з навколишнім середовищем невідома тварині або дитині, але внутрішня потреба мати справу з навколишнім середовищем існує та надає особистості задоволення та відчуття ефективності.

Як приклад можливо розглянути систему виховання соціальних компетентностей у Великобританії. В цій країні розроблені та прийняті на законодавчому рівні стандарти соціальної освіти, прийнято декілька урядових директив та програмних документів. Починаючи з «Закону про дітей» 2004 року, у якому загальна увага приділяється 5 основним результатам — бути здоровим, залишатися у безпеці, отри-

мувати задоволення, вносити позитивний внесок у розвиток суспільства та досягати економічного добробуту. Крім того, цей напрямок освіти було закріплено у Соціальних та емоціональних аспектах освіти SEAL та національній стратегії розвитку. Тобто навички соціальних компетентностей починають формуватися у молодих людей Великобританії ще починаючи зі шкільної парти та набувають свого розвитку коли молоді люди приходять до лав університетів.

Одним з інструментів виховання соціальних компетентностей студентської молоді Великобританії є участь у парламентських дебатах. Парламентські дебати — це інтелектуальний освітній студентський рух, в основу якого покладена імітація класичних парламентських дебатів. Він сформувався на початку XX сторіччя навколо провідних центрів університетського життя Великобританії та усього світу — міст Оксфорду та Кембриджу. Та саме там сформувалися офіційні стандарти та формати Світових чемпіонатів парламентських дебатів. Перший чемпіонат Мирового турніру парламентських дебатів було проведено у 1980 році в Глазго. Надалі чемпіонати проходили у різних містах Великобританії. Зараз в ньому беруть участь 300 студентських команд з різних коледжів та університетів Великобританії та ще 70 країн світу. Британський формат проведення Мирових турнірів являє собою копію Британського парламенту. Дві команди з одного боку (Команди Уряду) та 2 команди з іншого боку (команди Опозиції) намагаються переконати суддю у правильності своєї точки зору. Такий формат гри дозволяє студентам розвивати свої соціальні компетентності у цікавій для молоді ігровій формі та одразу формує важливі для подальшого суспільного життя soft skills, а саме : нетворкінг, ораторське мистецтво, вміння відстоювати свою точку зору та підбирати для цього переконливі аргументи. формувати навколо себе команду людей з однаковими поглядами, що допоможуть досягти поставлених цілей, грамотну мову, навички проєктного менеджменту та формування достатнього рівня знань з різних сфер суспільного життя. Особливістю Британського формату студентських парламентських дебатів є наступні моменти. По-перше: імпровізація. Дебатери ознайомлюються з темою дебатів за 15 хвилин до початку змагання та вони можуть користуватися для підготовки будь-якими джерелами знань, крім електронних. Це також формує дуже важливі для подальшого соціального життя компетентності швидко орієнтуватися у життєвих обставинах, що змінюються,

та зменшує залежність від електронних носіїв інформації. Другою особливістю парламентських дебатів є особлива інформативність. Не знаючи конкретну тему дебатів, яку вони будуть обговорювати, дебати намагаються накопичувати та систематизувати як найбільший обсяг інформації з дуже широкого спектра проблем. Дуже часто вирішальним для перемоги є саме кількість інформації. Ще однією особливістю є специфічність заходів аргументації. Найбільш поширеним для даного формату є заперечення основних напрямків аргументації, які пропонують опоненти. Важливе значення набуває вміння побудувати власну лінію аргументації таким чином, щоб вона одночасно відбивала або заперечувала лінію аргументації опонентів.

Британський формат проведення Світових турнірів студентського освітнього руху “Парламентські дебати” має велику міжнародну підтримку громадських та міжнародних організацій. Існує Міжнародна освітня асоціація дебатів (IDEA), яка була утворена в 1999 році з метою організувати та розвивати дебати, а також споріднені форми діяльності. На сьогодні діяльність IDEA — це широкий спектр освітніх та стратегічних ініціатив. Вона організує дебати більш ніж у 50 країнах світу більш ніж на 60 мовах.

Таким чином, університети Великобританії є не тільки науковими центрами, а й ще освітніми середовищами, де студенти за допомогою різних форм організації їх часу поза межами навчального процесу отримують соціальні компетентності щодо успішної реалізації їх у соціумі, незалежно від професії, яку вони отримують. Одним з таких інструментів є участь студентської молоді в освітньому міжнародному студентському русі Парламентські дебати.

Список використаних джерел:

1. Вальденмайер Ж. Что такое дебаты? И почему они становятся все более и более популярны в современном мире? URL: <https://greenforest.com.ua/journal/read/csho-take-debati-i-chomu-voni-stayut-vse-bilsh-i-bilsh-populyarni-v-suchasnomu-sviti>

2. Лоуренс Х. Як проводити студентські дебати: 6 кроків до конструктивного обговорення URL: <https://ahaslides.com/ru/blog/how-to-hold-a-student-debate/>

3. Caroline, Graham, Fiona. Playing at politics : an ethnography of the Oxford Union (англ.). — Edinburgh: Dunedin Academic Press, 2005. — ISBN 978-1281232168

## СОЦІОКУЛЬТУРНИЙ КОМПОНЕНТ ІНШОМОВНОЇ ПІДГОТОВКИ ЗДОБУВАЧІВ ВИЩОЇ ОСВІТИ

Шумський О. Л.

доктор педагогічних наук, доцент, професор кафедри менеджменту та цифрових технологій у бізнесі (секція: іноземні мови), Харківський торговельно-економічний інститут Української інженерно-педагогічної академії, м. Харків, Україна

*У роботі обґрунтовано, що формування у здобувачів вищої освіти соціокультурної компетентності, як невід'ємного компоненту іноземної підготовки, має бути спрямоване на формування у їхній свідомості якісно нової картини світу та формату мислення, відкритого для адекватного сприйняття іншої культури задля здійснення ефективної комунікації.*

**Ключові слова:** здобувачі вищої освіти, соціокультурна компетентність, міжкультурна взаємодія, комунікативна культура.

*In the paper it is substantiated that forming university students' socio-cultural competence, as an integral component of foreign language training, should be aimed at forming in their minds a qualitatively new picture of the world and a format of thinking, open to adequate perception of another culture for effective communication.*

**Key words:** university students, socio-cultural competence, intercultural interaction, communicative culture.

У контексті входження нашої держави до європейської та світової освітніх спільнот особливого значення набуває важливість володіння іноземними мовами випускниками закладів вищої освіти на рівні світових стандартів. Саме тому іноземна освіта розглядається сьогодні як один із базових компонентів професійної підготовки спеціаліста. Згідно з Концепцією мовної освіти в Україні кінцевим результатом вивчення іноземної мови має стати особистісна багатомовність, яка передбачає здатність індивіда вільно орієнтуватися та розмежовувати інформацію з двох або більше мовних систем під час її ментальної обробки, а також миттєво переходити з однієї мови на іншу в залежності від умов конкретної життєвої ситуації. Проте, у відповідності з лінгвістичною теорією В. фон Гумбольдта (W. Von Humboldt), оволодіння мовою — це не лише вивчення її фонетичних, граматичних і лексичних засобів, але й усвідомлення відображених у ній менталь-



них особливостей нації, це процес мовного осягнення світу, «мовного світобачення», «завоювання нової позиції у попередньому баченні світу» [3, с. 112].

Загальновідомо, що в умовах міжкультурної взаємодії у полікультурному середовищі суб'єкт мовлення постає в якості особистості з певним набором етнічних, національних, культурних штампів, а також особливостями світосприйняття, етичними концептами та морально-ціннісними переконаннями, притаманними власній мовній культурі, адже використання мови зумовлюється та обмежується соціокультурними нормами суспільства, в якому вона функціонує. Тому під час комунікації, аби вільно орієнтуватися в автентичному мовному середовищі, прогнозуючи можливі соціокультурні перешкоди та обираючи відповідні вербальні та невербальні засоби для їх усунення, необхідно, спираючись на власний лінгвокультурний досвід і свої національно-культурні традиції, обирати ресурси лише тих елементів соціокультурного контексту (звичаїв, ритуалів, соціальних умовностей тощо), які є релевантними в даній ситуації та зрозумілими для носіїв даної мови. Як переконливо доводить І. Халєєва, «вміння взаємодіяти на міжкультурному рівні має цілеспрямовано формуватися, і якщо цього не робити, комуніканти заздалегідь запрограмовані на конфлікт непорозуміння» [1, с. 78]. А отже, лише високий рівень сформованості соціокультурної компетентності дозволить особистості вийти за межі власної культури і набути якостей «медіатора культур», тобто особистості, яка не лише обізнана з іншомовною культурою, але й здатна толерантно її сприймати, залишаючись при цьому суб'єктом власної лінгвокультури. Тому під час навчання у ЗВО вкрай важливо навчити здобувачів вищої освіти організовувати процес мовленнєвої взаємодії з урахуванням культурних і соціальних норм комунікативної поведінки, прийнятих у тій чи іншій країні, озброїти їх знаннями про нації та міжнаціональні відносини, національні культури та їх взаємний вплив, національні та загальнолюдські цінності, знаннями про різноманітні етнічні, соціальні, конфесійні групи та їхні взаємини. Основу лінгвокраїнознавчого компонента соціокультурної компетентності має скласти вивчення в рамках курсу з іноземної мови лексичних одиниць з національно-культурною семантикою, в яких відображається культурно-історичний досвід народу-носія мови. Це, у свою чергу, має стати джерелом фонових знань, що дозволяють сформувати у свідо-

мости здобувачів вищої освіти якісно нову картину світу та формат мислення, відкритого для адекватного сприйняття іншої культури задля здійснення ефективної комунікації.

Надзвичайної значущості у цьому аспекті набувають знання особливостей комунікативної культури різних народів, зокрема, факт існування мовних культур високого та низького контексту. До мовної культури високого контексту відносяться східні мови, адже часто виникає необхідність здогадуватися, або домислювати те, що в межах комунікативного акту не було вербалізовано, але малося на увазі. Західні ж мови характеризуються більшою відкритістю та прозорістю, адже реципієнт того чи іншого мовленнєвого твору позбавлений необхідності аналізувати прихований підтекст. Через це західні мови вважаються мовами низького контексту.

У вивченні особливостей східної комунікативної культури науковці багатьох країн світу дійшли однотайного висновку про існування основних компонентів, що визначають сутність східної (конфуціанської) комунікативної традиції, а саме: імпліцитна комунікація (під час комунікативного акту зміст мовленнєвого твору не розкривається повністю, залишаючи певну недосказаність); концентрація уваги на співрозмовнику, тобто слід більше слухати, ніж говорити; принцип ввічливості, що відображає доброзичливість і скромність суб'єктів мовлення по відношенню один до одного; чітке розмежування мовленнєвої поведінки, що проявляється у відкритому та довірчому ставленні до знайомих людей і надзвичайній стриманості з незнайомцями.

Метою ж західної комунікації є, насамперед, обмін інформацією. Тому задля досягнення комунікативних цілей при спілкуванні з представниками держав Заходу, як указують Дж. Грін (J. Greene) та Б. Барлесон (B. Burluson), необхідно розвивати такі функціональні навички, як: логічність, послідовність, інформативність, аргументованість та переконливість мовлення, а також уміння контролювати враження, яке адресат справляє на реципієнта. Підтвердження цієї концепції знаходимо в теорії комунікативної компетентності британського психолога М. Ерджайла (M. Argyle): «Будь-який суб'єкт мовлення під час комунікативного акту завжди переслідує власні комунікативні цілі, задля досягнення яких має орієнтуватися на реципієнта, використовуючи такі прийоми, як емпатія, активне слухання, підвищена увага, підтримка, невимушеність тощо» [2, с. 211]. Таким чином, принцип індивіду-

алізму, який лежить в основі західної комунікативної моделі, орієнтованої на результат, протиставляється колективізму східної комунікативної традиції, для якої більш типова концентрація учасників комунікації на самому процесі спілкування.

Результатом усвідомлення і прийняття факту існування відмінностей між мовними культурами різних країн буде не лише досягнення взаєморозуміння з іншомовними комунікантами при вирішенні комунікативних задач, але й значне розширення мовної та культурної картини світу.

### **Список використаних джерел:**

1. Березівська Л. Проблеми народного вчителя в діяльності київських просвітницьких організацій (кінець XIX — початок XX століття). Рідна школа. 1998. № 2. С. 65–68.
2. Халеєва И. И. Основы теории обучения пониманию иноязычной речи (подготовка переводчика). Москва: Высшая школа, 1989. 238 с.
3. Argyle M. Social Interaction. Chicago: Moody Publishers, 1971. 504 p.
4. Humboldt W. von. Schriften zur Sprache: Vergleichende Sprachwissenschaft und Sprachphilosophie. Frankfurt am Main: Zweitausendeins, 2008. 1055 S.

## ТЕОРІЇ ВИЗНАЧЕННЯ Й ОЦІНКИ ПОТРЕБ І ПРОБЛЕМ КОРИСТУВАЧІВ ПОСЛУГ ВІЙСЬКОВО-СОЦІАЛЬНОЇ РОБОТИ ЯК ДІЄВОЇ СЛУЖБИ ДОПОМОГИ ЛЮДЯМ

Трубавіна І. М.

доктор педагогічних наук, професор, професор кафедри соціально-гуманітарних дисциплін Національної академії Національної гвардії України, м. Харків, Україна

*Стаття присвячена огляду теорій оцінки потреб і проблем військовослужбовців і членів їхніх сімей у сучасній Україні як користувачів послуг військово-соціальної роботи. Військово-соціальна робота розглядається як дієва служба допомоги людям у період військових конфліктів і пандемії, гуманітарної кризи. У статті виділені типи проблем сучасних військовослужбовців і членів їхніх сімей.*

**Ключові слова:** військово-соціальна робота, військовослужбовець, члени сімей військовослужбовців, теорії оцінки проблем і потреб, класифікація, проблема військовослужбовців.

*The article is devoted to the review of theories of assessment of needs and problems of servicemen and members of their families in modern Ukraine as users of military and social work services. Military and social work is seen as an effective service to help people during military conflicts and pandemics, humanitarian crises. The article highlights the types of problems of modern servicemen and members of their families.*

**Key words:** military and social work, serviceman, members of families of servicemen, theories of assessment of problems and needs, classification, problem of servicemen.

Військово-соціальна робота є актуальним напрямом морального і духовного виховання сучасних військовослужбовців, гарантією підтримки і допомоги їм і членам їхніх сімей, дієвою службою допомоги людям, що є важливим під час військового конфлікту на Сході України, пандемії, гуманітарної кризи в сучасному суспільстві. Військово-соціальна робота як відомча система допомоги військовослужбовцям завжди посідала більш вагоме місце в період війни та після них. Не виключенням є й сучасні проблеми військовослужбовців, які масово беруть участь в АТО/ООС. Проте якісні та адресні соціальні послуги можливі лише на основі оцінки потреб і проблем користувачів послуг. Розкриємо теорії, які дозволяють це зробити.

Користувачі послуг військово-соціальної роботи — військовослужбовці і члени їхніх сімей. Є теорії оцінки потреб дітей [1], теорії

соціальної роботи з військовослужбовцями [2], опис проблем військовослужбовців сектору безпеки і оборони України [3], але відсутні сучасні теорії оцінки потреб і проблем військовослужбовців. Між тим їхні потреби і проблеми є основою для визначення обсягу, терміну допомоги, що реалізує клієнтоцентричний, людиноцентричний підходи до військово-соціальної роботи. Зазначимо, що в основі надання допомоги може бути проблемно-орієнтований підхід або орієнтований на завдання підхід, за якими в центрі військово-соціальної роботи є першочергові, ключові проблеми людей, невирішення яких призводить до погіршення ситуації. Для розв'язання проблем треба вміти вивчати проблеми і потреби людей, володіти тенденціями щодо них, способів їх вирішення, попередження.

Виділяють схожі теорії життєстійкості, життєтворчості, порушення особистісного потенціалу особистості, життєтворчого потенціалу особистості, за якими, згідно Л. Сохань, «життєтворчий потенціал та життєтворчий таланти (як його складова) реалізуються в побудові особистістю свого індивідуального життя» [4, с.137]. Неможливість військовослужбовців будувати свої життя і життя своєї сім'ї в силу різних факторів є основою для соціальної роботи з ними.

Існує також теорія відновлення. Згідно до неї, люди захищені не лише природою розвитку, але й діями оточення і своїми власними діями, розвитком своїх сильних сторін, можливостями досягнення успіху й успішним досвідом (А. Masten, J. Coatsworth та ін.) [5]. Йдеться про здатність особистості до відновлення внутрішніх ресурсів після кризи, стресу самообілізацією, підтримкою найближчого оточення та середовища, що важливо для реабілітації особистості, її сім'ї після кризи, тривалого дистанціювання в силу участі члена сім'ї у бойових діях, лікування, після поранення, інвалідності тощо.

Серед характеристик здатності до відновлення на індивідуальному рівні вчені вирізняють: безумовне прийняття (ставлення до себе, що базується на відчутті власної гідності, усвідомленні особистісної цінності; любов у повному сенсі цього слова; володіння якостями оптимізму, сприйняття себе як унікальної неповторної особистості); адекватна самооцінка; віра у себе та здатність долати труднощі (упевненість у власних можливостях долати складні життєві обставини, уміння вирішувати життєві проблеми); ініціатива (можливість і прагнення діяти); оптимізм (життєрадісне світосприйняття, віра у краще майбутнє, успіх); довіра (упевненість у добросовісності, щирості інших і побудоване на цьому ставлення до інших); прив'язаність (просторово-часове почуття

близькості, що створює міцний емоційний зв'язок, відчуття захищеності); опанування соціальними ролями (володіння соціальними ролями як ресурсу позитивної самоідентифікації та власної гідності); участь у прийнятті рішень та житті суспільства (можливість ухвалювати рішення; здатність брати відповідальність за власні вчинки; розвиток саморегуляції, у тому числі контролю власних емоцій та поведінки; бажання та вміння планувати); здатність раціонального осмислення подій (уміння аналізувати те, що сталося; відсутність остраху робити помилки, готовність учитися на власних помилках, розглянувши всі їх причини та наслідки; навички розрізняти небезпеку); ідентичність (відчуття приналежності до певної групи: соціальної, культурної, релігійної, мовної тощо; уподібнення себе ідеалу, герою, еталону тощо); відкритість до нових стосунків та комунікабельність (бажання та вміння налагоджувати нові стосунки, конструктивно спілкуватися); гумор (беззлісно-вистіювальне ставлення до чогось; допомагає уникати негативних емоцій, встановлювати та підтримувати міжособистісні зв'язки) [6].

Близька до неї теорія резилієнсу — опора на сильні сторони людини при наданні допомоги їй і теорія активізації щодо зусиль самої людини у вирішенні її проблем [7].

Отже, військово-соціальна робота передбачає вивчення проблем для активізації потенціалу людини у їх вирішенні, а не розв'язанні проблем за неї. Це перегукується з теорією участі молоді у вирішенні своїх проблем ЮНІСЕФ. Соціально-педагогічні теорії соціальної роботи наголошують на тому, що діагностика в роботі з військовослужбовцями та членами їхніх сімей полягає у вивченні та аналізі фахівцями особливостей особистості і сім'ї, факторів і стресорів, які впливають на їхній розвиток і функціонування, викликають кризу, реалізацію прав, задоволення потреб та інтересів, виконання функцій та обов'язків. На цій основі здійснюється втручання або навчання іншій моделі поведінки.

Діагностика проблем вимагає знання наукових методів їх дослідження, а також типових проблем військовослужбовців і членів їхніх сімей. Пропонуємо класифікацію проблем користувачів військово-соціальної роботи, як-от: 1. Проблеми, які пов'язані з особистістю та її статусом і стосунками в колективі: 1.1. Проблеми особистісні; 1.2. Проблеми сімейні; 1.3. Проблеми в колективі; 1.4. Міжособові проблеми; 1.5. Проблеми, які пов'язані з комунікацією по службі. 2. Проблеми, які пов'язані зі статусом військовослужбовця чи члена його сім'ї в суспільстві: 2.1. Соціальні проблеми учасників АТО/ООС та членів їхніх сімей; 2.2. Проблеми іміджу і поваги в суспільстві; 2.3. Проблеми реалізації

державних соціальних гарантій військовослужбовцям і членам їхніх сімей. 3. Проблеми, які пов'язані з пандемією та іншими надзвичайними ситуаціями: 3.1. Ті, які потребують короткочасного негайного реагування і втручання (лікування, відновлення тощо); 3.2. Ті, які вимагають постійної допомоги (стійка втрата працездатності тощо). Така типологія проблем користувачів військово-соціальної роботи дозволяє визначити обсяг, термін, вид допомоги через військово-соціальну роботу.

На основі викладеного можна дійти висновку про існування різних проблем і потреб військовослужбовців України та членів їхніх сімей у сучасному світі, різні підходи і теоретичні основи до їх діагностики і виявлення. Не існує ідеального підходу, але є набір підходів, що дозволяє обрати різні відповідні методи діагностики проблем і потреб користувачів військово-соціальної роботи.

### Список використаних джерел:

1. Зверева І. Д., Кияниця З. П., Кузьмінський В. О., Петрочко Ж. В. Оцінка потреб дитини та її сім'ї: від теорії до практики : навч. посіб. : У 2-х част. К. : «Кожній дитині», 2010. Ч. I. 224 с.
2. Трубавіна І. М., Каліна К. Є, Байдала В. В. До питання про теоретичні основи соціальної роботи з військовослужбовцями (на основі світових і вітчизняних теорій). Вісник ЛНУ імені Тараса Шевченка. Педагогічні науки. 2020. № 7 (338). С. 211–224.
3. Соціальні аспекти військово-професійної діяльності сектора безпеки і оборони: виклики сьогодення» : I Міжнар. наук.-практ. конф. (20.05.2021) : зб. тез доповідей. Х. : НА НГУ, 2021. 336 с.
4. Сохань Л. В. Искусство жизнетворчества. Предназначение. Жизнетворчество. Судьба: Социологические очерки, социально-психологические эссе, интервью, глоссарий. Київ : Издательский дом Дмитрия Бурого. 2010.
5. Masten, A. S., Coatsworth, J. D., Neemann, J., Gest, S. D., Tellegen, A. and Garmezy, N. The Structure and Coherence of Competence from Childhood through Adolescence. *Child Development* 66. 1995. 1635–59.
6. Gilligan, R. (1997). Beyond Permanence. The Importance of Resilience in Child Placement Practice and Planning. *Adoption and Fostering* 21(1). P. 12–20.
7. Iryna Trubavina, Olena Karaman, Dimitrina Kamenova, Viktoriia Stepanenko and Yaroslava Yurkiv. The response strategy of social work with displaced families and the receiving community (within the context of sustainable development). Second International Conference on Sustainable Futures: Environmental, Technological, Social and Economic Matters (ICSF 2021) : E3S Web Conf. 2021. Vol. 280. 04010 (2021). <https://doi.org/10.1051/e3sconf/202128004010>

## МІСЦЕ І РОЛЬ НАВЧАЛЬНОЇ ДИСЦИПЛІНИ «МЕТОДОЛОГІЯ ТА ОРГАНІЗАЦІЯ НАУКОВИХ ДОСЛІДЖЕНЬ» У ПІДГОТОВЦІ МАГІСТРА ПРАВООХОРОННОЇ ДІЯЛЬНОСТІ

Рябовол Л. Т.

доктор педагогічних наук, професор, Центральноукраїнський державний педагогічний університетімені Володимира Винниченка, м. Кропивницький, Україна

*Встановлено, що МОНД відіграє важливу роль у формуванні компетентностей і програмних результатів навчання здобувачів (магістерського) рівня вищої освіти спеціальності 262 Правоохоронна діяльність. Констатовано, що відповідні знання і вміння сприяють у розвитку їх мислення, дозволяють краще адаптуватися до умов професійної діяльності.*

**Ключові слова:** компетентності, програмні результати навчання, науково-дослідницька діяльність, уміння, навички, логічне мислення, навчальна дисципліна.

*It is established that the «Methodologies and organization of scientific activity» plays an important role in the formation of competencies and program learning outcomes of applicants (master's) level of higher education in the specialty 262 Law enforcement; appropriate knowledge and skills contribute to the development of their thinking, allow them to better adapt to the conditions of professional activity.*

**Key words:** competencies, program learning outcomes, research activities, skills, abilities, logical thinking.

Навчальна дисципліна «Методологія та організація наукових досліджень», як свідчить проведене дослідження, відіграє важливу роль у підготовці магістрів. Незалежно від сфери майбутньої професійної діяльності, сучасне інформаційне суспільство, в якому надзвичайно швидко розвивається наука і техніка, потребує таких випускників закладів вищої освіти, які здатні до самостійної творчої роботи, самоосвіти, вміють досліджувати різні процеси і явища. Наразі не можна не погодитися із О. І. Гуторовим у тому, що саме обізнаність у методології та організації науково-дослідницької діяльності допоможе молодим спеціалістам адаптуватися до умов професійної діяльності, втілювати у практичну площину знання, отримані у процесі навчання,



й набувати нові, розвивати логічне, критичне, раціональне, творче мислення [1, с. 3].

Місце і роль навчальної дисципліни «Методологія та організація наукових досліджень» для здобувачів другого (магістерського) рівня вищої освіти спеціальність 262 Правоохоронна діяльність нами визначено на основі Держаного стандарту для відповідного рівня вищої освіти та спеціальності [2].

Метою дисципліни «Методологія та організація наукових досліджень» є вивчення теоретичних основ і практики організації наукових досліджень, формування навичок практичного застосування різних підходів та методів наукового пошуку у навчальній та професійній діяльності. Мета деталізується в завданнях, а саме: засвоєння основ наукознавства та методології наукових досліджень; формування навичок організації науково-дослідницької діяльності і застосування філософських, загальнонаукових та спеціальних методів наукових досліджень; розвиток умінь і навичок проведення роботи з джерелами інформації під час проведення наукових досліджень.

Вивчення дисципліни «Методологія та організація наукових досліджень» значною мірою сприяє у формуванні інтегральної компетентності здобувача другого (магістерського) рівня вищої освіти спеціальність 262 «Правоохоронна діяльність», безпосередньо у розвитку здатності розв'язувати складні задачі і проблеми у сфері правоохоронної діяльності та / або у процесі навчання, що передбачає проведення досліджень та / або здійснення інновацій та характеризується невизначеністю умов і вимог.

Зазначена дисципліна забезпечує формування також загальних компетентностей, серед яких, передусім, такі здатності: абстрактно мислити, проводити аналіз і синтез; застосовувати знання у практичних ситуаціях в умовах неповної / недостатньої інформації і суперечливих вимог; планувати й управляти часом; проводити дослідницьку та / або інноваційну діяльність; самостійно здобувати знання, використовуючи різні джерела інформації тощо.

Дисципліна «Методологія та організація наукових досліджень» є важливою для формування спеціальних (фахових, професійних) компетентностей майбутнього правоохоронця, що знаходять вияв у здатностях застосовувати набуті знання, вміння й навички на практиці, брати участь у розробленні і кваліфіковано застосовувати норма-

тивно-правові акти в різних сферах юридичної діяльності, реалізувати норми матеріального і процесуального права в професійній діяльності; виявляти та аналізувати причини й умови, що сприяють вчиненню кримінальних та адміністративних правопорушень, вживати заходи для їх усунення; кваліфіковано здійснювати наукові дослідження в галузі правоохоронної діяльності; аналізувати, оптимізувати й застосовувати сучасні інформаційні технології під час рішення професійних (наукових) завдань.

Крім того, перелічені компетентності представлено у програмних результатах навчання, у сформульованих уміннях й навичках: публічно виступати, брати участь у дискусії; узагальнювати практичні результати роботи і пропонувати нові рішення, аргументовано їх пояснювати; аналізувати умови і причини вчинення правопорушень, визначати шляхи їх усунення; здійснювати наукові дослідження в галузі правоохоронної діяльності; аналізувати, оптимізувати й застосовувати сучасні інформаційні технології під час рішення професійних (наукових) завдань.

Зміст навчальної дисципліни «Методологія та організація наукових досліджень» охоплює такі розділи: 1) Наука як сфера людської діяльності та система знань; 2) Державне регулювання та управління у науковій та науково-технічній діяльності; 3) Методологія наукової діяльності; 4) Організація наукової діяльності.

У свою чергу, Розділ «Наука як сфера людської діяльності та система знань» вміщує такі теми: Наука як сфера людської діяльності (Наука: поняття та ознаки, функції, мета і завдання, історія); Наука як система знань (Наукознавство. Наука як динамічна система знань. Сучасна система наукових знань. Підходи до класифікації наук: методологічний, гносеологічний, логічний. Класифікація наук. Фундаментальні та прикладні науки: поняття, мета і завдання. Природничі, технічні та суспільні науки як основні галузі знань. Поглиблення інтеграції суспільних, природничих і технічних наук).

Розділ «Державне регулювання та управління у науковій та науково-технічній діяльності» охоплює наступні теми: Державне регулювання та управління у науковій та науково-технічній діяльності (Законодавство України про наукову і науково-технічну діяльність. Державне регулювання та управління у науковій і науково-технічній діяльності в Україні. Компетенції і повноваження державних органів

у сфері наукової і науково-технічної діяльності); Наукова і науково-технічна діяльність: поняття, види та рівні, суб'єкти та об'єкти; Наукові та науково-педагогічні кадри (Наукові ступені і вчені звання. Підготовка наукових кадрів. Посади, атестація і підвищення кваліфікації, гарантії соціально-правового статусу наукових та науково-педагогічних працівників); Академічна свобода та академічна доброчесність (Академічна свобода як самостійність і незалежність учасників освітнього процесу під час провадження науково-педагогічної, наукової та/або інноваційної діяльності, що здійснюється на принципах свободи слова, думки і творчості, поширення знань та інформації, вільного оприлюднення і використання результатів наукових досліджень з урахуванням обмежень, установлених законом (п. 2 ч. 1 ст. 1 Закону України «Про освіту»). Академічна доброчесність як сукупність етичних принципів, визначених законом правил, якими мають керуватися учасники освітнього процесу під час навчання, викладання та провадження наукової (творчої) діяльності з метою забезпечення довіри до результатів навчання та/або наукових (творчих) досягнень, що передбачає дотримання академічної доброчесності науково-педагогічними працівниками і здобувачами освіти. Академічний плагіат, самоплагіат, фабрикація, фальсифікація, обман, списування, хабарництво, необ'єктивне оцінювання як форми порушення академічної доброчесності. Академічна відповідальність наукових / науково-педагогічних працівників і здобувачів освіти за порушення академічної доброчесності. Порядок виявлення і встановлення фактів порушення академічної доброчесності (ст. 42 Закону України «Про освіту») [3].

Розділ «Методологія наукової діяльності» включає такі теми, як: Методологічні основи наукового пізнання (Наукове пізнання: поняття й рівні. Емпіричний (фактичний) і теоретичний рівні наукового пізнання. Форми розвитку наукових знань); Основи методології науково-дослідної діяльності (Основи теорії наукового пізнання. Методологія наукового дослідження у широкому і вузькому розумінні. Принципи наукової методології: універсального взаємозв'язку, діалектичної суперечності, єдності якісного і кількісного, діалектичного заперечення й відбиття. Складові методології наукового дослідження. Класифікація наукових досліджень. Методи наукового пізнання. Поняття методу. Види та рівні методів. Методологія емпіричних досліджень. Методо-

логія теоретичних досліджень. Пізнавальні прийоми і форми наукових досліджень); Спеціальні методи досліджень у галузі правоохоронної діяльності; Наукові підходи у дослідженнях у галузі правоохоронної діяльності (проблемний, концептуальний, системний тощо).

Розділ «Організація наукової діяльності» вміщує наступні теми: Формування вченого як носія наукових знань; Процес наукового дослідження; Інформаційне забезпечення наукового дослідження; Бібліотечно-бібліографічні джерела інформації у наукових дослідженнях; Кваліфікаційна робота як результат наукового дослідження.

Отже, навчальна дисципліна «Методологія та організація наукових досліджень» відіграє особливу роль у підготовці магістрів правоохоронної діяльності за рахунок її змісту і методів викладання.

#### **Список використаних джерел**

1. Гуторов О. І. *Методологія та організація наукових досліджень* : посібник. Харків : ХНАУ, 2017. 57 с.
2. Про затвердження стандарту вищої освіти за спеціальністю 262 «Правоохоронна діяльність» для другого (магістерського) рівня вищої освіти : наказ Міністерства освіти і науки України від 22.10.2020 № 1294. URL: <https://bit.ly/3uUOpGr> (дата звернення: 07.10.2021)
3. Про освіту : Закон України від 05.09.2017 № 2145-VIII. URL: <https://zakon.rada.gov.ua/laws/show/2145-19#Text> (дата звернення: 09.10.2021)

---

## РОЗДІЛ 3

---

### ІСТОРИЧНІ ТА ПОРІВНЯЛЬНІ АСПЕКТИ В ТЕОРІЇ І ПРАКТИЦІ ДУХОВНО-ІНТЕЛЕКТУАЛЬНОГО ВИХОВАННЯ Й НАВЧАННЯ

---

---

## ДЕЯКІ ПИТАННЯ ДУХОВНО-ІНТЕЛЕКТУАЛЬНОГО ВИХОВАННЯ ДІТЕЙ У ВІТЧИЗНЯНІЙ ПЕДАГОГІЧНІЙ СПАДЩИНІ НА ПОЧАТКУ ХХ СТОЛІТТЯ

Ялліна В. Л.

кандидат педагогічних наук, доцент, доцент кафедри освітології та інноваційної педагогіки, Харківський національний педагогічний університет імені Г. С. Сковороди, м. Харків, Україна

*У статті аналізуються історико-педагогічні дослідження вітчизняних діячів освіти початку ХХ століття з проблем духовно-інтелектуального виховання дитини. Представлено погляди видатних вітчизняних учених (О. Музиченко, С. Русова, Я. Чепіга та ін.) на питання, що пов'язані з інтелектуально-духовним вихованням дитини.*

**Ключові слова:** розум, духовність, виховання, мислення, дитина

*In the article are analysed the historic-pedagogical researches of Ukrainian scientists in the problem of mental and intellectual education of the beginning of XX century. The basic approaches to mental and intellectual education of the children's person in the view of domestic pedagogical scientists (O. Muzychenko, S. Rusova, Y. Chepiga and others ) are presented*

**Key words:** intellect, mental, education, thinking, child

На сучасному етапі розвитку суспільства головним пріоритетом постає формування соціально активної, високоморальної та інтелектуально-творчої особистості. Саме тому актуальним залишається звернення до історико-педагогічного досвіду. Так, на початку ХХ століття у громадсько-педагогічних колах активно дискутувалися проблеми щодо реформування освітньої системи відповідно до вимог часу. Педагогічну громадськість турбувало формування такої школи, яка була б спрямована на розвиток індивідуальних особливостей дітей, їхнього мислення та самостійності, прищеплення вихованцям високих духовно-моральних якостей. Школа критикувалася за її безініціативність, перевантаженість учнів, низький рівень кваліфікації частини педагогічного персоналу, відсутність координації зусиль сім'ї, школи. Нові педагогічні течії, що виникли під впливом реформаторської педагогіки, прагнули розвивати розумові здібності особистості не шляхом накопичення знань, а шляхом розвитку дитячого мислення.

Ще у 1900 році директор Києво-Печерської гімназії В. Петр у брошурі «Про завдання середньої школи» (1900 р.) [10] зазначав, що середня школа має досягти двох цілей: «збагачення розуму та розвитку благородства душі й серця у своїх вихованців». У цей період здійснюються дослідження про природу дитинства, на педагогічних з'їздах обговорюється практичний досвід ряду навчальних закладів, зміст педагогічних досліджень з питань розумової роботи дитини, визначаються фактори, що впливають на розвиток дитячої пам'яті, їхніх почуттів, уявлень, розглядаються проблеми розумової перевтоми, складання шкільних характеристик, правильної організації навчально-виховної роботи [3; 9].

Про взаємозв'язок розумового розвитку і почуттів писав у своїх лекціях з педагогіки професор Н.Грунський, який зазначав, що мистецтво правильно міркувати разом з тим може бути й початком розвитку нашого морального почуття [4].

Питання духовно-інтелектуального виховання знайшли належне місце і у науковому доробку українських педагогів початку ХХ століття: І. Сікорського, О. Музиченка, С. Русової, Я. Чепіги та інших. Так, відомий український педагог І. Сікорський вважав, що результатом правильного виховання має бути гармонійний розвиток духу і тіла, розуму, почуття і волі. Він застерігав від домінування у розвитку однієї зі сторін. Важливим, на думку вченого, було дослідження особливостей дітей, психологічного стану, педагогічних впливів. Він вивчав значення процесів мислення школярів для загального розумового розвитку особистості, вплив розумової втоми на навчальну діяльність [13]. Окреме місце у його спадщині займало вивчення проблеми розумової відсталості дітей.

Аналізуючи погляди О. Музиченка на духовно-інтелектуальне виховання слід зазначити, що формування духовності людини він убачав через науку, мистецтво, мораль і релігію. На його думку, саме освіта формує правильний погляд на світ, виховує характер людини, збуджуючи усі інтереси рівномірно [8]. Під час організації освітнього процесу педагог звернув увагу на необхідність пробудження думки, розвиток мислення; розумову працю. Крім того, учений наполягав на необхідності створення атмосфери пошуку. [14, С. 449].

Про важливість у школі зробити виховання спрямованим до наукового мислення наголошував С. Ананьїн, який у тому числі підкреслю-

вав необхідність підготувати «людину, яка б змогла на основі наукового мислення виявити свою інтелектуальну самодіяльність у будь-якій галузі знань, життя і діяльності» [1]. Науковець організував дослідження з питань моральних і освітніх ідеалів молоді серед учнів старших класів жіночих і чоловічих гімназій.

Вивчення праць відомого педагога, методиста Т. Лубенця показало, що у центрі його уваги були також питання духовно-інтелектуального виховання. Він зазначав, що завданнями школи є розвиток розумових здібностей і моральних якостей учнів. Педагог, розглядаючи питання інтелектуального виховання, вказував на важливість надання знань, їх практичне значення, розвиток розумової активності через навчання. [5; 6, С. 71-72]. Т. Лубенець обґрунтував методи та засоби навчання, що спрямовані на розвиток інтересу, уваги, пам'яті. [6, С.261, 264]. Крім того, педагог не оминув питання ролі вчителя у духовно-моральному розвитку дитини, необхідності знання природи дитини, її емоційної та духовної сфери, врахування впливу навколишнього середовища на дитину.

Слід зазначити, що О. Водовозова розглядала ідеал виховання як створення здорової людини з твердою волею, розумово і морально розвиненої. У цьому контексті важливо розвивати здібності, стримувати пагубні спадкові нахили, пробуджувати цікавість, прагнення до самовдосконалення, до постійного розширення розумового кругозору. Педагог підкреслювала необхідність виховання з раннього дитинства волі й характеру, які є джерелом розумового самовдосконалення, розвитку в дитини віри у власні сили [2].

Аналіз творчої спадщини С. Русової показав, що, на її думку, у розвитку і формуванні особистості основне місце посідають розумове, моральне, естетичне, трудове і фізичне виховання, а також розвиток творчих здібностей, нахилів учнів. Так, духовно-моральне виховання дітей залежить від створеної у школі атмосфери спілкування, а також вихованні у родині, у врахуванні народних традицій і ідеалів.

Правильно організоване інтелектуальне виховання, на думку С. Русової, забезпечує підвищення загального рівня розвитку дитини, збудження в неї духовних сил. Педагог головним завданням розумового виховання вважала засвоєння учнями наукових знань про природу, суспільство і людину; оволодіння основними розумовими операціями; формування інтелектуальних умінь і наукового світогляду [11]. С. Русова обґрунтуву-



вала необхідність використовувати нові методи навчання й виховання, забезпечувати розвиток природних творчих здібностей і задатків кожної дитини, розвивати самостійність, творчі сили. [12, С. 4].

Відомий український педагог Я.Чепіга розглядав у єдності інтелектуальне і духовне виховання. Так, на його думку, розумове виховання відбувається у процесі здобуття наукових знань, але не зводиться лише до нагромадження певного їх обсягу [17]. Учений наголошував, що багатство всього духовного життя, загальний рівень розвитку вчителя, зміст навчальних програм, характер методів навчання, організація розумової праці учнів на уроках і вдома сприятимуть розумовому вихованню [15; 16]. На думку Я.Чепіги, духовно-моральні уявлення формуються у дитини ще у родині, на змісті народної культури, оволодінням рідною мовою. Завдання педагога полягає також і у розвитку духовних якостей дитини. Він доводив необхідність глибоко вивчати природу дитини, її духовний і фізіологічний розвиток, враховувати під час навчання індивідуальні природні здібності дитини.

На важливості розвитку духовних здібностей, вольових зусиль, організації добрих вчинків дітей наголошував С.Миропольський. Педагог підкреслював важливість збудження допитливості дітей в якомога більшій кількості напрямів. Крім того, він зазначав, що вчитель має не заважати розвиткові й виявленню інтелектуальних інстинктів дитини та давати учневі той матеріал, який би сприяв правильному вихованню. [7, с. 135–140].

Таким чином, на початку ХХ ст. педагогічна думка України була спрямована на створення нової школи, основними засадами якої були активність і творчість учнів. Учені звернули увагу на важливість індивідуального підходу до дитини, вивчення її природних здібностей, розвитку мислення, інтересу, моральних почуттів, формування світогляду, врахування народних традицій і ідеалів, активного використання рідної мови, значення особистості педагога та ролі сім'ї у духовно-інтелектуальному вихованні.

### Список використаних джерел

1. Ананьин С. А. Очерки по педагогике средней школы Журнал Министерства народного просвещения 1914 янв С. 88-89
2. Водовозова Е. Н. Умственное и нравственное воспитание детей от первого проявления сознания до школьного возраста [7-е изд., перераб. и доп.] Санкт-Петербург., 1913. — 365 с.

3. Второй Всероссийский съезд по педагогической психологии Воспитание и обучение. 1909. № 10. С. 292–297
4. Грунский Н. К. Лекции по педагогике. Юрьев., Типография Н.Маттисена. 1908. 291 с
5. Лубенець Т. Які вимоги пред'являє народ школі Известия по народному образованию. 1912. Ч. 33 (апрель). С. 71–72
6. Лубенець Т. Г. Педагогічні бесіди Антологія педагогічної думки Української РСР. М., 1988. С. 322
7. Миропольский С. Учитель, его призвание и качества, значение, цѣли и условия его дѣятельности въ воспитаніи и обученіи дѣтей Санкт-Петербург.: Типография Глазунова, 1909. 148 с.
8. Музыченко А. Ф. Какой должна быть школа? Народная энциклопедия научных и прикладных знаний. Москва: Тип. т-ва И. Д. Сытина, 1911. Т. 9. С. 157–171.
9. Первый Всероссийский съезд по вопросам семейного воспитания // Русская школа . 1912. № 5-6. С. 129–133
10. Петр В. И. О задачах средней школы Киев, 1900. 8 с.
11. Русова С.. Ідейні підвалини школи Світло. 1913. Кн. 8. С. 33–38.
12. Русова С. Нова школа Світло. 1914 Кн. 7-8. С. 3–16.
13. Сикорский И. Об умственном и нравственном развитии учащихся в средней школе в связи с здравоохранением Вопросы нервно-психической медицины. 1901. Т.VI. С. 103-138.
14. Труды Киевского педагогического съезда. 12-19 апреля 1916 г. Киев : Типогр. Тов-ва И. Н.Кушнарева и К, 1916. 768 с
15. Чепіга Я. Увага і розумовий розвиток дитини Світло. 1911. Кн. I. С. 20-33.
16. Чепіга Я. Самовиховання вчителя Світло. 1913. Кн. 8. С. 9–18; Кн. 9. С. 6–13.
17. Чепіга Я. Ф. Проблеми виховання й навчання в світлі науки й практики : Збірник психо-педагогічних статей. Кн. 1-ша. К.,1913. 157 с.

## ДІЯЛЬНІСТЬ УКРАЇНСЬКОГО ВІЛЬНОГО УНІВЕРСИТЕТУ 1921-1945 РР.

**Єрмак Ю. І.**

кандидат педагогічних наук, доцент, завідувач кафедри педагогіки та педагогічної майстерності, Мелітопольський державний педагогічний університет імені Богдана Хмельницького, м. Мелітополь, Україна

**Бунчук О. В.**

кандидат педагогічних наук, старший викладач кафедри педагогіки та педагогічної майстерності, Мелітопольський державний педагогічний університет імені Богдана Хмельницького, м. Мелітополь, Україна

*У публікації розкрито діяльність Українського вільного університету як наукового осередку, утвореного українською еміграцією в Європі у міжвоєнний період. Увагу авторів зосереджено на роботі даного закладу як соціально-культурного інституту, у якому були створені умови українцями за кордоном для збереження національної ідентичності.*

**Ключові слова.** Українська еміграція; національна ідентичність; Український вільний університет, міжвоєнний період, інтелігенція.

*The publication examines the activities of the Ukrainian Free University as a research center formed by Ukrainian emigration to Europe in the interwar period. The authors' attention is focused on the activities of this institution as a socio-cultural institution that allowed Ukrainians abroad to preserve their national identity.*

**Key words.** Ukrainian emigration; national identity; Ukrainian Free University, interwar period, intelligentsia.

Розбудова України як незалежної та демократичної держави неможлива без всебічного та детального вивчення її історії. Особливий інтерес викликає завершальний етап визвольних змагань та перехід українського війська разом із державними органами в еміграцію за кордон. Саме на сучасному етапі стоїть завдання проаналізувати діяльність українських емігрантів за кордоном, їхні прагнення підтримувати дух національної свідомості, дослідити їхній вплив на подальший розвиток ідеї боротьби за незалежність на теренах України.

Діяльність української політичної еміграції у країнах Європи в 20-х роках ХХ ст. на сучасному етапі перебуває у стані дослідження

та вивчення. У радянській історіографії питання, що стосувалися періоду українського національного відродження в першій третині ХХ ст., систематично і цілеспрямовано спотворювалось та фальсифікувались. У контексті побудови незалежної України піднімаються питання встановлення історичної достовірності найвагоміших подій з життя країни в різні епохи. Для дослідження цього питання використовувались документи Центрального державного архіву вищих органів влади та управління України.

Діяльність навчальних закладів української еміграції міжвоєнного періоду не раз ставала об'єктом дослідження істориків, зокрема, С. Наріжного [2] та В. Ульяновських [10], О. Сухобокової [6], Т. Подоляки [3], В. Потульницького [4], О. Даниленка [1] та інших. Увага даної публікації зосереджуватиметься, головним чином, на розкритті заходів інститутів щодо збереження національної ідентичності українцями за кордоном.

Вже у першій половині 1920-х років українцями-емігрантами створюються чотири виші: Український вільний університет (УВУ), Українська господарська академія, Український високий педагогічний інститут імені М. Драгоманова та Українська студія пластичного мистецтва в Празі [5, с. 154].

Першим із вказаних вище закладів став Український вільний університет. Ініціаторами його створення виступили очолюваний Володимиром Кушніром віденський Союз українських журналістів і письменників, до складу якого входила академічна секція під головуванням професора Олександра Колесси. Ініціативу підтримали Товариство прихильників освіти, очолюване професором Станіславом Дністрянським, та Український соціологічний інститут, керівником якого був Михайло Грушевський [11]. За спогадами В. Кушніра, саме останній разом із Д. Антоновичем запропонував першу організаційну схему університету та був обраний ректором УВУ [9]. Проект М. Грушевського передбачав, що до читання лекцій могли запрошуватися викладачі, які не мали обов'язкової наукової кваліфікації; так само і від слухачів не вимагалось середньої освіти. Інших поглядів дотримувався О. Колесса, який вважав, що український університет має бути заснований за зразками західноєвропейських університетів із відповідними вимогами як до викладацького складу, так і до студентів [7]. На скликаній Союзом для вирішення цього

питання нараді було підтримано О. Колессу. М. Грушевський самосунувся від подальшої участі у створенні УВУ, а ректором було обрано О. Колессу [8].

Відкриття Українського вільного університету відбулося 17 січня 1921 р. у м. Відні, який недовгий час виступав центром української еміграції. З самого початку Український вільний університет мав висококваліфікований професорсько-викладацький склад. Це — Дмитро Дорошенко, Олександр Шульгін, Дмитро Антонович, Степан і Роман Смаль-Стоцькі, Володимир Старосольський, Сергій Шелухин, Кость Лоський, Агенор Артимович, Андрій Яковлев та інші [5, с. 156].

Незважаючи на підтримку з боку чехословацького уряду, матеріальне становище Українського вільного університету, крім кількох перших років його існування у Празі, було дуже складним. Двічі — в 1925 і 1934 рр. — Університет стояв на порозі закриття. Однак він виявився єдиним з українських ВЗО в еміграції, якому вдалося вистояти і під час економічної кризи 1930-х років, і під час Другої світової війни. Празький період його історії завершило входження в Прагу радянських військ у травні 1945 р. Останній ректор А. Яковлів передав управління професору А. Волошину, який відстоював ідею залишити УВУ на території Чехословаччини. А. Яковлів з більшістю професорів покинули країну, а А. Волошин був заарештований органами НКВС. УВУ в Чехії був ліквідований, а майно частково знищено, частково розграбовано. З ініціативи історика й етнографа В. Щербаківського у 1946 р. діяльність університету було відновлено в Мюнхені, де заклад функціонує й до сьогодні [5, с. 156].

### Список використаних джерел:

1. Даниленко О. Українські науково-освітні центри в Чехо-Словаччині як форма самоорганізації еміграції (1920-ті рр.). Вісник Київського національного університету імені Тараса Шевченка. Історія. № 1(114). Київ, 2013. С. 19–20.
2. Наріжний С. Українська еміграція. Прага, 1942. 372 с. 3.
3. Подоляка Т. А. Діяльність Зенона Кузелі в Українському Науковому Інституті в Берліні (1926–1945). Наука. Релігія. Суспільство. 2009. № 1. С. 34. URL:<http://dspace.nbuv.gov.ua/bitstream/handle/123456789/29603/06-Podolyaka.pdf?sequence=1> (дата звернення 18. 02. 2017).6

4. Потоульницький В. А. Український науковий інститут у Варшаві (1930–1939). Український археографічний щорічник. Нова серія. Вип. 3/4. Київ. 1999. С. 363–364. URL: [http://nbuv.gov.ua/UJRN/Uashch\\_1999\\_3-4\\_25](http://nbuv.gov.ua/UJRN/Uashch_1999_3-4_25) (дата звернення 19. 02. 2017).7
5. Романова К. В. З історії українських навчальних закладів та наукових осередків Європи у міжвоєнний період (за документами Центрального державного архіву зарубіжної україніки). Огляди джерел та докуметальні нариси. С. 153-167.
6. Сухобокова О. Український робітничий університет у Празі (1927–1931). URL: [http://www.nbuv.gov.ua/old\\_jrn/Soc\\_Gum/Piufsp/2007\\_17/19.pdf](http://www.nbuv.gov.ua/old_jrn/Soc_Gum/Piufsp/2007_17/19.pdf) (дата звернення 16. 02. 2017).5
7. Там само. Оп. 1. Спр. 130. Арк. 116.11
8. Там само. Оп. 2. Спр. 73. Арк. 35.12
9. Там само.10
10. Ульяновська С., Ульяновський В. Українська наукова і культурницька еміграція у Чехо-Словаччині між двома світовими війнами. Українська культура. Лекції за редакцією Дмитра Антоновича. Пам'ятки історичної думки України. Київ. 1993. С. 477–498. URL: <http://litopys.org.ua/cultur/cult25.htm> (дата звернення 16. 02. 2017).4
11. ЦДАЗУ. Ф. 15. Оп. 2. Спр. 73. Арк. 35.9

## ПИТАННЯ ДИТИНСТВА І РОЗВИТКУ ДИТИНИ У ВІТЧИЗНЯНИХ НАУКОВИХ ДОСЛІДЖЕННЯХ (1990-ТІ РР.)

Лупаренко С. Є.

доктор педагогічних наук, професор, професор кафедри освітології та інноваційної педагогіки, Харківський національний педагогічний університет імені Г. С. Сковороди, м. Харків, Україна

*Гуманізація суспільного життя й особистісна орієнтація системи освіти стали основою наукових досліджень питань дитинства і розвитку дитини вітчизняними науковцями протягом 1990-х рр. Основними напрямками досліджень дитинства і дитячого розвитку можна вважати: дитина як член суспільної групи й окремих індивід; дитина як конструктор власного життя, розвитку і середовища; історія дитинства; духовний розвиток особистості; формування творчих здібностей дитини, її пізнавальної активності; інтенсифікація освітнього процесу; самореалізація особистості; здоров'язбереження дітей; формування національної свідомості.*

**Ключові слова:** дитинство, дитина, розвиток, наукові дослідження, виховання.

*The humanization of social life and personal orientation of the education system became the basis of Ukrainian scholars' scientific research dedicated to the problems of childhood and children's development during the 1990s. The main directions of research dedicated to the problems of childhood and children's development were: a child as a member of a social group and an individual; a child as a constructor of his own life, development and environment; childhood history; person's spiritual development; formation of child's creative abilities and cognitive activity; intensification of educational process; person's self-realization; health maintenance of children; formation of national consciousness.*

**Key words:** childhood, child, development, scientific research, education.

В умовах культурного та духовного відродження українського народу протягом 1990-х рр. особливе значення мали гуманізація суспільного життя, особистісна орієнтація системи освіти, унаслідок чого набули нового звучання традиційні підходи до дитини як цілісної істоти, зокрема, уявлення про особистість як поєднання її фізичної досконалості, моральної чистоти та духовного багатства (А. Горелов, В. Нестеренко) [4], як єдність і взаємовплив розумової діяльності й емоційно-вольової сфери дитини (Н. Абашкіна, Т. Євдокієва, О. Іонова, В. Пікельна) [1; 3; 5].

Етап, що розглядається, відзначився розширенням наукового поля дослідження, що було пов'язане з поступовою відмовою від функціонального підходу у вихованні, руйнацією комуністичного ідеалу особистості та звільненням освіти від впливу ідеологічних чинників [2]. Основними напрямками досліджень дитинства і дитячого розвитку стали такі:

– дитина як член суспільної групи й окремих індивід. Значну роль тут мали етнологічні дослідження сімейного статусу дитини і змін, що мають місце при трактуванні дитинства з точки зору суспільства та сім'ї (В. Вербець);

– дитина як конструктор власного життя, розвитку і середовища (О. Джерелюк, Н. Лебедева, Д. Самойленко). Предметом вивчення тут були діти як творці, співтворці свого розвитку (діти соціалізують самі себе), діти, які самі розвивають своє рефлексійне «Я» та які стають суб'єктом своєї соціалізації, а також діти, котрі соціалізуються без участі дорослих у межах однорідних вікових груп.

У цьому напрямі активно розроблялися питання соціальної психології дитинства (Л. Гаврюшенко, О. Донченко, Т. Землякова, М. Семенова), яка розглядала дитинство як результат соціогенезу дитячо-дорослих стосунків. У центрі уваги знаходилися соціальні групи — великі й малі, реальні й ідеальні, референтні (особистісно значущі для дитини) і групи приналежності, у які входить дитина або з якими вона себе ототожнює (сім'я, шкільний клас, дитячі ігрові спільноти, великі соціальні групи тощо);

– історія дитинства, історичні аспекти суспільної конструкції дитинства (С. Іванюк);

– духовний розвиток особистості (І. Бех, М. Боришевський, О. Губко, О. Коберник, О. Кошолар, В. Кузь, Ю. Руденко, М. Сметанський, А. Фасоля, П. Щербань);

– формування творчих здібностей дитини (О. Борисова, Р. Вайнола, І. Волошук, Н. Георгян, Н. Гурець, В. Костюк, Г. Костюшко, В. Рагозіна, Г. Сорока, В. Тушева, О. Хижна);

– моделювання й інтенсифікація педагогічного процесу (С. Білуха, О. Киричук, С. Логачевська, Л. Павлова);

– формування пізнавальної активності і самостійності, відповідального ставлення до навчання (М. Антонюк, Н. Бібік, Н. Бойко, О. Гринько, З. Друзь, Л. Маріяненко, В. Тюріна);

– самореалізація особистості (С. Клепко, С. Сисоєва).



Нова соціальна ситуація вимагала нової людини — більш самостійної та творчої [2]. Тому освітянами також розроблялися шляхи втілення в освітню практику ідей дитиноцентризму (Г. Балл, І. Бех, В. Кремень), «екологізації дитинства» (А. Богуш, О. Іонова), здоров'язбереження дітей, формування здорового способу життя (Є. Булич, Г. Голобородько, О. Дубогай, І. Мурахов, В. Оржеховська, С. Свириденко, Л. Сущенко), формування національної свідомості (О. Губко, В. Кузь, О. Кузьменко, О. Мазуркевич, І. Мартинюк, Ю. Руденко, О. Сухомлинська).

Усе це зумовило більш глибоке розуміння особливостей дитячого розвитку, усвідомлення унікальності періоду дитинства та необхідності створення умов для різнобічного розвитку дитини.

З урахуванням результатів досліджень дитинства, що спрямовувалися на формування всебічно розвиненої особистості, соціокультурне забезпечення дітей орієнтувалося на створення умов для її повноцінного життя й самореалізації, розкриття її природних схильностей, творчий розвиток особистості.

Отже, протягом 1990-х рр. актуальними стали наукові дослідження, що вивчали особливості виховання цілісної, гармонійної, різнобічної, духовної особистості із високим рівнем національної свідомості, творчості, активності, самостійності тощо.

#### **Список використаних джерел:**

1. Абашкина Н. Развитие профессионального образования в Германии (конец XIX — XX вв.) : автореф. дисс. на соискание учен. степени доктора пед. наук : спец. 13.00.04. Київ, 1999. 46 с.
2. Адаменко О. Українська педагогічна наука в другій половині ХХ століття. Луганськ : Альма-матер, 2005. 704 с.
3. Ионова Е. Вальдорфская педагогика: теоретико-методологические аспекты. Харків : «Бизнес Информ», 1997. 300 с.
4. Нестеренко В. Вступ до філософії: онтологія людини: навчальний посібник для студентів вищих учбових закладів. Київ : Абрис, 1995. 336 с.
5. Пікельна В., Євдокієва Т. Педагогіка Штайнера і сучасні системи виховання. Рідна школа. 1997. № 9. С. 21–22.

## ФОРМИ ТА МЕТОДИ ЗАОХОЧЕННЯ КЕРІВНИКІВ ЗАКЛАДІВ ДОШКІЛЬНОЇ ОСВІТИ ДО ПРОФЕСІЙНОГО ЗРОСТАННЯ

Тарарак Н. Г.

доктор педагогічних наук, професор, завідувач кафедри теорії, технологій і методик дошкільної освіти, Харківський національний педагогічний університет імені Г. С. Сковороди, м. Харків, Україна

*У статті проаналізовано провідні форми та методи заохочення завідувачів закладів дошкільної освіти до професійного зростання. Установлено, що до основних видів заохочення керівників ЗДО належать: моральні (грамоти, подяка, занесення до «Книги пошани» та Галереї пошани й ін.); матеріальні (премії, путівки, цінні подарунки тощо); посадові та професійні заохочення.*

**Ключові слова:** заклад дошкільної освіти, керівник закладу, форми, методи, стимулювання діяльності.

*The main forms and methods of encouraging heads of preschool educational institutions for professional growth are analyzed in the article. It is determined that the main types of encouragement of heads of preschool educational institutions are: moral encouragements (diplomas, letters of thanks, entry into "The Book of Honor", Gallery of Honor etc.), material incentives (rewards, trips, valuable gifts etc.), official and professional incentives.*

**Key words:** preschool educational institution, head of institution, forms, methods, stimulation of activity.

Аналіз науково-педагогічних матеріалів дозволяє визначити суть поняття «заохочення». Під даним терміном науковці розуміють методи винагороди за вагомий внесок та значущі досягнення працівників у професійній діяльності, які визначаються чинним законодавством та надаються з метою заохочення працівника до досягнення кращих трудових результатів.

Звернемо увагу на те, що заохочення і нагороди за вагомі досягнення у праці доводяться до відома трудового колективу і заносяться до трудової книжки [3].

Вивчення та узагальнення законодавчих актів дозволяє визначити основні форми та методи заохочення керівників закладів дошкільної освіти до професійного вдосконалення, а саме: премії, котрі передба-

чені в положенні про преміювання даного працівника; спеціальні премії, що встановлені при досягненні особливих результатів; компенсаційні виплати і відповідні доплати при досягненні пенсійного віку; компенсаційні виплати при звільненні керівника з поважних причин; надання пільг і кредиту на будівництво або придбання житлових будинків; надання службового транспорту; видача путівок до санаторіїв та будинків відпочинку; поліпшення житлових умов керівників ЗДО; надання більш кваліфікованої роботи або переміщення на вищу посаду тощо.

Дієвість застосування заохочень, як слушно зазначає Р. Сардінов, залежить від певних чинників, як-от: використання роботодавцем заохочення, котре є бажаним для конкретного працівника; неприпустимість щодо масового використання заохочень; чітке визначення критеріїв щодо їх застосування [4, с. 645].

Вивчення та узагальнення науково-педагогічних матеріалів та діяльності закладів дошкільної освіти дозволяє стверджувати, що до провідних видів заохочення керівників зазначених закладів належать: оголошення подяки завідувачу закладом дошкільної освіти; видача премії; вручення цінних подарунків; відзначення керівника Почесною грамотою; занесення його ім'я до Книги пошани та на Дошку пошани.

Доцільно також вернути увагу на те, що у КЗпП України [2] наголошено, що за особливі трудові досягнення керівники закладів дошкільної освіти можуть бути нагороджені орденами, медалями, нагрудними значками і їх також можуть представити до відповідних почесних звань та звання кращого фахівця за вказаною професією. Особливими трудовими заслугами вважається трудова активність працівника, що своїм результатом має вагоме значення не тільки для підприємства, установи, організації, де працює робітник, а й для держави взагалі.

Керівники закладів дошкільної освіти можуть бути представлені до нагородження такими почесними званнями, як «Заслужений працівник народної освіти України» та «Заслужений вчитель України».

Також варто зазначити, що на сьогоднішній день в Україні існують державні нагороди в галузі освіти, якими відзначаються і керівники галузі дошкільної освіти. Це:

- Державна премія України в галузі освіти (нагорода, якою відзначаються фахівці за значущі досягнення в галузі освіти);

- Заслужений працівник освіти України (почесне звання, котре присвоюється організаторам освіти за вагомі досягнення в розвитку освіти, у власній професійній діяльності);

- Народний вчитель України (почесне звання, що надається Президентом України, й присвоюється: вчителям, викладачам та іншим педагогічним працівникам за вагомі досягнення, які сприяли істотному зростанню інтелектуального, культурного, духовно-морального потенціалу українського суспільства та здобули широке громадське визнання);

- Заслужений вчитель України (почесне звання, котре надається Президентом України педагогічним працівникам за досягнення вагомих успіхів у навчанні та вихованні підростаючого покоління).

Достатньо поширеною серед керівників закладів дошкільної освіти є практика вручення нагород Президента України працівникам, які відзначились особливими трудовими заслугами, що мають загальнодержавне значення. До таких відзнак належить почесне звання «Герой України» з врученням ордена «Золота Зірка» і ордена Держави [5].

Варто звернути увагу на те, що у чинному трудовому законодавстві України для керівників ЗДО передбачено такі заохочення, як: за успіхи в роботі; за особливі трудові заслуги [2].

Також заохочення поділяють:

- за способами впливу на працівників: на моральні (подяка, вручення грамоти, занесення працівника до книги пошани та на дошку пошани та ін.); матеріальні (грошова премія, цінний подарунок);

- за сферою дії на: загальні (застосовуються для всіх працівників) та спеціальні (стосуються для певних категорій працівників);

- за порядком оформлення і закріплення у правових актах на: правові (регламентовані правовими нормами і вносяться до трудової книжки) та не правові (відзначення працівника в особистій бесіді або просування його по службі);

- з огляду на кратність використання методу заохочення на: одноразового застосування (присвоєння почесного звання), багаторазового застосування (нагородження подарунками) та постійні (премія);

- залежно від інтенсивності впливу стимулювання на задоволення потреб працівника на: короточасні (видача премії), періодичні (надання пільг та переваг) та тривалі (присвоєння почесного звання).

С. Запара відокремлює такі види заохочень із метою формування ефективної дисципліни праці:

- матеріальне стимулювання індивідуального й колективного характеру (надання житла або кредиту для його придбання, підвищення заробітної платні, преміювання, нагородження цінними подарунками, надання санаторно-курортної путівки та ін.);
- покращення умов праці (ремонт та обладнання службового приміщення сучасною технікою, меблями, придбання літератури та ін.);
- морально-професійне стимулювання працівників (забезпечення комфортних умов діяльності, надання творчих відпусток, відзначення грамотою за вагомі успіхи в роботі та ін.) [1, с. 282 — 283].

Вивчення та узагальнення науково-педагогічних джерел та досвіду діяльності закладів дошкільної освіти дозволяє визначити основні види заохочення, що застосовуються до керівників ЗДО, а саме:

- моральні заохочення (нагородження грамотою, оголошення подяки, занесення до «Книги пошани» та Галереї пошани, відзначення на різноманітних нарадах; інформація в педагогічних журналах та газетах, присвоєння почесного звання «Людина року» в галузі освіти);
- матеріальні заохочення (преміювання керівників за результатами конкурсів, відкритих занять, креативність, суттєвий внесок у створенні іміджу закладу дошкільної освіти, за перемогу в конкурсі «Вихователь року» та ін., виділення оздоровчих путівок, надання додаткових днів відпочинку, нагородження цінними подарунками, преміювання);
- посадові заохочення (залучення до розробки важливих проєктів, включення керівника до складу атестаційної комісії);
- професійні заохочення (відрядження на конференції, семінари, наради, курси з перепідготовки, організація виставок з актуальних питань освіти; представлення на участь у конкурсі «Вихователь року», «Нове ім'я» та ін., надання дозволу на розробку авторських програм, проведення показових відкритих занять, вивчення й поширення передового педагогічного досвіду ЗДО та керівника).

Наголосимо, що для ефективного стимулювання діяльності керівників закладів дошкільної освіти потрібне комплексне використання зазначених вище видів заохочення.

### Список використаних джерел:

1. Запара С. Підвищення ефективності правового регулювання дисципліни праці. Проблеми державотворення і захисту прав людини в Україні : Матеріали XII регіональної науково-практичної конференції (9–10 лютого 2006 р.). Львів, 2006. С. 282–283.
2. Кодекс законів про працю України. Режим доступу : [http://hrliga.com/index.php?module=norm\\_base&op=view&id=94](http://hrliga.com/index.php?module=norm_base&op=view&id=94).
3. Радник. Український юридичний портал. Ст. 143 «Заохочення за успіхи в роботі». Режим доступу : <http://radnuk.info/komentar/kzpp/347-glava10/5090--143-----.html>
4. Сардінов Р. Заохочення за національним законодавством. Форум права. 2012. № 3. С. 642–646.
5. Чефранов А. Заохочення працівників як метод управління персоналом. Довідник кадровика. Режим доступу : <http://hrliga.com/index.php?module=profession&op=view&id=750>.

## ПИТАННЯ МОТИВАЦІЇ КАДРІВ ДОШКІЛЬНОЇ ОСВІТИ (ІСТОРИКО-ПЕДАГОГІЧНИЙ АСПЕКТ)

Танько Т. П.

доктор педагогічних наук, професор, декан факультету дошкільної освіти,  
Харківський національний педагогічний університет імені Г. С. Сковороди,  
м. Харків, Україна

*У статті доведено, що мотивація кадрів дошкільної освіти до професійного зростання в кінці XIX — на початку XX століття була пов'язана з: активною діяльністю земств, приватних осіб та товариств; відкриттям спеціальних педагогічних курсів для дошкільних працівників; створенням широкої мережі ЗДО; проведенням з'їздів; виданням спеціального журналу тощо.*

**Ключові слова:** мотивація, дошкільні працівники, професійне зростання.

*The article proves that the motivation of preschool staff for professional growth at the end of the 19th century — at the beginning of the 20th century was connected with certain factors, such as: active works of zemstvos, private individuals and societies; introduction of special pedagogical courses for preschool staff; creating a wide network of preschool educational institutions; holding of congresses; publication of a special journal etc.*

**Key words:** motivation, preschool staff, professional growth.

Аналіз науково-педагогічних матеріалів дозволяє констатувати, що становлення системи мотивації кадрів дошкільної освіти до професійного зростання в Україні було пов'язане з прийняттям у першій половині XIX століття «Попередніх правил народної освіти», котрі передбачали створення навчальних округів, що сприяло розвитку дошкільної освіти в різних регіонах.

Варто також звернути увагу на те, що в 70-ті рр. XIX століття значну роль щодо розв'язання проблем мотивації кадрів дошкільної освіти відіграли земства, приватні особи і товариства. Так, у відповідності з Положенням про губернські й повітові земські установи, було передбачено, що земства повинні піклуватися про стан міських та сільських закладів освіти, зокрема дошкільної галузі.

Як свідчать науково-педагогічні джерела, заохочувальна діяльність земств відрізнялась різноплановістю. Саме земства надавали стипендії, оплачували за навчання, надавали грошову допомогу, допомагали ре-

чами і продуктами, виділяли кошти на утримання закладів освіти, допомагали благодійним товариствам та ін.

У роки проведення великих реформ була створена система міського самоврядування, котра займалася питаннями задоволення соціальних запитів населення і заохоченням працівників дошкільної освіти до професійного зростання. Саме на місцеві інститути держава перекладала основні турботи щодо розвитку галузі освіти. Громадське управління надавало дошкільним працівникам житло, сприяло підвищенню їхньої кваліфікації, використовувало форми матеріального і морального заохочення. Саме міські думи опікувалися приватними заповідями, надавали пожертвування на добродійні цілі, утримували заклади дошкільної освіти і займалися реалізацією питань мотивації кадрів дошкільної освіти.

Так, органи міського самоврядування витрачали кошти на заробітну платню фахівцям дошкільного профілю, на оплату приміщень, на закупівлю підручників та навчальних посібників, на матеріальну допомогу сім'ям, облаштування бібліотек і народних читальнь. З метою мотивації кадрів дошкільного профілю до професійного зростання органи управління відкривали чоловічі і жіночі прогімназії та гімназії [1].

Як свідчать науково-педагогічні матеріали, матеріальні форми були одним із найвагоміших стимулів щодо мотивації кадрів дошкільного профілю.

У кінці ХІХ століття вагомим чинником мотивації дошкільних працівників було видання спеціальних педагогічних збірок для вихователів закладів дошкільної освіти, які включали розробку предметних бесід із дошкільниками на городі, садку, у полі, на річці та ін.

Суттєвою заслугою зазначеного періоду можна вважати і відкриття спеціальних педагогічних курсів для фахівців дошкільної освіти, створення широкої мережі дошкільних закладів, котрі повністю відповідали гігієнічним вимогам.

Велику роль щодо мотивації кадрів дошкільного профілю до професійного зростання відіграли педагогічні товариства, які були створені наприкінці ХІХ — першій половині ХХ століття, — Київське товариство народних дитячих садків і Фребелівське педагогічне товариство, котрі брали активну участь в організації першої Всеросійської виставки іграшок у Петербурзі. Саме педагогічні товариства на виставці представили вітрину з іграми, конспектами занять, роботами



дітей дошкільного віку, зразками робіт учнів школи нянь, друкованими виданнями товариства, пояснювальними записками з відомостями щодо діяльності курсів, закладів дошкільної освіти товариства.

На Всесвітній педагогічній виставці у Парижі (1900 рік) була позитивно відзначена діяльність Фребелівського педагогічного товариства.

Необхідно звернути увагу на те, що наприкінці XIX – початку XX століття питання мотивації дошкільних працівників до самовдосконалення порушувалися на різноманітних з'їздах із питань народної освіти. Наприклад, на I та II з'їздах зазначені питання в своїх доповідях порушували А. Катаєва та К. Цируля. На III з'їзді (1904 р.) О. Клокова — голова Петербурзького Фребелівського товариства — виступила з доповіддю «Про дитячі садки», в якій зазначила про необхідність: поширення інформації про діяльність дитячих садків; забезпечення взаємозв'язку закладів дошкільної освіти з родиною; заснування безкоштовних народних дитячих садків.

Вагому роль щодо мотивації дошкільних працівників до самовдосконалення на початку XX століття відіграли запропоновані Товариством виставки «Дошкільне виховання» (1908 рік) та «Дитяча праця» (1910 рік) [2].

Визначаючи одним із провідних завдань поширення ідей мотивації кадрів дошкільного профілю, Київське товариство народних дитячих садків внесло пропозицію щодо заснування спеціального журналу з дошкільної освіти.

Починаючи з січня 1911 року Фребелівське товариство почало видавати журнал «Дошкільне виховання», котрий широко представляв інформацію про діяльність народних дитячих садків і заохочував до роботи в них [2].

У 1924 році була проведена Всеукраїнська нарада завідувачів відділами соціального виховання, яка радила взяти під контроль справу дошкільного виховання, розгорнути серед населення широку пропаганду стосовно створення нових закладів дошкільної освіти, що сприяло збільшенню кількості кадрів дошкільного профілю.

Суттєвий внесок у справу розвитку питань мотивації дошкільних працівників до професійного зростання мала і розробка та видання у 1932 році програми дитячого садка та прийняття цілої низки урядових постанов щодо виховання дітей дошкільного віку. Серед зазначених документів можна назвати Постанову (6 липня 1935 рік) «Про заходи

щодо упорядкування роботи дитячих садів». У відповідності до зазначеної Постанови було встановлено 9-годинну тривалість робочого дня у дитячих садках.

Усе це сприяло тому, що в системі дошкільної освіти з'явилися ентузіасти-вихователі, котрі добре працювали з батьками й громадськістю, володіли високим рівнем педагогічної майстерності, постійно дбали про підвищення свого професійного рівня і брали активну участь у громадській роботі.

З метою ефективної організації методичної роботи, пропаганди і широкого впровадження досвіду діяльності кращих дошкільних працівників, починаючи з 1932 року, при закладах дошкільної освіти почали працювати методичні кабінети. Вивчення й узагальнення передового педагогічного досвіду стало дієвим чинником подальшого розвитку форм мотивації кадрів дошкільної освіти до самовдосконалення.

Розвитку та вдосконаленню питань теорії та практики мотивації дошкільних працівників до професійного зростання сприяли Статут і програмно-методичні матеріали під загальною назвою «Керівництво для вихователя дитячого садка» (1938 рік). У відповідності до зазначених документів від завідувачки закладу дошкільної освіти і вихователів вимагалась спеціальна педагогічна освіта, що виступало своєрідною формою мотивації кадрів дошкільної освіти до професійного зростання, тому що в той час не кожен дошкільний працівник мав педагогічну освіту.

Доцільно також наголосити на тому, що в 50-ті рр. ХХ століття в Україні відбувалося велике колгоспне будівництво, котре вимагало створення в сільській місцевості широкої мережі закладів освіти, зокрема дитячих садків і дитячих майданчиків, і усе це потребувало професійної підготовки досвідчених вихователів.

Значна увага в цей період приділялась курсам із підготовки дошкільних працівників. З цією метою в Україні для організації курсів у кожному районі було створено спеціальну комісію із представників районної Ради депутатів трудящих, відділів народної освіти, охорони здоров'я, сільського господарства.

Зазначені комісії розробляли план підготовки керівників і вихователів закладів дошкільної освіти, визначали потребу в цих кадрах по кожному з районів області, а також затверджували склад слухачів курсів із підготовки дошкільних працівників.

Отже, мотивації кадрів дошкільної освіти до професійного вдосконалення в кінці XIX — на початку XX століття сприяли: активна діяльність земств, органів місцевого самоврядування, приватних осіб і товариств; видання спеціальних педагогічних збірок для вихователів закладів дошкільної освіти; відкриття спеціальних педагогічних курсів для фахівців дошкільної освіти; створення широкої мережі дошкільних закладів; відкриття Київського товариства народних дитячих садків та Фребелівського педагогічного товариства; участь дошкільних працівників у Всесвітній педагогічній виставці у Парижі; порушення зазначених питань на різноманітних освітніх з'їздах; організація виставок «Дошкільне виховання» та «Дитяча праця»; видання спеціального журналу «Дошкільне виховання»; проведення Всеукраїнської наради завідувачів відділами соціального виховання; видання програми дитячого садка; прийняття низки урядових постанов щодо виховання дітей дошкільного віку; створення при ЗДО методичних кабінетів та ін.

#### **Список використаних джерел:**

1. Российская педагогическая энциклопедия Москва : Большая российская энциклопедия, 1993. 1376 с.
2. Ступак Ф. Я. Діяльність благодійних товариств Києва другої половини XIX — початку XX століття. : автореф. дис. ... канд. іст. наук : 07.00.01. Київ, 1997. 23 с.

## ОСНОВНІ НАПРЯМИ ДІЯЛЬНОСТІ ШКІЛЬНИХ СОЦІАЛЬНО-ПЕДАГОГІЧНИХ СЛУЖБ УКРАЇНИ (ПОЧАТОК ХХ СТОЛІТТЯ)

**Боярська-Хоменко А. В.**

доктор педагогічних наук, доцент, в. о. завідувача кафедри освітології та інноваційної педагогіки, Харківський національний педагогічний університет імені Г. С. Сковороди, м. Харків, Україна

**Кузнецова О. Ю.**

доктор педагогічних наук, професор, завідувач кафедри іноземних мов №3, Національний юридичний університет імені Ярослава Мудрого, м. Харків, Україна

**Штефан Л. А.**

доктор педагогічних наук, професор, професор кафедри освітології та інноваційної педагогіки, Харківський національний педагогічний університет імені Г. С. Сковороди, м. Харків, Україна

*У статті визначено і проаналізовано провідні напрями діяльності шкільних соціально-педагогічних служб України на початку ХХ століття. Установлено, що до їх складу входили класні керівники, працівники педологічної служби, представники осередків «Друзі дітей», які працювали в таких напрямках як: колективне виховання дітей; взаємодія з сім'єю; організація дозвілля дітей.*

**Ключові слова:** напрям діяльності, соціально-педагогічна служба, школа.

*The leading directions of activities of school social and pedagogical services of Ukraine in the early XX century are determined and analysed. The research findings suggest that the leading activities dealt with collective education of children, interaction with the family and organization of children's leisure. The structure of school social and pedagogical services consisting of class teachers, "pedological" service staff and representatives of the communities called "Friends of Children" is characterized.*

**Key words:** direction of activities, school social and pedagogical service, school.

Вивчення та узагальнення нормативних матеріалів свідчить про те, що до загальноосвітніх закладів початку ХХ століття належали різні типи шкіл, а саме: трудова школа з семирічним терміном навчан-

ня; школи робітничої молоді; досвідні і зразкові школи; українські, російські, єврейські та ін. До складу шкільних соціально-педагогічних служб в окреслений період належали класні керівники, педологічні працівники, представники друзів дітей та організатори дозвіллевої сфери.

Необхідно наголосити на тому, що інститут класного керівника офіційно було засновано в 30-ті рр. ХХ століття. У 20-ті рр. ХХ століття виховну роботу з учнями молодшої школи проводив один учитель, у старших класах — усі педагоги, котрі працювали з учнями [5].

Педологічні працівники на початку ХХ століття працювали в переважній більшості шкіл України. Зазначені працівники основну увагу приділяли питанням вивчення учнів. До складу педологічних працівників належали: педолог, лікар, керівник школи і керівники молодших та старших класів.

Представники осередків «Друзі дітей» також проводили активну соціально-педагогічну діяльність у школах. Зокрема, вони займалися питаннями залучення громадськості до справи допомоги дітям, охорони здоров'я учнів, збереження їхніх прав, надання школярам індивідуальної матеріальної допомоги. До складу представників осередку входили педагоги, батьки школярів, учні старшого віку [1, с. 188].

Аналіз науково-педагогічних даних дає підстави сформулювати мету соціально-педагогічної діяльності в школах на початку ХХ століття, яка передбачала вдосконалення дитячої особистості шляхом позитивного впливу на шкільне, сімейне середовище й особистість окремого учня.

Зазначена мета досягалась шляхом розв'язання певних завдань, як-от:

- сприяння формуванню дитячого колективу, виявлення суспільної активності учнів;
- забезпечення успішної взаємодії школи та родини;
- організація дозвілля школярів;
- підготовка учнів до свідомого вибору професії;
- сприяння успішній соціалізації дітей, котрі потребують особливої уваги й допомоги.

Окреслені завдання знайшли своє втілення в провідних напрямках діяльності шкільних соціально-педагогічних служб на початку ХХ століття.

Так, до першого напрямку діяльності зазначених служб можна віднести організацію колективного виховання учнів.

Суттєвий внесок в розробку питань обґрунтування поняття колективу, визначення типів дитячих колективів та методики їх вивчення зробив відомий педолог досліджуваного періоду — О. Залужний. Під колективом науковець розумів «групу осіб, які спільно реагують на ті чи інші подразники» [4, с.59].

Взагалі, як свідчить аналіз праць ученого, О. Залужний визначав п'ять типів дитячих колективів. Перший тип — самовиниклі короткочасні колективи. До цього типу належали колективи, котрі створювались для виконання будь-якої дії (наприклад, прибирання шкільної ділянки), або колективи, які виникли під час прогулянки та ін. Ці колективи виникали без належних інструкцій і існували недовго.

До другого типу належали самовиниклі довготривалі колективи. Ці колективи утворювались переважно за симпатіями. До них можна віднести вуличні компанії дітей, об'єднання безпритульних та різних правопорушників й ін.

Третій тип включав організовані, але короткотривалі колективи. До таких колективів належали організовані спілки, збори, з'їзди та ін. Зазначені колективи відрізнялися від неорганізованих тим, що їх поведінка описувалась інструкцією чи існуючими правилами.

До четвертого типу дитячих колективів можна віднести організовані довготривалі прості (початкові групи, шкільні кооперативи, гуртки тощо).

До п'ятого типу — організовані довгочасні складні — належали всі колективи, котрі складались із більш простих об'єднань. Це: піонерські спілки, будинки дитячої творчості та ін.

Надзвичайно важливими для шкільних соціально-педагогічних працівників О. Залужний уважав дитячі колективи четвертого типу. Науковець розробив систему діагностики колективу цього типу, котра включала вивчення загальної поведінки групи в залежності від впливу оточення та ситуації; поведінки, що зумовлена виховними інструкціями; організованості та складу групи; рівня успішності групи в шкільній роботі [3]. Фахівець слушно наголошував, що вивчати колективи дітей «можливо лише в динаміці, в їхньому зародженні, розвитку та розкладі» [4, с.59].

Організовуючи колективне виховання учнів, представники шкільної соціально-педагогічної служби широко використовували такі фор-

ми організації колективу, як-от учнівське самоврядування та дитячі громадські об'єднання.

Фактично в усіх школах України на початку ХХ століття були створені органи учнівського самоврядування. Що стосується змісту зазначеної діяльності фахівці соціально-педагогічного профілю виконували діагностичну, організаційну, координуючу та консультативну функції.

Соціально-педагогічний працівник проводив діагностику організованості дитячого колективу, визначав лідерів серед школярів, перевіряв зміст та характер їхньої роботи. Також проводилось вивчення «важких дітей» у школі, дітей, що випадали із дитячого колективу, виявляли надзвичайно низький рівень свідомості в шкільній діяльності [2, с.35].

Організаційну функцію в основному виконував класний керівник, частково керівник загальноосвітнього закладу. Саме зазначені фахівці визначались із структурою учнівського самоврядування та залучили школярів до його органів.

Як свідчить проведене дослідження, організаційне навантаження на соціально-педагогічних працівників у кожній школі було різним та визначалося рівнем розвитку дитячого колективу. Якщо клас відзначався високим рівнем організованості, то організаційна функція соціально-педагогічного працівника змінювалась на координаційну, котра полягала в координації роботи загальношкільних і класних органів учнівського самоврядування та ін. Консультативна функція передбачала надання порад і рекомендацій педагогом органам учнівського самоврядування щодо змісту роботи в школі та поза нею.

До головних напрямів діяльності шкільних соціально-педагогічних служб також належала і робота із сім'єю школяра.

Велику увагу вчені приділяли питанням вивчення шляхів педагогізації родини. Так, О. Шахрай до зазначених шляхів відносила обстеження родини на дому, проведення педагогічної консультації у різних установах — яслах, дитсадках, школах, спілкування на педагогічні та санітарно-гігієнічні теми на батьківських зборах [6, с. 26]. Дослідниця також наголошувала на необхідності створення при школах педагогічної консультації.

До визначених шляхів педагогізації родини А. Тер-Гевондян додала ще залучення батьків до роботи в Комітетах Сприяння, шкільних

комісіях, у комісіях трудової допомоги школі, участь батьків у батьківських зборах, видавництві шкільної газети для батьків, створення в школах спеціальних кімнат для батьків.

Велику увагу шкільні соціально-педагогічні служби приділяли педагогічному керівництву дозвіллям дітей. Провідними суб'єктами означеної діяльності виступали організатори дозвіллевої сфери, класні керівники та керівники гуртків.

Отже, у загальноосвітніх школах України початку ХХ століття соціально-педагогічні служби складались із класних керівників, працівників педологічної служби, представників осередку «Друзі дітей». Вони якісно працювала в таких напрямках як: колективне виховання дітей; взаємодія з сім'єю школяра; організація дозвілля дітей.

#### **Список використаних джерел:**

1. Баран-Бутович П. Г. З практики громадсько-корисної роботи в школі. Шлях освіти. 1930. № 11-12. С. 185–189.
2. Волобуєв П. Організуймо педологічну роботу в школі. Політехнічна школа. 1932. № 8-9. С. 30–36.
3. Залужний О. Дитячий колектив й оточення. Шлях освіти. 1925. № 3–4. С. 89–97.
4. Залужний О. Учення про колектив. Методологія — дитколектив. Х., 1928. 86 с.
5. Кодекс законів о народном просвещении УССР. Х.: Издание Народного комиссариата просвещения УССР, 1922. 75 с.
6. Шахрай О. Педагогізація родини. Радянська освіта. 1929. № 1. С. 25–28.



## ОСОБЛИВОСТІ ОРГАНІЗАЦІЇ ПРОСВІТИ БАТЬКІВ У ПРОВІДНИХ КРАЇНАХ СВІТУ

**Тарарак О. В.**

доктор філологічних наук, доцент, доцент кафедри німецької філології,  
Харківський національний педагогічний університет імені Г. С. Сковороди,  
м. Харків, Україна

**Тарарак М. Ю.**

кандидат філологічних наук, доцент, доцент кафедри німецької філології,  
Харківський національний педагогічний університет імені Г. С. Сковороди,  
м. Харків, Україна

*У статті проаналізовано особливості організації просвіти батьків у країнах Західної Європи та США. Визначено зміст даної діяльності, виділено організації, які займалися реалізацією зазначених питань у провідних країнах світу. З'ясовано провідні шляхи ефективної реалізації питань, які вивчаються, а саме: розробка методичної літератури; створення відповідних програм та ін.*

**Ключові слова:** просвіта батьків, молодь, особливості, організація.

*The specific features of organization of parent education in Western European countries and the USA are analyzed in the article. The content of this activity is determined. The organizations which dealt with the implementation of these ideas are identified. The leading ways of effective implementation of the studied ideas are found out. They are: the development of methodical literature, drawing up appropriate training programs etc.*

**Key words:** parent education, youth, specific features, organization.

Сьогодні українська держава проявляє активний інтерес до спілкування з провідними країнами світу та збагачення національної педагогічної теорії та практики кращими надбаннями світової думки. Важливе місце в цій співпраці займають питання організації просвіти батьків.

Вивчення та узагальнення світового педагогічно цінного досвіду дозволило визначити шляхи ефективної реалізації питань, які вивчаються, в провідних країнах світу. Це:

- наявність якісної методичної літератури для батьків;
- створення програм із батьківської просвіти, проведення конференцій та читання лекцій, створення батьківських асоціацій тощо.

- активне залучення батьків до освітнього процесу;
- дієва практика підготовки молодого покоління до сімейного життя та батьківства.

Сьогодні, як свідчить проведене дослідження, робота з батьками включає такі напрями, як: захист прав та свобод дитини; роботу з проблемними дітьми; корекцію дитячої поведінки тощо. Діяльність школи з батьками, в свою чергу, поділяється на: вирішення соціальних проблем (робота з малозабезпеченими сім'ями, багатодітними родинами); організацію сімейно-виховної діяльності (сімейні консультації); соціально-педагогічні втручання (здійснення підготовки батьків до справи виховання дітей, надання їм різнобічної допомоги й підтримки). Серед соціально-педагогічних втручань науковці розрізняють необхідність навчання батьків із метою поглиблення їхньої свідомості та використання їхніх виховних здібностей і соціовиховне втручання, котре передбачає дії, які здійснюються фахівцями, та спрямовані на допомогу, підтримку та пораду батькам щодо виконання ними завдань виховання дітей [2; 3; 4].

Як свідчить проведене дослідження, перші письмові рекомендації для батьків у країнах Західної Європи та США з'являються в другій половині XVIII — на початку XIX століття, а перші посібники — в 60-ті рр. XIX століття. Автори підручників для батьків у своїх працях пропонують численні поради та рекомендації стосовно здійснення належного виховання дітей та проводять лекції для матерів. До найбільш відомих посібників із навчання батьків, який і сьогодні широко використовують як вітчизняні, так і зарубіжні сім'ї, належить праця Бенджаміна Спока «Дитина та догляд за нею» (1946 рік). У вказаній праці, з метою надання батькам загального уявлення про світ дитини, американський дослідник, дитячий лікар і педагог створює «зібрання законів дитячого щастя та здоров'я».

Проведений ретроспективний аналіз дозволяє констатувати що, окрім великої кількості літератури для батьків, у XIX столітті в світі починають активно створюватися асоціації, котрі займалися проблемами дитини і вивчення впливу сімейного оточення на її розвиток. Так, у 1815 році в Німеччині з метою широкого обговорення методів виховного впливу в Мюнхені збирається неформальна група батьків, яка в 1820 році об'єднується в «Материнську асоціацію». У 1888 році у США з метою вивчення дітей з різних боків (розумового, морально-го і фізичного) створюється Асоціація Вивчення Дітей Америки.

Як свідчать науково-педагогічні матеріали зазначена Асоціація вивчала особливості розвитку дітей та їхнього виховання, значення сім'ї для малюків. Організація у своїх програмах широко використовувала сучасні досягнення в галузі соціології, психіатрії та психології і була однією з перших, хто ознайомив батьків з ними. Одним із напрямів діяльності асоціації було читання циклу лекцій для батьків [2; 4].

Варто звернути увагу на те, що в провідних країнах світу (Німеччина, Франція, США та ін.) виховання відбувається без насилля. Наприклад, у п. 1631 Громадянського кодексу Німеччини прописано заборону використання до дітей фізичних покарань. Ці питання контролює Відомство у справах молоді.

Також зазначені Відомства займаються вирішенням і таких питань, як-от:

- забезпечення процесу всебічного розвитку дитини;
- соціальна допомога молоді;
- захист прав дітей;
- підтримка і допомога молодим сім'ям;
- допомога батькам у скрутних життєвих ситуаціях;
- організація виховних закладів денного типу;
- допомога батькам у вихованні дітей [3].

У Франції з метою допомоги батькам у вихованні дітей була створена спеціальна Асоціація Національної Взаємодопомоги Батькам (1976 рік).

Реалізацією питань батьківської просвіти в США займається Національний Конгрес Матерів (створений у 1895 році), який пізніше (1897 рік) було перейменовано в Асоціацію Батьків та Вчителів.

Починаючи з цього періоду залучення батьків до освітнього процесу стало розглядатися як один із варіантів створення партнерства між школою та сім'єю.

Головною тенденцією провідних країн світу стала активізація взаємодії школи з батьками та родиною. У світовій педагогічній думці все частіше стали з'являтися такі поняття, як: «батьківсько-шкільне виховання», «сімейно-вчительське партнерство» та ін.

Варто наголосити на тому, що сьогодні питаннями батьківської просвіти займаються провідні країни світу. Педагогічні працівники організують спеціальні курси для батьків із питань родинного виховання. На рівнях школи, мікрорайону, міста тощо діють батьківські

асоціації, які займаються благодійною діяльністю, приділяють увагу неблагополучним сім'ям, проводять у школах гуртки або уроки як волонтери. Також в країнах Західної Європи та США працюють батьківсько-вчительські асоціації. Їхня діяльність передбачає читання лекцій для батьків, проведення групових та індивідуальних бесід, зустрічей із батьками, відвідування дітей вдома тощо. В більшості провідних країн світу існує велика кількість програм, які навчають батьків у трьох вимірах:

- батьки — діти;
- батьки — діти — вчителі;
- підготовка працівників для роботи в сфері батьківської про-світи.

Особливістю функціонування сучасної системи батьківської про-світи країн Західної Європи та США виступає диференціація програм для батьків (батьків-чоловіків; батьків, що мають дітей із різними від-хиленнями в розвитку тощо).

Наприклад, у США велика увага приділяється питанням підготов-ки молоді до сімейного життя. Зокрема, у професійних коледжах по-чали навчати жінок домашньому господарству. Сьогодні в американ-ських школах наука про ведення домашнього господарства виділяється як окремий предмет.

Взагалі, навчання сімейно-споживчим наукам проходило у про-відних країнах світу ще в середині ХІХ століття.

Наприкінці ХІХ століття у США було розроблено такі курси з ве-дення домашнього господарства для молодих жінок, як «Домашня економіка» та «Домашня наука», які знайомили слухачок із питання-ми успішного ведення домашнього господарства, створення сприят-ливої атмосфери в будинку, вмілого розпорядження грішми, правами дитини, збереження здоров'я дітей, особливостями релігійного ви-ховання та ін. [1].

Сьогодні, як стверджують наукові джерела, підготовка молоді до сімейного життя відбувається в таких напрямках, як: підготовка до шлюбу; організація статевого виховання; підготовка до відповідально-го батьківства [2].

Мета дошлюбної підготовки полягає у засвоєнні молоддю теоре-тичних знань про шлюб і інтимні взаємини. Організація статевого виховання молоді передбачає засвоєння знань із питань анатомії та

фізіології організму людини і його репродуктивної системи; виховання в статевих взаєминах почуття відповідальності; усвідомлене сприйняття обов'язків і відповідальності сімейного життя [2].

Таким чином, до особливостей організації просвіти батьків у провідних країнах світу можна віднести: підготовку методичної літератури для батьків; розробку програм з питань батьківської просвіти, читання лекцій, заснування батьківських асоціацій; активне залучення батьків до участі в освітньому процесі школи; надання активної допомоги батькам у вихованні дітей; диференціація програм для батьків; вивчення науки про ведення домашнього господарства як окремого шкільного предмету.

#### **Список використаних джерел:**

1. Вендеровская Р. Б. Американская школа глазами американцев. Педагогика. 2000. №6. С. 85-90.
2. Глушич В. В. Проблеми виховання підлітків у сім'ях США : автореф. дис. ... канд. пед. наук. Харків, 2016, 20 с.
3. Фінчук Г. В. Теорія та практика сімейного виховання в зарубіжній педагогіці: автореф. дис. ... канд. пед. наук. Луганськ, 2001, 20 с.
4. Яворська Л. Г. Підготовка молоді до сімейного життя в США : автореф. дис. ... канд. пед. наук. Тернопіль, 2007, 20 с.

## ОСОБЛИВОСТІ ОСВІТНЬОГО ПРОЦЕСУ В СИНГАПУРІ

Чихаріна К. І.

здобувач третього (освітньо-наукового) рівня вищої освіти кафедри початкової і професійної освіти, Харківський національний педагогічний університет імені Г.С. Сковороди, м. Харків, Україна

*У статті на основі аналізу наявних досліджень визначаються тенденції розвитку системи освіти в Сингапурі, описуються основні особливості навчання й виховання гармонійно розвиненого громадянина. Швидкий розвиток країни й беззаперечна успішність системи освіти дозволили державі досягти визнання на світовому ринку. Таким чином, вивчення досвіду світового лідера й тенденцій розвитку локальної освіти, пошук нових ідей для впровадження зумовлює актуальність поданої теми, цікавить дослідників з різних частин світу.*

**Ключові слова:** Сингапур, меритократична освіта, холістичне навчання, система освіти.

*The article, based on the analysis of existing materials, identifies trends in the development of the education system in Singapore, identifies the main features of education and upbringing of a harmoniously developed citizen. The rapid development of the country and the undeniable success of its education system have allowed the country to achieve the worldwide recognition. The study of the world leader's experience and trends in the development of local education, the search for new ideas for implementation determines the relevance of this topic, interests the researchers from different countries.*

**Key words:** Singapore, meritocratic education, holistic education, education system.

У період бурхливого соціально-економічного розвитку світу спостерігається позитивна тенденція вивчення досвіду інших держав, впровадження здобутих знань до власних систем. Не секрет, що на сьогоднішній день однією з провідних країн світу є Сингапур. Ставши незалежним у 1965 році, невелике місто-державою за декілька десятків років увійшло до списку найрозвиненіших країн. Республіка, яка сформувалася без відповідних державотворчих компонентів, не маючи власної мови, культури, однорідного населення, релігійної єдності й навіть природних ресурсів, змогла вдало закласти підвалини успішного майбутнього й стати прикладом для інших держав. Як стверджував перший прем'єр-міністр Республіки Сингапур й один з творців

сінгапурського «економічного дива» Лі Куан Ю, він дотримувався принципу розвитку «єдиного природного ресурсу», а саме народу. Тож феномен Сингапуру, колишньої британської колонії, а наразі провідної держави, змушує дослідників звертати увагу на особливості розвитку цієї країни, зокрема її високоефективної системи освіти. Можна стверджувати, що саме якісна освіта й виховання нації буде успішною державою, оскільки лише кваліфіковані спеціалісти здатні ефективно вирішувати сучасні проблеми, вдало інтегрувати інноваційний досвід, аналізувати його перспективи тощо.

Тема освіти в Сингапурі, передумови її успішного становлення та розвитку у своїх працях описують не лише вітчизняні вчені, такі як Г. Ковальова, О. Янкович, І. Грищенко, В. Зінченко тощо, а й зарубіжні дослідники: А. Кола, М. Полак, Ф. Панозо, Ч. Тан, В. Чоу та інші.

Освітня система Республіки Сингапур пронизана раціоналістичними й прагматичними ідеями, систематичними екзаменами й перевіркою знань, постійним контролем на різних ступенях освіти. Слід зазначити, що гуманістичні інтенції наскрізно проходять через сучасний освітній процес у Сингапурі. Меритократичні тенденції в освіті ставлять на перше місце саме здібності здобувача, його інтелектуальні здобутки, знання, уміння й навички.

У нормативно-правовій базі йдеться, що підґрунтям надання усім громадянам Республіки Сингапур якісної інклюзивної освіти є реалізація ідей холістичної освіти, кваліфікований педагогічний склад, інтеграція інформаційних і комунікаційних технологій, двомовність.

Білінгвізм є однією з особливостей системи освіти у Сингапурі, оскільки ще з 1966 року у школах було введено обов'язкове вивчення двох мов: англійської та рідної мови. Наразі у Сингапурі чотири офіційні мови: англійська, малайська, китайська (путунхуа) й тамільська. Саме політика білінгвізму вирівнює можливості для представників різних націй у сфері освіти і науки, міжособистісної комунікації тощо.

Наразі Сингапур дотримується програми “Character and Citizenship Education” («Особистісної та громадянської освіти»), що сприяє розвитку якостей, необхідних для сучасної особистості, яка готова протистояти змінному світові, приймати його виклики й вдало адаптуватися до навколишніх змін, бути гідним громадянином власної держави, з необхідним набором міжкультурних навичок, емоційних та соціальних компетентностей.

Отже, незважаючи на величезні здобутки у галузі освіти, Республіка Сингапур, не зупиняється на досягнутому, активно розвивається, співпрацює з іншими державами. Меритократичні тенденції в освіті, холістичне навчання, білінгвізм є надзвичайно важливими здобутками у контексті виховання усебічно розвиненої особистості, яка усвідомлює себе громадянином своєї країни, критично сприймає навколишні обставини й успішно реагує на них. Можемо стверджувати, що Сингапурська система освіти ставить за мету створити середовище, що мотивує студентів розвиватися й вдосконалювати власні знання, освоювати інноваційні методи й підходи, новітні технології, нести відповідальність перед суспільством й країною .

#### **Список використаних джерел:**

1. Беленька Г., Пуїо О. Формування ціннісних орієнтирів дітей дошкільного віку: Сингапур — Україна, порівняльний аспект. Наукові записки Тернопільського національного педагогічного університету імені Володимира Гнатюка. Сер. Педагогіка. 2019. № 2. С. 6-14.
2. Зінченко В., Брижнік В., Горбунова Л., Курбатов С., Мелков Ю., Шипко О. Аналіз провідного вітчизняного та зарубіжного досвіду щодо стратегій вищої освіти в умовах інтернаціоналізації для стійкого розвитку суспільства. Київ: Ін-т вищої освіти НАПН України, 2019. 158 с.
3. Лутфуллін В., Матяш Л., Лутфулліє М. Перспективи запровадження досвіду освітніх реформ Сингапуру в контексті розвитку математичної освіти в Україні. InterConf. 2021. №71, С. 110-122.
4. Маулік С. Соціальний феномен Сингапуру як результат інноваційної політики Лі Куан Ю. Вісник НТУУ «КПІ». Політологія. Соціологія. Право. 2015. № 3/4 (23/24). С. 67-73.
5. Янкович О. І. Розвиток професійної майстерності вчителів у Сингапурі. Розвиток професійної майстерності педагога в умовах нової соціокультурної реальності : зб. матеріалів доп. учасників II Міжнар. наук.-практ. конф. : (Тернопіль, 11-12 квітня 2019 р.) Тернопіль : Тайп, 2019. Ч. 2. С. 307–310.



## ГЕНЕЗА УНІВЕРСИТЕТСЬКОЇ АВТОНОМІЇ Й АКАДЕМІЧНОЇ СВОБОДИ

Таяновський В. О.

здобувач третього (освітньо-наукового) рівня вищої освіти,  
Київський університет імені Бориса Грінченка, м. Київ, Україна

*Описано сутність та правове підґрунтя становлення університетської автономії. Визначено поняття, генезу та соціально-правову природу академічної свободи, досліджено її основні етапи розвитку. Зроблено висновок, що найбільш суттєвими викликами для академічної свободи сьогодні є: масовізація освіти; менеджеріалізація університетських структур; комерціалізація науки й освіти.*

**Ключові слова:** університет, університетська автономія, академічна свобода, освіта, ринок освітніх послуг.

*The essence and legal basis for the formation of university autonomy described. The concept, genesis, social and legal nature of academic freedom are defined, its main stages of development are investigated. It is concluded that the most significant challenges for academic freedom today are: massification of education; managerialization of university structures; commercialization of science and education.*

**Key words:** university, university autonomy, academic freedom, education, market of educational services.

Україна, визначаючи орієнтир входження в освітній простір Європи, здійснює у контексті європейських вимог модернізацію освітньої діяльності. Одним із важливих напрямів є забезпечення надання можливості закладам вищої освіти діяти відповідно керівних принципів академічної свободи. Участь у Болонському процесі передбачає підвищення відповідальності закладів вищої освіти перед суспільством з одночасним наданням їм більших прав і свобод та зменшенням участі держави в життєдіяльності академічної спільноти.

Тож актуальність статті зумовлена теоретичною і практичною значущістю широкого кола проблемних питань щодо розуміння змісту та генези академічної свободи, а також супутніх питань університетської автономії та її нормативно-правового регулювання.

Академічна свобода тісно пов'язана з автономією закладу освіти, яка символізує його самостійність, незалежність у процесі реалізації навчального процесу, науковій, фінансовій, господарській діяльності,

підборі кадрів тощо. Академічна свобода — це свобода, яку надає суспільство членам академічної спільноти для того, щоб зробити можливим виконання, покладених на них завдань.

Автономія закладів вищої освіти виникла разом із появою університетів. Як відомо, перші ранні університети Європи з'явилися в Болоньї (1158), Оксфорді (1167), Парижі (1200), Кембриджі (1209), Неаполі (1224), Лісабоні (1290), Празі (1347–1348), Флоренції (1349), Гейдельберзі (1385), Турині (1405), Лейпцигу (1409) та інших містах світу. Як зазначають сучасні дослідники, перші університети користувалися переважно правовою, політичною, економічною автономією (що було так званим привілеєм, наданим владою), але аж ніяк не академічними свободами [1].

Автономія в освітній діяльності означає, що університет сам вирішує, які знання передавати студентам і які при цьому використовувати методики. Адміністративна автономія — можливість самостійно планувати та контролювати прийом студентів, викладацький та дослідницький персонал, розробляти власні навчальні програми, присвоювати наукові ступені та встановлювати відносини з іншими ЗВО в країні і за кордоном. Університет користується фінансовою автономією, працюючи з відповідним контролем з боку державних органів. Проте недопустимо, щоб автономія мала суперечності з визначеними для університету формами звітності. У цьому аспекті автономію доцільно вважати відносною категорією, а академічні свободи — абсолютною, оскільки останні тісно пов'язані з ефективністю, результативністю та продуктивністю діяльності університету [2, с. 342].

Нове озвучення концепції академічних прав і свобод в історії університетської освіти датується кінцем XVII ст. і пов'язане з іменами англійських філософів Джона Локка і Томаса Хобса. Їхні погляди щодо необхідності відмови на обмеження в царині наукових досліджень і дотримання загальних підходів у навчанні, вільному від всяких застережень, проклали шлях до академічної свободи у сучасному розумінні.

У протилежному напрямі стали розвиватись університети Франції. Факультети тут перетворились на самостійні навчальні заклади, відокремившись від закладів, що безпосередньо займались науковими дослідженнями, а викладачі були занесені до реєстру державних службовців. До середини XIX століття у французьких університетах запереч-

чувалась не тільки академічна свобода, але й деякі громадянські свободи науково-педагогічних працівників.

З часом вплив держави на університетське життя посилюється, не зважаючи на протидію з боку академічної спільноти. Зазначений процес став сприятливим для змін інституційних форм управління й організації університетів. Найбільш стійкими виявилися найстаріші університети Європи, такі як Оксфордський і Кембриджський, у яких збереглася автономія й академічна свобода як головні надбання. Цю ж традицію перейняли елітні приватні американські університети, такі, як Гарвардський чи Стенфордський.

Практичне втілення засад академічної свободи у XIX ст. міцно закріпив Берлінський університет, який був заснований 1810 року і став моделлю німецького університету на наступні два століття. Знаменитий філолог, історик і філософ Вільгельм фон Гумбольдт, який був призначений відповідальним за відновлення німецьких університетів, сформулював уявлення про належну організацію університету і відобразив їх у формі свободи викладання (*Lehrfreiheit*), свободи навчання (*Lernfreiheit*) та єдності навчання і наукових досліджень (*Einheit von Forschung and Lehre*). Чимало з поглядів Гумбольдта вважалися утопічними, згодом він був відсторонений від роботи, однак саме ідеї цього вченого сформували основу не тільки сучасного дослідницького університету, але й сучасного розуміння академічної свободи.

Невід'ємною частиною концепції Гумбольдта були свобода дій і вільна конкуренція між професорами, які, хоча і перебували на державній службі, проте могли вільно обирати університет серед численних і незалежних у той час німецьких князівств. Їхнє ім'я і престиж, а відповідно — й можливість знайти роботу, залежали тільки від рівня досліджень і спеціалізації в тій чи іншій науковій дисципліні. Викладач міг автономно визначати, на якій методологічній базі, в якому напрямі та на якому рівні він викладатиме. З боку студента передбачалася передусім свобода вибору дисциплін, семінарів та автономне формування свого навчального плану. Відповідно до гумбольдтівської моделі студент міг обирати семінари, які він хотів відвідувати, і навіть до певного часу поєднувати у своєму навчальному плані абсолютно різні дисципліни: право та філософію, біологію та літературу. Саме завдяки доктрині „*Lehr- und Lernfreiheit*” до загального вжитку увійшло поняття академічної свободи — свободи навчання і викладання.

Німецькі філософи І. Фіхте, В. Шеллінг, Ф. Шлейєрмахер розробили нову концепцію університетської освіти, яка ґрунтувалась на античному ідеалі виховання й навчання людини, яка прагнула до повного розкриття своєї особистості. З приводу цього І. Фіхте зазначав, що університет повинен стати «ідеальним союзом вільних думок». Відповідно до цієї концепції, ідея університету базувалась на таких принципах: відносна незалежність; сутність університету у принципі академічної свободи; єдність наукових досліджень та навчання; політичне значення ідей освіти.

В зазначеному аспекті досліджуваної проблеми привертає увагу те, що, не дивлячись на те, що в ХІХ столітті німецький університет визначався як державний заклад, що фінансується і керується державними органами влади, він зберігав певний рівень самостійності, і, за переконанням дослідників, користувався такою свободою, якої не мала жодна установа Німеччини означеного періоду. Так, факультети німецьких університетів обирали своїх деканів, розподіляли стипендії, організовували іспити, рекомендували міністерству кандидатури на заміщення вакантних посад на кафедрах тощо.

Натомість у французьких університетах подібних свобод не було, там панувала жорстка дисципліна, адміністрація контролювала всі аспекти діяльності — від розкладу і програми занять до присудження ступенів, затвердження офіційної точки зору на кожне скільки-небудь значуще питання і навіть зовнішній вигляд викладачів (наприклад, у 1852 р. їм забороняли відпускати бороду). Престиж викладача відображав не його особисті заслуги, а залежав від репутації закінченого ним закладу освіти. Однак у другій половині ХІХ ст. німецька модель університету почала здійснювати вплив і на порядки у французьких університетах.

Певною віхою в науковому осмисленні академічної свободи стали праці й активна громадська діяльність американських філософів Дж. Дьюї та А. Лавджоя, ідейних і організаційних натхненників створення Американської асоціації університетських професорів і розробки Декларації принципів академічної свободи [3].

У другій половині ХІХ ст. остаточно формується образ сучасного університету. Саме в цей період університети повною мірою відроджують свою функцію щодо виробництва знань, а ідея університету, орієнтованого на дослідження, стає превалюючою.

### Список використаної літератури:

1. Ківалов С. В. Університетська автономія: генеза ідеї та історичний досвід її впровадження. Актуальні проблеми політики. 2015. Вип. 56. С. 3–11.
2. Садовничий В. А. Университетское образование: приглашение к размышлению. М. : Издательство Московского университета, 1995. 352 с.
3. Хлуднева С. В. Джон Дьюи и Артур Лавджой: борьба за академические свободы. Вопросы философии. 2004. № 12. С. 164-172.
4. Worldwide status of higher education institutions [Електр. ресурс]. — Режим доступу: <https://www.who.int › monitoring › inputs › WHED>
5. Becher T. The state and the university curriculum in Britain. European Journal of education. 1994. Vol. 29. № 3. P. 231-245.
6. Coghlan E. R. University autonomy: The '80s and after. Higher education quarterly. 1994. Vol. 48. № 2. P. 86-117.
7. Kogan M. Assessment and productive research. Higher education quarterly. 1994. Vol. 48. № 1. P. 57-67.
8. Russel C. Academic freedom: a reply. Minerva. 1994. Vol. 32. № 3. P. 334-

## ВАЛЬДОРФСЬКА ШКОЛА — СВІТ ПРАЦІ

Бужин О. В.

здобувач третього (освітньо-наукового) рівня вищої освіти кафедри освітології та інноваційної педагогіки, Харківський національний педагогічний університет імені Г.С. Сковороди, м. Харків, Україна

*Розглянуто роль і особливості трудового навчання у вальдорфській школі та значущість уроків праці протягом 12-річного навчання. З'ясовано важливість уроків праці у формуванні гармонійно розвиненої особистості, розвитку інтелектуальної, емоційно-почуттєвої та вольової сфер.*

**Ключові слова:** вальдорфська школа, трудове навчання, розвиток особистості.

*The role and features of labor training in the Waldorf school and the importance of labor lessons during 12-year training are considered. The importance of labor lessons in the formation of a harmoniously developed personality, the development of intellectual, emotional and volitional spheres is clarified.*

**Key words:** Waldorf school, labor training, personality development

Одним із пріоритетних завдань сучасної школи є всебічний розвиток особистості, її мислення, емоційно-почуттєвої та вольової сфер. Для розв'язання цих завдань важливим є залучення кращого світового досвіду, зокрема досвіду вальдорфської школи.

Із перших років існування вальдорфської школи винятково важливе місце для гармонійного розвитку дитини відводилося практичній діяльності, адже першочерговим завданням уроків ручної праці є розвиток тонкої моторики рук, що стимулює розвиток основних пізнавальних процесів (мислення, уваги, мовлення); набуття вмінь і навичок у різних галузях людської діяльності; розвиток емоційно-вольової сфери.

Тому заняття рукоділлям та ремеслами впродовж усього 12-річного процесу вальдорфської освіти мають таку же значущість, як і вивчення академічних дисциплін.

Уроки рукоділля розпочинаються з роботи з м'яким матеріалом: діти вчаться в'язати, шити, валяти вовну. Варто зазначити, що у вальдорфській школі всі види діяльності виконують як дівчата, так і хлопчики.

Уже з першого класу діти вчаться в'язати спицями невеликі речі (маленькі ляльки і тварини, кухонні прихватки), у другому класі набувають навичок в'язання гачком (учні виготовляють серветки, сіткі-мішечки для взуття і м'ячів тощо). У четвертому класі учні вчаться вишивати хрестиком і шити вручну прості речі, наприклад, подушечки для голок, гаманці для приладдя з рукоділля. [2, с. 171]. Пізніше, у шостому класі, діти шиють ляльок та одяг для них, у сьомому класі — власний одяг (сорочки, брюки), а вже у восьмому класі набувають навичок шиття на швейній машинці [2, с. 458]. Учні старших класів займаються прядінням і ткацтвом: за власними ескізами виготовляють подушки, ковдри, килими. Окрім того, відповідно до фізичного розвитку дітей (відбувається зміцнення внутрішньої стійкості та сили) вони займаються лозоплетінням — плетуть корзини, гамаки, виготовляють капелюхи.

Особливе місце в трудовому навчанні посідає напрямок «Ремесло». Починаючи з 3 класу, під час вивчення епохи «Давні ремесла» з предмету «Навколишній світ. Природознавство», учні знайомляться з традиційними народними ремеслами, знаряддями праці, різноманітними виробничими процесами (вирощування хліба, будівництво) [1, с. 238].

У середній школі, коли повністю закінчується формування зап'ястних кісток, діти починають працювати з твердим матеріалом — деревом. Учні знайомляться з різними видами інструментів, виконують деякі столярні роботи, наприклад, пиляння, доблення, стругання, обпилювання деревини рашпілем або напилком, зачищення наждачним папером. Опановуючи технології роботи з деревиною школярі виготовляють різноманітні вироби: рамку для картини, підноси для хліба або фруктів, рухомі іграшки, невеликі меблі тощо [1, с. 239].

У старшій школі, починаючи з дев'ятого класу, діти починають працювати з металами: спочатку з міддю, а потім із залізом. На перших етапах учні знайомляться з матеріалом і його властивостями, з інструментами, а потім вчаться робити розмітку виробу, вирізати деталі слюсарними ножицями, вибивати заглиблення, вирівнювати поверхні, паяти вироби, зачищувати місця з'єднання деталей виробу. Під час роботи з металами старшокласники виготовляють браслети, кулони, чаші, підсвічники, підставки для книг, лампади.

Кожна школа має свої майстерні — столярні, слюсарні, де учні старших класів виготовляють меблі для школи, сходові прольоти тощо. Ті види діяльності, які учні не можуть досягнути в шкільних майстернях, вони вивчають на підприємствах, на яких опановують сучасні промислові та аграрні технології [1, с. 239].

З огляду на це, можна відзначити важливість уроків праці у формуванні гармонійно розвиненої особистості. Такі заняття дають учням теоретичні та практичні знання про роботу з різними матеріалами, розвивають мислення, формують трудові навички, необхідні для життя, позитивне ставлення до праці, рішучість, самостійність, уміння доводити справу до кінця.

#### **Список використаних джерел:**

1. Ионова Е. Н. Вальдорфская педагогика : теоретико-методологические аспекты. Харьков : Бизнес Информ, 1997. 300 с.
2. Програми для вальдорфських шкіл України: 1-9 кл. / МОН України, департамент заг. серед. та дошк. освіти, Ін-т інновац. технологій та змісту освіти, Міжнародна асоціація вальдорфської педагогіки у Центральній та Східній Європі, Асоціація вальдорфських ініціатив України. Київ : Генеза, 20209. 512 с.



## РОЗВИТОК ПАТРІОТИЗМУ В ДІТЕЙ У КНР

**Жерновникова О. А.**

доктор педагогічних наук, професор, завідувач кафедри математики,  
Харківський національний педагогічний університет імені Г. С. Сковороди,  
м. Харків, Україна

**Чень Цзін**

здобувач третього (освітньо-наукового) рівня вищої освіти кафедри  
початкової і професійної освіти, Харківський національний педагогічний  
університет імені Г.С. Сковороди, м. Харків, Україна

*У статті розглядаються загальні та специфічні підходи до проблем патріотичного виховання дітей в Китаї. Авторами зазначено, що вирішення проблем патріотичного виховання вимагає не тільки теоретичного опрацювання, але й відповідного програмного забезпечення, що ґрунтуються на громадянській позиції та патріотичному настрої.*

**Ключові слова:** патріотичне виховання, патріотизм, діти, засоби патріотичного виховання.

*The article considers general and specific approaches to the problems of patriotic upbringing of children in China. The authors note that solving the problems of patriotic education requires not only theoretical elaboration, but also appropriate software based on civic position and patriotic mood.*

**Key words:** patriotic education, patriotism, children, means of patriotic education.

Розвиток будь-якої держави безпосередньо пов'язано з тим, що має закладатися у фундаментальну підготовку дітей. Невипадково політики, громадські діячі, соціологи, педагоги та інші фахівці постійно повторюють, що саме підрастаюче покоління може забезпечити наступність та прогресивну зміну будь-якого суспільства.

У словниках наводяться різні тлумачення слова «патріотизм». Так, у словнику С. Гончаренка це поняття розкривається як любов до своєї батьківщини, відданість своєму народу та відповідальність перед ним в ім'я інтересів своєї Батьківщини [2, с. 345].

Саме в дитячому віці закладається основа, яка в подальшому має вплив на розвиток індивіда: ставлення до місця проживання, до батьківщини, до оточуючих людей, до найближчої спільноти, до себе як

частини цієї спільноти тощо. О. Коваленко та О. Жерновникова зазначають, що «дорослий вводить дитину у світ соціальної дійсності — суспільно вироблених навичок, умінь, способів практичної діяльності, моралі тощо. А оскільки у предметах матеріальної та духовної культури та її традиціях знаходять своє втілення історично сформовані форми психічного життя людей, то дитина, пізнаючи культуру та опановуючи нею, разом з тим самим засвоює і ці форми; на цій основі у нього розвиваються специфічні соціальні форми психіки» [1, с. 26]. Тому важливо, щоб дитячі переживання, що породжуються подіями, що відбуваються, з одного боку, були засвоєні дітьми як первинна основа події, соціалізації, з другого — супроводжувалися позитивними емоційними підкріпленнями, що у сукупності створює базис для формування і матеріальних, і моральних цінностей, яких, безумовно, ставляться і патріотичні почуття.

Схожі підходи до розуміння значущості патріотичного виховання у дитячому віці виявляються й у педагогіці Китаю. Так, ще 1991 р. голова Китайської Народної Республіки (КНР) Цзян Цземінь висунув тезу про необхідність організації патріотичного виховання від дитячого садка до університету, наголошуючи, що патріотизм є важливим компонентом побудови духовності нації [3].

У КНР до питань патріотичного виховання також зверталися такі вчені, як-от: Чжан Сяо Ін, Лі Цзядао, Чжао Сюй Мей, Цзян Ші Мей, Лю Ін, Хе Хуй Цзюнь, Цзян Юй Хун. У своїх роботах дослідники писали про важливість патріотичного виховання, про необхідність приділяти цьому питанню особливу увагу в освітньому процесі. Зокрема, Чжан Сяо наполягає на необхідності здійснювати патріотичне виховання у повсякденній діяльності дітей. Також автор зазначає про важливість знайомства дітей з рідним містом та його пам'ятками [4].

Для вчених очевидно, що патріотичне виховання — це не епізод, не разова акція, а цілеспрямований, систематичний процес, що впливає на усвідомлення, прийняття та подальшу трансляцію суспільно та особистісно значущих цінностей, пов'язаних із місцем проживання, з країною, в якій відбувається формування особистості, що сприяє духовному осягненню батьківщини як мікро- і макросоціуму, усвідомлення себе та свого призначення, місця у цьому соціумі. Тому патріотичне виховання має здійснюватись з дитинства. Установки, відображені в дошкільному віці, значно впливають на вибір життєвого шляху людини.

Отже, патріотичне виховання як значущий напрям має бути відображено у програмному забезпеченні освітнього процесу закладів освіти.

Так, Лі Цзядао зазначає про те, що починати цю роботу необхідно з звернення саме до патріотичних почуттів дітей для того, щоб діти любили та поважали свою Батьківщину. Любов та повага до Батьківщини розкривається через почуття до своєї родини, близьких та оточуючим людям. Виховувати патріотизм необхідно через рідну природу краю, своє місто, мистецтво та культуру нації, тобто. через навколишнє середовище дитини. Лі Цзядао висуває два принципи патріотичного виховання: знайомство з інформацією за принципом від близької та зрозумілої дитини до більш складної та незрозумілої; та участь дорослих, які повинні подавати приклад патріотизму, показувати свою любов та повагу до Батьківщини [3].

Досить цікавим для цього дослідження є підхід Цзян Юй Хун, який говорить про важливість правильного розуміння патріотичного виховання. На думку вченого, патріотичне виховання — це формування в дітей віком позитивних емоцій і почуттів. Автор вказує, що найчастіше педагоги дитячого садка сприймають патріотичне виховання як знайомство дітей з прапором, гербом та іншими символами країни та нації. На думку Цзян Юй Хун, патріотизм — це любов до людей, до рідного міста та до Батьківщини. Педагогам дитячого садка необхідно виховати у дітей любов до навколишнього насправді.

Як показує практика, педагоги, впроваджуючі програми патріотичного виховання, найчастіше апелюють до наочно-образному мисленню дітей, ставлячи завдання залишити у свідомості дитини певні образи, пов'язані з батьківщиною, місцем проживання, сформувані позитивне емоційне ставлення до них, організувати якусь діяльність, що дозволяє оперувати цими образами, що сприяє усвідомленню їх значення, закріплення в образі світу дитини.

Умовно можна позначити ці образи як певні індикатори (тобто доступні спостереженню та вимірюванню характеристики [1]), що знаходяться в зоні найближчого розвитку дитини та пов'язані з патріотичною тематикою. До таких індикаторів (подібних показників) можуть належати державна символіка (прапор, герб тощо), продукти народного промислу (іграшки, вироби, деталі) національного костюма) тощо.

Отже, патріотизм розглядається як базова складова самосвідомості народу, що виражається в почуттях любові, гордості та відданості своїй вітчизні, її історії, культурі, традиціям та побуту, також у визнанні його самобутності та самоцінності, у необхідності її захисту. Найважливішим, на нашу думку, при патріотичному вихованні є розуміння того, що чим раніше діти освоюють поняття, пов'язані з національною приналежністю, цивільною ідентичністю, нормами поведінки в соціумі, тим усвідомленішими та стійкішими будуть надалі їх громадянська позиція та патріотичний настрій.

#### **Список використаних джерел:**

1. Коваленко О. А., Жерновникова О.А. Виховання інтелектуальної еліти нації: зарубіжний та вітчизняний досвід. Рідна школа. 2021. Вип. 3. С. 25–29.
2. Гончаренко С. У. Український педагогічний словник. Київ: Либідь, 1997. 326 с.
3. 李道佳 幼儿爱国主义教育的基本原则 «学前教育研究»,1995.1. 21–22
4. 赵雪梅浅谈如何在少数民族聚居地区对幼儿进行爱国主义教育 «师者讲坛», 2015. 3. 15–16.

## ВИКОРИСТАННЯ ДОПОМІЖНИХ ТЕХНОЛОГІЙ У РОБОТІ З МОЛОДШИМИ ШКОЛЯРАМИ З РОЗЛАДОМ СПЕКТРУ АУТИЗМУ У США

Псарьова М. Д.

здобувач третього (освітньо-наукового) рівня вищої освіти кафедри освітології та інноваційної педагогіки, Харківський національний педагогічний університет імені Г. С. Сковороди, м. Харків, Україна

*У статті розглядаються послуги допоміжних технологій та допоміжні пристрої, які запропоновані дітям з розладом спектру аутизму у спеціальних та загальноосвітніх школах США. Серед допоміжних пристроїв нами було виділено та проаналізовано такі три групи, як низькотехнологічні, середньотехнологічні та високотехнологічні.*

**Ключові слова:** інклюзивна освіта, розлад спектру аутизму, допоміжні технології, США.

*This article discusses assistive technology services and assistive technology devices that are offered to children with autism spectrum disorder in special and general education settings in the United States. Among the assistive technology devices, we identified and analyzed three groups, such as low-technology, medium-technology, and high-technology devices.*

**Key words:** inclusive education, autism spectrum disorder, assistive technology, the USA.

У 2011 р. було прийнято Постанову «Про затвердження порядку організації інклюзивного навчання у загальноосвітніх навчальних закладах», згідно до якої діти з особливими освітніми потребами мають змогу навчатися разом зі своїми нормотиповими однолітками у загальноосвітніх навчальних закладах за місцем проживання [1, с. 1]. Дослідження Д.Фрикселл та К.Х.Кеннеді (D.Fryxell, С.Н. Kennedy, 1995), А.Карагіанніс, В.Стейнбек та С.Стейнбек (А. Karagiannis, W. Stainback, S. Stainback, 1996), Дж.К.Гарровер та Г.Дунлап (J.К. Harrower, G. Dunlap, 2001) вказують на те, що інклюзивне освітнє середовище є найбільш бажаним для дитини з розладом спектру аутизму, так як воно сприяє кращому узагальненню навичок, стимулює дитину більше спілкуватися з однолітками з типовим розвитком та допомагає їй досягати більш високих академічних цілей. Адже, включення такої дитини до процесу навчання є досить нелегким та тривалим через її проблеми взаємодії і спілкування з однолітками, одноманітні інтереси, особливості об-

робки сенсорної інформації та нерідку їх проблемну поведінку [3, с. 50]. Щоб навчання та виховання такої дитини у інклюзивній школі було ефективним, вона потребує спеціальної допомоги. Одним із варіантів такої допомоги є послуги допоміжних технологій. У статті ми вважаємо необхідним зробити акцент на включення дітей з аутизмом за допомогою допоміжних технологій у американських загальноосвітніх школах, так як ця країна є одною з передових у реалізації інклюзивного навчання [4, с. 256].

Метою статті є аналіз послуг допоміжних технологій та допоміжних пристроїв для дітей з розладом спектру аутизму у спеціальних та загальноосвітніх школах Сполучених Штатів Америки.

Термін «допоміжні технології» (англ. «assistive technology») починає широко використовуватися американською психолого-педагогічною спільнотою після виходу Закону про технологічну допомогу особам з психофізичними порушеннями (англ. The Technology-Related Assistance for Individuals with Disabilities Act) від 1988 р., який став першим нормативно-правовим документом, у якому звертається увага на необхідність використання технологій під час процесу навчання дітей з особливими освітніми потребами. У законі від 2004 р. (The Assistive Technology Act) зазначено, що допоміжні технології є узагальненим терміном, в основу якого входять дві складові: допоміжний пристрій (assistive technology device) та послуги допоміжних технологій (assistive technology service). Перша складова означає любий предмет, завдяки якому функціональні можливості людини з порушенням розвитку будуть значно збільшені. На прикладі дитини з аутизмом відмітемо, що такий пристрій допоможе прискорити розвиток академічних навичок, підвищити рівень володіння експресивною та рецептивною мовою та покращити поведінку. До другої складової відносяться послуги, що націлені на виявлення допоміжного пристрою. До таких сервісів The Assistive Technology Act 2004 відносить: оцінювання функціонального рівню дитини, вибір пристрою, допомога у його придбанні та налаштуванні, тренування дитини, батьків та вчителів щодо його використання [5, с. 4].

За складністю пристрою ряд дослідників (А. Г. Делл, Д. А. Ньютон, Дж. Г. Петрофф (A. G. Dell, D. A. Newton, J. G. Petroff, 2012), К. Кох (K. Koch, 2017) та А. Кюхмаш (A. Qahmash, 2018)) поділяють допоміжні технології на три великі групи: низькотехнологічні, се-

редньотехнологічні та високотехнологічні [2, с. 1]. Надалі охарактеризуємо ці групи та надамо приклади допоміжних пристроїв, які використовуються для навчання дітей з розладом спектру аутизму, для кожної групи.

До першої групи відносяться низькотехнологічні пристрої, які визначаються К.Кох як «предмети, які є в наявності, недорого коштують та не мають батарей або не потребують електрики» [2, с. 1]. Для дітей з аутизмом до таких технологій можна віднести: візуальні підказки, які показують дитині, як поводитись у певних зонах; візуальний розклад; календар подій; альбом з індивідуальними правилами; альбом з картками PECS («Picture Exchange Communication System»); соціальні історії за К.Грей (С.Gray); навушники для захисту від шуму та сенсорні іграшки [4, с. 257].

Друга група — середньотехнологічні пристрої, які на думку К. Кох повинні містити батарейки або інше джерело електроенергії [2, с. 1]. До таких пристроїв відноситься: Big Button (укр., «велика кнопка»; пристрій, що дозволяє робити від однієї до трьох коротких аудіозаписів та містить місце для однієї картки), Step by Step Communicators (укр., «покроковий комунікатор»; використовується для зберігання послідовних повідомлень, які можуть бути використані у певний час доби); Go Talk (укр., «йдемо говорити»; різні за кількістю записів обладнання, які мають отвори для карток) та інші аудіозаписуючі пристрої.

Третя група технологій — високотехнологічні обладнання, до яких відноситься комп'ютер, ноутбук, планшет, смартфон та інші комп'ютеризовані пристрої. Для покращення академічних навичок, соціальної взаємодії, спілкування та регуляції поведінки може бути використані невеликі відеозаписи (video-modeling), які висвітлюють окремі актуальні для дитини теми. Також існує ряд програм, таких як Avatalker AAC та VOCA (допомагає невербальним дітям швидко повідомити про свої бажання та потреби), Speak Easy (використовується для невербальних дітей, що розуміють звернену мову, для побудови від простих фраз до складних речень), Boardmaker від Tobii Dynavox (програма для вчителів, психологів, логопедів та батьків, що дозволяє самостійно розробити матеріали для занять, які можуть бути використані у процесі навчання дітей з розладом спектру аутизму) [4, с. 257].

Отже, згідно до Закону про технологічну допомогу особам з психофізичними порушеннями від 1988 р. дитина з особливими освітніми потребами має отримати допоміжні технології, що включають у себе сервіси допоміжних технологій та допоміжні пристрої. У роботі з дітьми з аутизмом ці пристрої націлені на покращення комунікативних навичок, допомогу дитині розвивати самостійність та регулювати небажану поведінку. За складністю такі пристрої поділяються на низькотехнологічні (візуальний розклад, індивідуальні правила, PECS, навушники і т. д.) середньотехнологічні (Big Button, Step by Step Communicators, Go Talk та інші) та високотехнологічні (комп'ютер, ноутбук, планшет, смартфон).

#### **Список використаних джерел:**

1. Про затвердження Порядку організації інклюзивного навчання у загальноосвітніх навчальних закладах. Постанова Кабінету Міністрів України : веб-сайт. URL : <https://zakon.rada.gov.ua/laws/show/872-2011-%D0%BF#Text> (дата звернення: 13.09.2021).
2. Koch K. Stay in the Box! Embedded Assistive Technology Improves Access for Students with Disabilities. Educ. Sci. 2017, 7, 82. <https://www.mdpi.com/2227-7102/7/4/82/htm#B11-education-07-00082> (дата звернення: 14.09.2021).
3. Psychiatric Association: Diagnostic and Statistical Manual of Mental Disorders, Fifth Edition. Washington, DC, American Psychiatric Association, 2013. 947 с.
4. Rotatori A. F. History of Special Education. Bingley: Emerald Group Publishing. 2011. 390 с.
5. The Assistive Technology Act: a United States law from Oct. 25, 2004. P.L. 108-364. URL: <https://www.govinfo.gov/content/pkg/STATUTE-118/pdf/STATUTE-118-Pg1707.pdf#page=31> (дата звернення: 08.10.2021).



## ЗАСОБИ ОРГАНІЗАЦІЇ ОСВІТНЬОГО ПРОЦЕСУ В ЗАКЛАДАХ ВИЩОЇ ОСВІТИ ЕКОНОМІЧНОГО СПРЯМУВАННЯ США

Сотніков Д. В.

здобувач третього (освітньо-наукового) рівня вищої освіти кафедри освітології та інноваційної педагогіки, Харківський національний педагогічний університет імені Г. С. Сковороди, м. Харків, Україна

*У статті розкрито засоби організації освітнього процесу, які активно застосовуються закладами вищої освіти США. Обґрунтовано необхідність імплементації у навчальний процес інтерактивних засобів та інформаційно-комунікаційних технологій. Досліджено практичну підготовку студентів, яка передбачає проєктну та грантову діяльність, стажування, а також науково-дослідну діяльність.*

**Ключові слова:** педагогічні технології; навчальний план; освітній процес; інформаційно-комунікаційні технології; інтерактивні засоби навчання; змішане навчання.

*The article reveals the means of organizing the educational process, which are actively used by higher education institutions in the United States. The necessity of implementation of interactive means and information and communication technologies in the educational process is substantiated. The practical training of students, which includes project and grant activities, internships, as well as research activities, has been studied.*

**Key words:** pedagogical technologies; curriculum; educational process; information and communication technologies; interactive learning tools; blended learning.

Початок ХХІ ст. беззаперечно демонструє, що вища і післядипломна освіта, з метою професійної підготовки економістів, менеджерів та публічних службовців, відіграє найбільш важливу роль у створенні конкурентних переваг Сполучених Штатів Америки на регіональному, національному та глобальному рівнях. Пріоритетною проблемою стає підготовка фахівців економічної галузі, які не лише володіють базовими знаннями, але і здатні до науково-дослідницької діяльності, що забезпечує передумови для самовдосконалення особистості. Саме тому, існує необхідність реформування вищої освіти шляхом впровадження новітніх педагогічних технологій, засобів організації освітнього процесу в ЗВО, які розвивають креативність та інноваційне мислення студента [9, с. 130–131].

Проблеми застосування інноваційних засобів організації освітнього процесу висвітлені у зарубіжних наукових працях Ф. Артура, Д. Каку, К. Екель, Ш. Бол, С. Ейті, Г. Волпе, а також у працях вітчизняних дослідників, таких як О. Вагонова, В. Шаповал, О. Прутченкова, В. Панчишина, Л. Козак, С. Сисоева та ін.

Основною відмінністю навчальних програм з економіки у закладах вищої освіти США від українських є відсутність широкого переліку загальноспрямованих дисциплін. Так, Уоррінгтонський бізнес-коледж при Університеті Флориди під час навчання на першому курсі пропонує лише декілька загальноспеціалізованих дисциплін, які є суміжними з обраною спеціалізацією, такі як правознавство, основи здоров'я, іноземна мова, засоби масових комунікацій, фізична культура, основи управління у туристичній галузі. Разом з тим, вже на першому році навчання пропонуються до вивчення фахові предмети, як-от: фінансовий облік та звітність, управлінський облік, основи біржової діяльності, аналіз ринку нерухомості, менеджмент торгівельної діяльності тощо. Навчальний план кожного наступного року навчання охоплює значно більшу кількість фахових навчальних дисциплін із метою гарантування студентам якісної бази знань з економіки для забезпечення потреб ринку праці [5].

В основу навчальних планів покладено диференційовані засоби організації освітнього процесу — лекційні та практичні заняття, індивідуальні консультації, практична підготовка студентів, розробка конкурсних проектів, стажування, контрольні заходи (поточний та підсумковий контроль) [5; 8, с. 138].

Особливість вищої економічної освіти США полягає у різноманітності спеціалізацій та ступенів вищої освіти. Для прикладу, Коледж бізнесу Мендоси Університету Нотр-Дам, як і більшість закладів освіти США, для отримання основного ступеня — бакалавр (Undergraduate level) пропонує традиційне чотирьохрічне навчання, успішне закінчення якого підтверджується результатами підсумкового атестаційного контролю [2]. Окрім програми підготовки бакалаврів існують ще післядипломні програми — спеціалізована магістратура (Specialized Master's), магістратура бізнес-управління (Master Business Administration) та докторантура (PhD). Післядипломні навчальні програми, як правило, спрямовані на поглиблене дослідження таких напрямів, як бізнес-аналітика, фінанси, менеджмент

та лідерство. Випускники Master-програм та PhD-програм мають можливість працевлаштування не лише в комерційних організаціях, але і в провідних університетах, бізнес-школах та коледжах, де вони мають можливість продовжити успішну кар'єру, проводячи дослідження у сфері бізнес-аналітики, аналізу даних, фінансової безпеки тощо [2; 7, с. 166-169].

Активізацію навчально-пізнавальної діяльності студентів забезпечують, так звані, інноваційні альтернативи, які дозволяють поєднувати різноманітні засоби навчання. Виходячи з цього, для підготовки конкурентоспроможних спеціалістів Сполучені Штати застосовують споріднені форми освітнього процесу: індивідуальні навчальні плани, проблемне навчання, дистанційне навчання, змішане навчання та науково-дослідну діяльність.

Як було зазначено, найбільш традиційними засобами організації навчального процесу є лекційні та практичні заняття. Бізнес-школа Макдоно Джорджтаунського університету особливу увагу акцентує на навчанні у малих групах (5-7 чол.). Професори бізнес-школи запевняють у тому, що така форма взаємодії якнайкраще сприяє співпраці в аудиторії, перейняттю фахових знань та досвіду тощо. Варто зазначити, що університети США постійно вдосконалюють систему вищої освіти таким чином, щоб вона відповідала сучасним тенденціям ринку освітніх послуг. Від початку 2011 року, разом із появою відкритих освітніх онлайн-ресурсів (Open Educational Resources) з необмеженою трансляцією, значна частина лекційних занять час від часу замінювалася на самостійну роботу. Водночас, позааудиторна робота, яка дещо раніше відігравала другорядну роль у процесі підготовки майбутніх економістів, на сьогоднішній день розглядається як основна форма організації освітнього процесу [3].

Провідну роль ЗВО у Сполучених штатах приділяють науковим дослідженням студентів. Наукові пошуки пояснюються необхідністю демонстрації високого рівня компетентності в основних питаннях, що стосуються приватних та державних фінансів, туристичної діяльності, макроекономічного розвитку тощо. Завершальним етапом є написання та захист дипломної роботи, яка передбачає отримання певного освітнього ступеня та можливість продовжити подальше навчання. До того ж, студенти беруть участь у наукових проєктах та грантах, до роботи над якими вважають за необхідне залучення фа-

хівців різних організацій, а також педагогічних працівників різних закладів освіти [6, с. 147–148].

У процесі навчання в університеті передбачається також обов'язкова практика в американських фірмах та державних організаціях. Крім того, невід'ємною складовою організації освітнього процесу є фахові екскурсії, передбачені навчальним планом.

Ефективна реалізація навчальних цілей в університетах США передбачає використання у навчальній діяльності системи інтерактивних методів, таких як: «кейс-метод», метод прес-конференції, аналізу господарських ситуацій, відпрацювання навичок, метод комп'ютерних алгоритмів, «мозковий штурм», метод стратегій тощо. Наведені методи спрямовані на різнобічну активізацію у студентів творчих здібностей, мотивації та бажання вирішувати конкретні господарські задачі. Основною умовою успішного застосування інтерактивних методів навчання є ґрунтовна самостійна робота студентів [4, с. 3–5; 5; 8 с. 138].

Активно застосовуються в освітній процес і засоби інформаційно-комунікаційних технологій, оскільки вони дають студентам можливість: засвоїти в максимально короткий термін значний обсяг програмного матеріалу, який з тих чи інших причин не може бути включений до аудиторної форми навчання; залучити до навчання осіб з віддалених регіонів світу засобами відео- чи радіозв'язку; створити гнучкий навчальний графік та оптимальні умови навчання.

Засобами ІКТ, що активно використовуються університетами Сполучених Штатів Америки можуть бути засоби відтворення звуку, системи телефонного і радіозв'язку, системи телебачення і радіомовлення, проєкційна і фотоапаратура, комп'ютерні засоби та багато іншого [1, с. 470–472].

Отже, враховуючи вищезазначене, можна стверджувати, що система вищої економічної освіти США формує мережу освітніх закладів (університети, бізнес-школи, коледжі), які здійснюють професійну підготовку фахівців у сфері підприємництва, фінансового аналізу, менеджменту, банківської діяльності, біржової торгівлі, нерухомості тощо. Основними засобами освітнього процесу в університетах США слід вважати різновиди лекційних та практичних занять, розробку проєктів, «проблемне» навчання, інтерактивні засоби навчання, проходження практики, стажування, фахові екскурсії та науково-дослідну діяльність.

**Список використаних джерел:**

1. Ball S., Eckel C. Using Technology to Facilitate Active Learning in Economics Through Experiments. *Social Science Computer Review*. 2004. Vol. 22 No. 4. P. 469–478.
2. Mendoza College of Business [Електронний ресурс]. University of Notre Dam. Режим доступу: <https://mendoza.nd.edu/>.
3. The McDonough School of Business [Електронний ресурс]. Georgetown University. Режим доступу: <https://giving.georgetown.edu/what-to-support/schools-programs/the-mcdonough-school-of-business/>.
4. Volpe G. Case teaching in economics: History, practice and evidence. *Cogent Economics & Finance*. 2015. №3. P. 1–18.
5. Warrington College of Business [Електронний ресурс]. University of Florida. Режим доступу: <https://warrington.ufl.edu/>.
6. Вагонова О. Г., Горпинич О. В., Шаповал В. А. Бізнес-освіта як чинник імплементації економіки знань. *Економічний вісник Національного гірничого університету*. 2017. № 3. С. 142–154
7. Луценко О. А. Поливана Л. А. Основні ступені освітньої системи США. *Вісник Харківського національного технічного університету сільського господарства імені Петра Василенка*. 2016. Вип. 174. С. 164–175.
8. Огнівко Л. В. Професійна підготовка магістрів економічного профілю у вищих навчальних закладах США. *Збірник наукових праць Хмельницького інституту соціальних технологій Університету «Україна»*. 2011. № 3. С. 135–139.
9. Спіцина А. Є. Професійна компетентність у системі фахової підготовки майбутніх економістів. *Професійна освіта: проблеми і перспективи*. 2014. Вип. 6. С. 130–135.

## РОЗВИТОК СИСТЕМИ ОСВІТИ ОБДАРОВАНИХ ДІТЕЙ У КИТАЇ

### Бао Шуцзюань

здобувач третього (освітньо-наукового) рівня вищої освіти кафедри освітології та інноваційної педагогіки, Харківський національний педагогічний університет імені Г. С. Сковороди, м. Харків, Україна

### Хуан Тівень

здобувач третього (освітньо-наукового) рівня вищої освіти кафедри освітології та інноваційної педагогіки, Харківський національний педагогічний університет імені Г. С. Сковороди, м. Харків, Україна

*У статті викладено основні підходи до організації освіти обдарованих дітей у Китаї. Встановлено, що стратегії та зміст навчання обдарованих дітей в Україні та Китаї мають як подібність, і специфічні особливості. Наведено аналіз системи організації освіти обдарованих дітей у Китаї, що регулюється державою.*

**Ключові слова:** освітній процес, заклади освіти, обдаровані діти, розвиток, Китаї.

*The article outlines the main approaches to the organization of education of gifted children in China. It is established that the strategies and content of education of gifted children in Ukraine and China have both similarities and specific features. An analysis of the state-regulated education system for gifted children in China is presented.*

**Key words:** educational process, educational institutions, gifted children, development, China.

Освіті обдарованих дітей у Китаї надається дуже велике значення, а підвищення інтелектуально-творчого потенціалу в цій країні виходить на перше місце як засіб досягнення економічного благополуччя та процвітання [1, с. 27–28].

Розвиток системи роботи з обдарованими дітьми у країні має тривалу історію, яка розпочалася з 1978 року у процесі модернізації економіки та освіти КНР. Нині освіта обдарованих дітей введена в ранг державної політики. Необхідно наголосити, що у Китаї склалася централізована державна система освіти з національними мандатами, навчальними планами та оцінками [3].

За основу роботи з обдарованими дітьми у Китаї взято визначення обдарованості та моделі, створені в Америці та Європі. Утім зазна-

чимо, що використання закордонного досвіду не порушило культурної своєрідності цієї країни, а доповнило роботу з обдарованими дітьми раніше відсутніми механізмами та положеннями.

Основний відбір учнів відбувається на рівні середньої школи з серйозним конкурсом на основі тестів. Прийом на черговий рівень навчання (середня школа, старша школа чи університет) визначається виходячи з екзаменаційних завдань. Частка учнів, які продовжують освіту в університетах, дуже незначна. Приблизно лише один відсоток китайських учнів досягають цього рівня освіти.

Щодо освіти в Китаї взагалі, то зазначимо, що основою «китайського дива» є великі успіхи цієї країни в галузі освіти. Китай сьогодні домігся загальної грамотності і створив ефективну систему освіти. Успіхи країни пов'язані з політикою освіти, тому нині більшість китайських дослідників виявляють інтерес до питань навчання обдарованих дітей [2].

Нині державна політика в галузі освіти обдарованих учнів у Китаї передбачає такі можливості для найбільш талановитих дітей: більш ранній вступ до школи або перехід через клас, спеціалізовані класи, спеціалізовані школи, спеціальна діяльність у класі та поза школою, а також спеціальні програми для вихідних днів та канікул. Дані форми навчання вважаються в Китаї найбільш ефективними, і діти, які навчалися за цими програмами, дають значно більшу віддачу, ніж їхні однолітки, які не отримали такої можливості. Основними завданнями, що стоять перед фахівцями освітньої галузі щодо обдарованих школярів у Китаї, є: створення спеціальних навчальних програм, що відповідають особливим потребам обдарованих учнів у здобутті знань та високому рівню їхнього інтелекту, організація спеціалізованих шкіл для обдарованих школярів, організація позакласної роботи з обдарованими дітьми, для більш раннього закінчення середньої школи та вступу до ЗВО [3].

Зазначимо, що обдаровані діти та молоді люди в Китаї, як правило, користуються різними пільгами у навчальному процесі — до їхніх послуг державні стипендії, субсидії підприємств, організацій тощо. Водночас все більшого поширення набувають приватні (недержавні) університети. У Китаї створено ієрархічну систему спеціалізованих шкіл: у всіх містах та провінціях виділяється кілька найкращих шкіл, серед них найкраща називається «супершколою». Такі школи отримують

ють державну підтримку, і, головне — право конкурсного відбору. Прикладом такої школи є Shanghai High school, заснована 1865 році. Це одна із найстаріших шкіл у Китаї.

Особливу роль, на нашу думку, у роботі з обдарованими дітьми у Китаї відіграє додаткова освіта. В кожній школі є гуртки, що дозволяють розвивати різні типи обдарованості. Китайська система освіти обдарованих дітей передбачає наявність великого різноманіття спеціальних та комплексних програм.

Особливий інтерес представляє модель освіти обдарованих учнів, розроблена та реалізована у Гонконгу [3]. Відповідно до цієї моделі метою освіти є вивчення та розвиток потенціалу обдарованих учнів шляхом систематичного надання учням можливостей отримання освіти відповідного рівня шляхом гнучкого навчання у спеціально організованому освітньому середовищі. Відповідно до цієї мети в основі описуваної моделі закладено принципи: розвиток різних видів інтелекту є прямою і головною метою якісної освіти і має бути місією всіх шкіл, особливі потреби обдарованих учнів повинні бути задоволені в їхній власній школі, ключовим моментом освіти обдарованих дітей має стати розвиток не тільки інтелекту, а й креативності та соціальних навичок, школи повинні послідовно надавати різноманітні види навчальних активностей на різних вікових щаблях, зокрема інтеграції різних внутрішньошкільних та позашкільних ресурсів.

Відповідно до описаних цілей, система освіти для обдарованих учнів у Китаї представляється шляхом включення основних елементів навчання обдарованих учнів (розвиток когнітивних навичок, креативності, особистісної та соціальної компетентності) до програм, орієнтованих на всіх учнів. Диференціація викладання шляхом визначення групи учнів відповідно до їхніх потреб шляхом поглиблення та розширення навчальної програми всіх навчальних дисциплін у звичайних класах.

Аналіз досвіду роботи з обдарованими дітьми показує, що сьогодні виявлення обдарованих учнів, створення умов для прояву їх унікального потенціалу стає одним з основних напрямів, як української системи освіти, так і китайської, при цьому система ідентифікації обдарованих дітей в Україні та в Китаї має подібності та відмінності.

Отже, порівняльний аналіз досвіду роботи з обдарованими учнями в Україні та Китаї дозволив встановити, що у країнах робота з обдаро-



ваними дітьми введено до рангу державної політики. У Китаї існує централізована система роботи з обдарованими дітьми, що регулюється державою. Це стосується як країни загалом, так і її регіонів.

Стратегії та зміст навчання обдарованих дітей в Україні та Китаї мають як подібність, і специфічні особливості. Якщо в Україні освіту обдарованих дітей спрямовано, переважно на когнітивну сферу, то в Китаї — з опорою на національні традиції розвивається як когнітивна сфера, і особистісна сфера, включаючи духовність.

#### **Список використаних джерел:**

1. Коваленко О. А., Жерновникова О. А. Виховання інтелектуальної еліти нації: зарубіжний та вітчизняний досвід. Рідна школа. 2021. Вип. 3. С. 25–29.
2. Yankovych O. I. Suzuki Method in the training prospective specialists in preschool education. *Journal of Education, Health and Sport*. 2020; 10(12):162–167. URL:<https://apcz.umk.pl/czasopisma/index.php/JEHS/article/view/JEHS.2020.10.12>.
3. 刘霞. 通过音乐教育 促进幼儿全面发展—访北京师范大学王懿颖副教授[J]. *教育导刊*, 2002, (08):4-5.

## ВПЛИВ ДЕМОГРАФІЧНОЇ ПОЛІТИКИ КИТАЮ НА РОДИННЕ ВИХОВАННЯ КИТАЙЦІВ

Хотченко І. А.

кандидат педагогічних наук, доцент кафедри педагогіки, методики та менеджменту освіти, Українська інженерно-педагогічна академія, м. Харків, Україна

*У цій статті на прикладі закону про обмеження народжуваності в Китайській Народній Республіці досліджено та доведено існування значного впливу демографічної політики на родинне виховання китайців за всіма його існуючими напрямками: фізичним, трудовим, моральним, релігійним, розумовим, естетичним та екологічним вихованням.*

**Ключові слова:** родинне виховання, напрями родинного виховання, політика обмеження народжуваності, Китай.

*This article examines and proves the existence of a significant impact of demographic policy on Chinese family upbringing in all its existing directions: physical, labor, moral, religious, mental, aesthetic and environmental education on the example of the birth control law in the People's Republic of China.*

**Key words:** family upbringing, directions of family upbringing, birth control policy, China.

На думку синологів сьогодення та минулих часів родинне виховання в Китаї значним чином базується на соціокультурних традиціях китайського народу, сформованих упродовж тривалого часу існування цієї дивовижної країни, яку історики справедливо називають «колискою всієї цивілізації». Початок вивченню китайської сім'ї та особливостей виховання в ній поклали ще Конфуцій, Менци, Сюньци та їх послідовники. У новітні часи зазначені проблеми досліджують Шень Гуаньцзюнь, Го Цицзя, Кун Течен та ін.

Безперечно, дослідження китайського досвіду родинного виховання потребує глибокого попереднього аналізу чинників його формування та розвитку. Метою цієї статті є вивчення та доведення існування значного впливу на розвиток напрямів родинного виховання в Китаї такого важливого чиннику, як демографічна політика країни на прикладі «політики однієї дитини».

З початку 1970-х років уряд КНР продовжував посилювати заходи, націлені на зниження народжуваності та стимулювання пізнього вступу

пу до шлюбу. По всій країні, навіть у найменших адміністративних одиницях, створювались органи планування народжуваності [2, с.155].

25 вересня 1980 року Центральний комітет Комуністичної партії Китаю направив відкритого листа членам партії, виклавши в ньому проєкт плану з контролю над народжуваністю. У цьому листі стверджувалося, що впроваджується нова демографічна політика Китаю, яка буде тимчасовою і триватиме 30 років. Відтак «політика однієї дитини» або «одна сім'я — одна дитина» розпочала своє існування [1, с.215].

Згідно з дослідженням Любові Калашник для більш якісного аналізу родинного виховання в Китаї слід враховувати його основні напрями: трудове, фізичне, патріотичне, моральне, релігійне, розумове, естетичне, екологічне виховання [4, с.119].

Варто зазначити, що демографічна політика «одна сім'я — одна дитина» суттєво вплинула на майже всі основні напрями традиційного родинного виховання у сучасному Китаї.

Трудове виховання. Перша половина ХХ століття принесла низку випробувань у життя китайської нації (Сінхайська революція, зміна форми державного правління, Японо-китайська війна). Суворі умови життя вимагали від батьків залучати своїх дітей до тяжкої праці з раннього віку. Із приходом до влади Мао Цзедуна та проголошенням Китайської Народної Республіки життя простих китайців не стало більш легким. У закладах середньої та вищої освіти широко використовувалась дитяча праця. Фізичне навантаження на учнівську молодь відчутно знизилось тільки наприкінці минулого століття, чим завдячує прийняття закону про обмеження народжуваності. Так, політика «одна сім'я — одна дитина».

Фізичне виховання. У цьому напрямі родинного виховання із прийняттям політики обмеження народжуваності також відзначаються певні зміни. Так, для підтримки здорового фізичного стану єдиної дитини у родині батьки починають більш активно заохочувати її відвідувати спортивні секції, займатися фізичною культурою.

Патріотичне виховання. У китайських сім'ях дітям прищеплюють любов до матері, родини, рідного краю, свого народу, його культури та мови. Кожний китаєць цінує свою сім'ю, домашнє вогнище, Батьківщину. Дітей навчають поважати і зберігати традиції, цінувати речі вітчизняного виробництва. Проте, із прийняттям політики однієї дитини

у родині постали дві проблеми, що йшли всупереч принципам патріотичного виховання. Перша, — зріст відтоку учнівської молоді за кордон, котрий зумовлений бажанням батьків надати найліпші умови для отримання освіти. Друга проблема — вимушений переїзд до інших країн з метою отримання освіти так званих «штрафних дітей». «Штрафні діти» — діти, що народжені, всупереч існуючій політиці обмеження народження [2, с.156]. Для таких кричущих випадків порушення закону уряд встановив високі штрафні санкції та диференційований підхід у питаннях здобуття освіти. Наприклад, оплата навчання у закладі вищої освіти «штрафних дітей» складала величезні суми. Тому батькам було більш логічно інвестувати такі великі гроші в освіту своєї дитини за кордоном.

Моральне виховання. Характерною рисою морального виховання в китайській родині є довіра. Дитина з раннього віку привчається покладатися на власні сили. Однак цей напрям родинного виховання також не оминув вплив запровадження політики однієї дитини у родині. Надмірна увага, зростаючі вимоги й очікування батьків від єдиного нащадка подекуди стали провокацією для дітей. Так, з метою запобігання батьківського гніву діти були вимушені стати більш «гнучкими» у своїх моральних принципах, наприклад, практикуючи приховування правдивих фактів, обман тощо.

Релігійне виховання. Цей напрям є винятковим у черзі напрямів родинного виховання, оскільки не зазнав суттєвих змін.

Важливо зазначити, що особлива увага у китайській сім'ї завжди приділялася розумовому вихованню підростаючого покоління.

У контексті даної статті слід підкреслити, що високий показник щільності населення безпосередньо впливає на життєдіяльність кожного мешканця. Наприклад, дуже непростим завданням у Китаї постає набуття статусу конкурентоспроможного фахівця на ринку праці країни. З цієї причини отримання освіти традиційно сприймається китайцями як «перепустка у життя». Упродовж багатьох століть освічена людина в Китаї мала певні привілеї, за умов сучасності наявність диплому про вищу освіту істотно підвищує шанси китайців на отримання бажаної роботи. А отже вступний іспит до закладів вищої освіти Китаю й нині вирішує подальшу долю молоді, тому більшість випускників шкіл вбачає своє становлення як особистості тільки за умови отримання вищої освіти [3, с.41].

Китайські батьки є вельми прагматичними у відношенні до життя. Ця властивість ще більш загострилась за умов можливості мати тільки одну дитину, тому діти змушені поступатися власними інтересами, віддаючи перевагу відвідуванню тільки тих позашкільних заходів, які стануть у нагоді у поточному та подальшому навчанні. Таким чином, у напрямі розумового виховання спостерігається негативний вплив політики обмеження народжуваності: емоційний тиск з боку батьків, надмірне розумове навантаження, відсутність нормованого відпочинку, неможливість обрати позашкільні заходи за власним інтересом тощо.

Останніми двома напрямками родинного виховання є естетичне та екологічне виховання. В основі сучасної теорії і практики естетичного виховання у Китаї лежать давні історичні традиції, вони є сталими і не відчували на собі значного впливу політики обмеження народжуваності. Стосовно екологічного виховання також можна сказати про відсутність прямого впливу політики однієї дитини у родині на зміни пріоритетів у цьому напрямі для підростаючого покоління.

Отже, у даній статті досліджений та доведений значний, як позитивний, так і негативний вплив демографічної політики Китаю «одна сім'я — одна дитина» на родинне виховання китайців, яке охоплює такі важливі, пов'язані між собою напрями, як: фізичне, трудове, моральне, релігійне, розумове, естетичне та екологічне виховання.

#### **Список використаних джерел:**

1. Баженова, Е. С. Население Китая в эпоху модернизации и экономических реформ. Проблемы Дальнего Востока. 2009. № 5. С. 212-229.
2. Баженова Е. С. Новые тенденции в области социально-демографической политики в КНР. КНР: институционализация опыта реформ. Материалы ежегодной конференции Центра современной истории и политики Китая ИДВ РАН, 3 марта 2010 г. Информационные материалы. Серия В. Общество и государство в Китае в период реформ. Вып. 25. М.: 2010. С. 154–162.
3. Дьячков С. Китайская грамота, или пять телег мудрости. Алма матер. 2001. №1. С.40–42.
4. Калашник Л. С. Педагогічні засади родинного виховання в китайській сім'ї [Текст] : дис... канд. пед. наук: 13.00.01; Харківський національний педагогічний ун-т ім. Г. С. Сковороди. Х., 2005. 220 арк.

## ОСОБЛИВОСТІ РОЗВИТКУ МУЗИЧНО-ПЕДАГОГІЧНОЇ ОСВІТИ В КНР

**Чень Хуейхуей**

здобувач третього (освітньо-наукового) рівня вищої освіти кафедри освітології та інноваційної педагогіки, Харківський національний педагогічний університет імені Г. С. Сковороди, м. Харків, Україна

**Цзен Гуанхай**

здобувач третього (освітньо-наукового) рівня вищої освіти кафедри освітології та інноваційної педагогіки, Харківський національний педагогічний університет імені Г. С. Сковороди, м. Харків, Україна

*У статті схарактеризовано становлення витоків музичної освіти в Китаї та визначено особливості її розвитку. Розглянуто процес реформування системи музично-педагогічної освіти та її сучасний стан в Китаї. Зазначено, що становлення музично-педагогічної освіти в Китаї відбувалося шляхом імплементації різних форм, методів та засобів у процес підготовки майбутніх учителів музики з різних країн.*

**Ключові слова:** музична освіта, музично-педагогічний процес, особливості, Китаї.

*The article characterizes the formation of the origins of music education in China and identifies the features of its development. The process of reforming the system of music and pedagogical education and its current state in China is considered. It is noted that the formation of music and pedagogical education in China took place through the implementation of various forms, methods and tools in the process of training future music teachers from different countries.*

**Key words:** music education, music-pedagogical process, features, China.

Історія становлення професійної музично-педагогічної освіти у Китаї налічує близько 100 років. На різних етапах еволюції китайської музичної освіти, розпочинаючи з 1920-х років, створювалися спеціальні навчальні музичні заклади, насамперед Шанхайська державна консерваторія та Центральна державна консерваторія у Пекіні. Центральна консерваторія — найбільший музичний університет у Китаї. За роки свого існування в ній склалася система неперервної музичної освіти, в якій поєднуються всі шаблі, починаючи від дитячої музичної школи, музичного училища до консерваторії, аспірантури та докторантури.

До складу консерваторії входять 8 факультетів: музикознавчий, композиторський, диригентський, вокально-оперний, фортепіанний, оркестровий, факультети музичної освіти та традиційних китайських інструментів.

Викладаються понад 200 дисциплін за фахом. Консерваторія користується великим авторитетом у становленні музичної освіти у Китаї та за кордоном.

У консерваторії звертають особливу увагу на вдосконалення професійного рівня викладачів, запрошують іноземних музикантів-педагогів для навчання грі на музичних інструментах та читання теорії музики, складають посібники відповідно до вимог традиційної музичної освіти [1, с. 209–210].

Після утворення КНР (1949) культурна політика держави була спрямована на посилення ролі літератури та мистецтва серед широких верств населення. У Пекіні були організовані Всекитайська асоціація літератури та мистецтва та Спілка працівників музики (з 1959 р. — Союз китайських музикантів).

У 80-ті роки у китайських університетах була прийнято міжнародну систему ступенів: бакалаврат-магістратура-докторантура. Кожен Університет має свої правила вступу.

Для того, щоб бути прийнятим на бакалаврську програму до державного ЗВО, необхідно бути не старшим 25 років і мати атестат про середню освіту.

У 1980 р. Міністерством освіти країни було видано «Навчальний план підготовки фахівців у галузі музики для педагогічних ЗВО із чотирирічним терміном навчання», а 1982 р. вийшли аналогічні документи для ЗВО з дво- та трирічним термінами навчання. У цих трьох документах були визначені: цілі навчальної та практичної підготовки фахівців; навчальні дисципліни — обов'язкові та факультативні; завдання та напрями наукових досліджень; встановлено терміни навчання; порядок прийому до ЗВО тощо [3, с. 38–39].

Дуже важливим заходом підвищення якості підготовки фахівців стала розробка програми вступних випробувань.

У 1987 р. професія «вчитель музики» увійшла до каталогу спеціальностей, підготовка за якими велася в педагогічному університеті.

Таким чином, була конкретизована мета музичної освіти у педагогічних університетах — підготовка фахівців для роботи у загально-

освітніх школах. На цьому етапі рішення стосувалося підготовки вчителів для базової школи (7-9 класи).

Після 1983 р. Міністерство освіти відповідно до існуючого плану доручає викладачам музичних факультетів педагогічних ЗВО складати підручники за різними дисциплінами (рояль, акордеон, вокальна майстерність, спів з аркуша, хор, методика тощо), що дало змогу забезпечити навчальною літературою ЗВО. В деяких ЗВО з власної ініціативи розроблялися спеціальні додаткові посібники. У перших підручниках з методики викладання музики в школі отримало відображення прагнення до систематизації матеріалу та наукового обґрунтування питань педагогічної теорії, утім ще мало уваги приділяється розробкам, пов'язаним зі специфікою навчання дітей музичним дисциплінам [4, с. 51].

Якість навчально-методичної літератури значно підвищилася у 1990-ті роки. Успішно поєднуючи завдання теорії та практики, орієнтовані на розвиток практичних навичок, вони стали повноцінними навчальними посібниками для ЗВО, що використовуються на багатьох музичних факультетах і нині.

Важливою сферою діяльності держави у цей період стало забезпечення шкіл дипломованими фахівцями. Упродовж тривалого часу у школах не вистачало викладачів музики. У зв'язку з цим з початку десятиліття у XXI ст. усі музичні факультети педагогічних ЗВО розпочали розширювати масштаби прийому студентів, організовувати навчання за скороченими програмами [2, с. 126–129].

Створювалися факультети з дво- та трирічним терміном навчання, підвищення кваліфікації вчителів музики початкових та середніх шкіл. У деяких педагогічних ВНЗ відкривалися групи для дорослих, а на заочних та вечірніх відділеннях університетів організувалися іспити для тих, хто займався музичною самоосвітою. У 1987 р. Педагогічному інституті китайського телебачення відкрилися спеціальні курси. Здобувачі, які закінчили програму навчання з професійної освіти, склали іспити та отримували сертифікат чи атестат. До середини 1990-х рр. у педагогічних та спеціальних ЗВО країни було підготовлено таку кількість шкільних вчителів музики, що дозволило значно пом'якшити гостроту проблеми підготовки педагогів-музикантів.

Таким чином можна визначити особливі риси музичної освіти у Китаї.



Національні особливості кожного народу відбиваються у культурі. Китай — багатонаціональна країна із найдавнішою культурою. Китайська культура характеризується культурною єдністю, своєрідністю та унікальністю, зокрема й музичної. Концепцію естетичного та музичного виховання визначають музичні ідеї стародавнього філософа Конфуція, естетичні ідеї нового культурного руху Кан Ювей, Лян Цічяо, які орієнтовані на вдосконалення особистості, насагу, збагачення душі; самовдосконалення, виховання чесноти, нормативної поведінки. Сучасні концепції музичної освіти Китаю також орієнтуються на цю змістову лінію, виховують особистість з активним ставленням до життя, здатного сприймати та любити красу оточуючого світу.

Слід також зазначити, що становлення системи музичної освіти у Китаї здійснюються під впливом зарубіжних методик музичної освіти, формуючи власну унікальну систему.

#### **Список використаних джерел:**

1. Жерновникова О. А. , Ван Цзін І. Формування та становлення особистості майбутнього педагога засобами музичного мистецтва. Педагогічний альманах : зб. наук. праць. Херсон : КВНЗ «Херсонська академія неперервної освіти», 2017. Вип. 36. С. 208–212.
2. Доброскок І. І., Наливайко О.О., Рибалко Л.С., Жерновникова О.А. Впровадження цифрових ресурсів у процес підготовки музикантів-педагогів у навчальних закладах КНР. Професійна освіта: методологія, теорія та технології. Переяслав-Хмельницький : СКД, 2020. Вип. 12. С. 123–137.
3. 孙晓婕. 俄罗斯音乐教师的教育培养体系. 中国音乐教育, 2008(01):37-41 [Сун Сяоцзе. Система освіти та підготовки вчителів музики. Музична освіта в Китаї. 2008 (01): 37-41].
4. 王文瑜. 高等音乐院校师资队伍现状与发展. 科教导刊(上旬刊), 2015(04):51-52 [Ван Венью. Сучасна ситуація та розвиток факультету вищих музичних коледжів. Journal of Science Education, 2015 (04): 51-52].

## ЗАСОБИ ФОРМУВАННЯ ЦИФРОВОЇ КОМПЕТЕНТНОСТІ МАЙБУТНІХ ВИКЛАДАЧІВ МИСТЕЦЬКИХ ДИСЦИПЛІН В ЗАКЛАДАХ ВИЩОЇ ОСВІТИ КНР

Цзі Імін

здобувач третього (освітньо-наукового) рівня вищої освіти кафедри освітології та інноваційної педагогіки, Харківський національний педагогічний університет імені Г. С. Сковороди, м. Харків, Україна

*У статті визначено суть поняття «цифрова компетентність» та компоненти її формування: мотиваційно-особистісний, когнітивний, діяльнісний та рефлексійно-оцінний. Зазначені компоненти цифрової компетентності майбутніх викладачів мистецьких дисциплін мають формуватися з урахуванням специфіки професійної діяльності та відповідних засобів навчання.*

**Ключові слова:** цифрова компетентність, формування, майбутні викладачі, мистецькі дисципліни, засоби, заклад вищої освіти, Китай.

*The article defines the essence of the concept of «digital competence» and the components of its formation: motivational-personal, cognitive, activity and reflection-evaluation. These components of digital competence of future teachers of art disciplines should be formed taking into account the specifics of professional activities and appropriate teaching aids.*

**Key words:** digital competence, formation, future teachers, art disciplines, means, institution of higher education, China.

Останнім часом як в Україні, так і в Китайській Народній Республіці гостро постає проблема підготовки майбутніх викладачів мистецьких дисциплін в закладах вищої освіти КНР, які володіють на високому рівні не лише професійною, а й цифровою компетентністю. За словами Лю Хуейцінь [2], вчитель образотворчого мистецтва повинен поєднувати в собі художника та педагога, який володіє широким арсеналом образотворчих та сучасних засобів навчання.

Професійна діяльність викладачів мистецьких дисциплін може бути ефективною, якщо його педагогічна робота постійно підкріплюється його особистим досвідом у практиці малюнка, живопису, графіки, скульптури, дизайну, декоративно-ужиткового мистецтва, його здатністю показати здобувачам освіти процес втілення художнього образу в тому чи іншому матеріалі, використовуючи різноманітні об-

разотворчі техніки — як традиційні, і сучасні. На важливу роль професійної діяльності у загальному розвитку особистості на засадах цифровізації вказували О. Жерновникова [1], Мей Хонг [3], О. Наливайко [4] та ін.

Успіхи в опануванні образотворчою діяльністю засобами цифровізації зумовлюють рівень як професійного, а й особистісного розвитку майбутніх викладачів мистецьких дисциплін, впливаючи на розвиток сприйняття, уяви, образного мислення, здібності сприймати різноманітні явища дійсності та давати їм оцінку з естетичних позицій, бачити прекрасне не тільки в мистецтві, а й у повсякденному цифровому житті. Без цих якостей неможлива ефективна взаємодія сучасного викладача зі студентами, яка здійснюється в цифровому освітньому просторі.

Процеси глобалізації, що йдуть у сучасній освіті, безпосередньо мають відношення і до галузі вищої художньо-педагогічної освіти. Глобалізація знаходить своє вираження не тільки в уніфікації змісту та структури вищої професійної освіти, подвійність дипломів, взаємобмін викладацькими кадрами та студентами, широкому впровадженні цифрових освітніх технологій, що дозволяють створити відкриті освітні системи, а й з розширення обміну між країнами в освітній галузі [5].

У сучасній вищій освіті поряд із глобалізацією чітко простежується прагнення збереження унікальності національних культур, що виражається в освітній галузі у напрямі опанування національними традиціями в мистецтві, в опорі на особливості естетичного сприйняття та відображення дійсності, характерні національній культурі [5].

Отже, визначена нами специфіка навчання мистецьких дисциплін, надає підстави охарактеризувати цифрову компетентність як здатність здобувача освіти постійно оновлювати в умовах удосконалення цифрових технологій сукупність компетентностей, необхідних викладачу для здійснення професійної діяльності у цифровому освітньому середовищі.

Напрацювання китайських учених (Лю Хуейцінь, Мей Хонг, Чжан Вейцзин) надають підстави стверджувати, що цифрова компетентність майбутніх викладачів мистецьких дисциплін має складатися з чотирьох компонентів: мотиваційно-особистісного (внутрішні та зовнішні мотиви до своєї майбутньої професійної діяльності), когні-

тивного (сукупність теоретичних знань, умінь та навичок майбутнього викладача для ефективної організації освітнього процесу із застосуванням цифрових засобів навчання), діяльнісного (практичне втілення професійно-педагогічних знань майбутнього викладача, його інтелектуальних, пізнавальних, технічних, конструкторських та технологічних умінь, необхідних навичок для ефективного впровадження цифрових технологій в освітній процес) та рефлексійно-оцінного (здатність до аналізу та самоаналізу власної діяльності, узгодження цілей, способів та отриманих результатів, усвідомлення свого стилю діяльності, готовність до їх творчої зміни). Зазначені компоненти цифрової компетентності майбутніх викладачів мистецьких дисциплін мають формуватися з урахуванням специфіки професійної діяльності та відповідних методів.

Визначені компоненти формування цифрової компетентності майбутніх викладачів мистецьких дисциплін в закладах вищої освіти КНР доцільно формувати з використанням таких засобів навчання:

1) навчальне моделювання персонального цифрового освітнього середовища здобувачів освіти у період навчання в ЗВО за програмами вищої художньо-педагогічної освіти, у період проходження педагогічної практики, у період проходження курсів підвищення кваліфікації: використання в освітньому процесі цифрових освітніх ресурсів, а також матеріалів цифрових платформ для освіти (що містять готовий якісний цифровий освітній контент), організація спільних проєктів в онлайн-середовищах, взаємодії та педагогічного спілкування у хмарних сервісах; розвиток мережевої активності та комунікації у соціальних мережах; використання інструментарію цифрових інструментів та сервісів під час проєктування різноманітних навчальних ситуацій уроку, створення цифрового освітнього контенту;

2) підвищення кваліфікації викладачів з питань організації навчального процесу у цифровому освітньому середовищі, удосконалення методичної підготовки в аспекті цифрової трансформації освіти з використанням сучасних платформ онлайн-навчання, участі у вебінарах, веб-майстернях тощо;

3) обмін позитивним та негативним педагогічним досвідом роботи в цифровому освітньому середовищі у складі мережевих педагогічних спільнот; участь у творчих конкурсах у межах пріоритетних національних проєктів з цифровізації освіти, вивчення вітчизняного та

зарубіжного педагогічного досвіду роботи у цифровому освітньому середовищі.

### Список використаних джерел:

1. Жерновникова О., Перетяга Л., Ковтун А., Кордубан М., Наливайко, О. Наливайко Н. Технологія формування цифрової компетентності майбутніх учителів засобами гейміфікації. Інформаційні технології і засоби навчання. 2020. 75 (1). 170-185.
2. Лю Хуейцінь. Три неминучі проблеми в швидкому розвитку інформатизації освіти. Інформаційні технології освіти. Початкова і середня школа. 2008. № 10. С. 80-81 (кит).
3. Мей Хонг. Створення цифрового Китаю: використання можливості нового етапу розвитку інформатизації. People's. Жэньминь жибао. 2018. Вип. 05 (кит).
4. Наливайко О. Цифровізація освітнього середовища в закладах вищої освіти китайської народної республіки. Актуальні питання гуманітарних наук. 2020. 2(32). 188-194.
5. 郑立平;人工智能视域下机器人学习的教育应用与创新探索[J];中国新通信; 2019年13期.

## ОСОБЛИВОСТІ ПІДГОТОВКИ ВОКАЛІСТІВ У МУЗИЧНИХ ЗАКЛАДАХ ВИЩОЇ ОСВІТИ КНР

Чжан Вей

здобувач третього (освітньо-наукового) рівня вищої освіти кафедри освітології та інноваційної педагогіки, Харківський національний педагогічний університет імені Г. С. Сковороди, Україна — Китай

*Підготовка вокалістів у музичних закладах КНР має багато національних особливостей, проте все більше у ці процеси втручається глобалізація та відкритість китайського суспільства до світу. До основних особливостей можна віднести: розгалужену методологію підготовки, акцент на патріотизм та ідеологію у навчанні.*

**Ключові слова:** вокалісти, методи, заклади вищої освіти, КНР.

*The training of vocalists in Chinese music institutions has many national characteristics, but globalization and the openness of Chinese society to the world are increasingly interfering in these processes. The main features include: extensive training methodology, emphasis on patriotism and ideology in education.*

**Key words:** vocalists, methods, institutions of higher education, China.

У XXI столітті Китайська Народна Республіка проголошує нове «суспільство знань» в глобальну епоху. Такий поворот у суспільних відносинах китайського суспільства дозволив приділити більше уваги та ресурсів розбудові якісної освіти. З'являється «освіта цінностей» яка пов'язана з викладанням як музичних, так і немусичних значень у подвійному контексті націоналізму та глобалізації. Процеси глобалізації змусили освіту вирішувати очевидне протиріччя між національною ідентичністю та національною єдністю у постійно мінливій «грі» китайської історії та політики. Музична освіта за новим підходом може поєднувати, на перший погляд, суперечливі речі які є у навчальних програмах зокрема: між сучасними культурними та соціальними цінностями, з одного боку, і традиційними китайськими та комуністичною ідеологією, з іншого; між колективізмом та індивідуалізмом; і між національною та глобальною культурами [3].

У Китаї існують три типи вищих навчальних закладів, які готують спеціалістів з вокального мистецтва: консерваторії, педагогічні вищі навчальні заклади та непедагогічні вищі навчальні заклади. У свою чергу, китайські консерваторії мають свої стандарти з цієї спеціаль-

ності, які дещо відрізняються від вимог китайського університету. Проте слід зазначити, що в консерваторіях та університетах китайські студенти — майбутні вокалісти навчаються 4 роки, після чого випускники отримують диплом бакалавра. Більше того, в Китаї ступінь бакалавра вважається повною вищою освітою.

У КНР всі навчальні програми поділяють дисципліни на три категорії: загальногуманітарні, загальнопрофесійні та спеціальні дисципліни. У КНР, студенти повинні не тільки здобути необхідний мінімум гуманітарних знань, а й виховувати світогляд. У ЗВО Китаю відсутні такі дисципліни, як філософія, історія світової культури і музики, етномузикологія тощо. Особливістю підготовки вокалістів у КНР є їх педагогічна спрямованість, тобто більшість випускників закладів вищої музичної освіти стають вчителями у загальноосвітніх та музичних школах. В Китаї підготовка вчителів середньої освіти (у тому числі музичної) здійснюється лише в консерваторіях і мистецьких закладах вищої освіти. Натомість є вищі навчальні заклади, які підтримують традиційну модель підготовки вокалістів, яка фактично ігнорує спеціфіку педагогічних кафедр і факультетів.

У контексті даного дослідження вважаємо за доцільне виділити використання методів підготовки вокалістів у процесі навчання. Отже, говорячи про методику підготовки вокалістів у системі вищої музичної освіти, слід звернути увагу не тільки на методи, які дозволяють вокалістам виявити індивідуальні особливості у виконанні вокальних творів, а й на ті методи, які однаково ефективні у навчанні всіх вокалістів та враховують закономірності процесу підготовки фахівців вокального мистецтва [4].

Нині в Китаї у вокальному навчанні часто використовуються такі загальні музичні методики [2]:

1) «Методика експерименту», коли через досвід чуттєвого сприйняття пробуджується інтерес до вивчення вокалу. Він включає 2 засоби: насолоду від музики, для чого вчитель на уроці створює середовище, в якому учні відчують об'єктивність речей за допомогою конкретних педагогічних матеріалів. Наприклад, вивчаючи неаполітанську пісню «Santa Lucia», вчитель покаже відео про море, місяць. Друге — демонстрація. Тобто вчитель може проілюструвати, як співати, іноді за допомогою аудіо- та відеозасобів, щоб показати учням, як співає інший професійний

співак. Цей інструмент вважається найефективнішим у навчанні вокалу.

2) «Практична методика». Вважається, що найважливішим у навчанні є музична практична діяльність. Учитель веде учнів, самі учні беруть участь у різноманітних музичних практиках та набувають виконавського досвіду. Тут важливо правильно підібрати вправи, за допомогою яких учні намагаються застосувати накопичені теоретичні знання на практиці, втілюючи задум у виконанні того чи іншого вокального твору.

3) «Мовна методика» включає лекційні, розмовні та дискусійні методи. Ця методологія більше підходить для демонстрації відкритих уроків і семінарів, де більше уваги приділяється теоретичним аспектам.

4) «Методологія дослідження». Учитель організовує навчально-дослідницьку діяльність учнів, спрямовану на спостереження, аналіз і порівняння музичних матеріалів. Цей метод є одним із найефективніших, адже найважливіше, чого може навчити вчитель, — це вміння вчитися самостійно. У цьому випадку навчальний процес після закінчення навчання не закінчується, а стає способом життя, а вокаліст постійно вдосконалює свою професійну майстерність [2].

Використання цифрових технологій при навчанні китайських студентів вокалу у ЗВО, дає підстави для підвищення вокального розвитку на всіх рівнях навчання від дитячих дошкільних навчальних закладів до вищої освіти, що може бути реалізовано з використанням сучасних цифрових технологій. Для розвитку музичної культури через вивчення вокальних творів та виконавців різних національностей студентам можна запропоновано теоретичне вивчення історії різних напрямів, жанрів і стилів, а також практичне навчання через виконання вокальних творів у цифровому просторі. Для формування вокальних навичок та естрадних прийомів студентам пропонується комплекс вправ і завдань, розроблених на основі сучасних вокальних методик з залученням цифрових засобів навчання та виконання [1].

#### **Список використаних джерел:**

1. Konovalova S. A., Zhang T., & Sun D. Digital Technologies in Vocal Training of Chinese Students in Russian Higher Education Institutions. In International



Scientific Conference “Digitalization of Education: History, Trends and Prospects”(DETP 2020), (2020, May). (pp. 32-36). Atlantis Press.

2. Li Zhen. Vocal technique based on music. Chinese economy. Series «Pedagogy». 2008. № 4. pp. 184-185. (in Chinese).
3. Wai Chung Ho & Wing Wah Law Values, music and education in China, Music Education Research. 2004. 6(2). pp. 149-167, DOI: 10.1080/1461380042000222564
4. Zhang Lianhong Content Features of Vocalists’ Professional Training in the System of Higher Music Education of China And Ukraine: a Comparative Analysis. The Scientific Heritage. 2021. 59 (3). pp. 40-43. DOI: 10.24412/9215-0365-2021-59-3-40-43

## ВДОСКОНАЛЕННЯ РОБОТИ З ОБДАРОВАНИМИ СТУДЕНТАМИ ЯК ОДИН ІЗ НАПРЯМІВ РЕАЛІЗАЦІЇ МІЖНАРОДНИХ ОСВІТНІХ ПРОГРАМ

**Лиманська О. В.**

кандидат мистецтвознавства, доцент, доцент кафедри хореографії,  
Харківський національний педагогічний університет імені Г. С. Сковороди,  
м.Харків, Україна

**Бугаєць Н. А.**

кандидат педагогічних наук, професор, завідувачка кафедри хореографії,  
Харківський національний педагогічний університет імені Г. С. Сковороди,  
м.Харків, Україна

*У статті висвітлюються питання щодо шляхів удосконалення роботи з обдарованими студентами спеціальності «Хореографія» в контексті міжнародного співробітництва ЗВО. Автори зазначають необхідність індивідуалізації процесу підготовки творчих проєктів обдарованих здобувачів вищої освіти та зміщення акцентів на самостійну їх реалізацію.*

**Ключові слова:** обдаровані студенти, міжнародні освітні програми, майбутні вчителі хореографії, творче портфоліо.

*The article highlights issues regarding ways to improve work with gifted students of the specialty «Choreography» in the context of international cooperation. The authors note the need to individualize the process of preparation of creative projects of gifted gifts of higher education and displacement of emphasis on their independent realization.*

**Key words:** gifted students, International Educational Programs, future teachers of choreography, creative portfolio.

Реформа вищої освіти в Україні вимагає удосконалення фахової підготовки майбутніх учителів мистецтв на якісно новому рівні, з урахуванням кращих здобутків міжнародного досвіду реалізації освітніх програм. На сьогодні особливо гостро стає питання підготовки обдарованої молоді, максимального розкриття її творчого потенціалу. Держава розробила ряд заходів щодо підтримки, стимуляції та забезпечення всебічного розвитку індивідуальності, серед яких закони та програми: закон України «Про освіту», Національна програма «Діти України», Програма розвитку обдарованих дітей та молоді, Указ Президента України про підтримку обдарованих дітей, Державна цільова програма роботи з обдарованою молоддю на 2010-2020 роки та ін.

Окрім нормативних документів, в яких зазначена спрямованість сучасного освітнього процесу на розвиток здібностей і талантів молоді, слід зазначити, що проблема обдарованості достатньо опрацьована у вітчизняній науці. У ХНПУ імені Г. С. Сковороди була розроблена програма «Інтелект України», науковий керівник – доктор педагогічних наук, професор І. Гавриш. Однак слід наголосити, що питання пошуку ефективних методів та форм роботи з обдарованою молоддю з урахуванням міжнародного досвіду реалізації освітніх програм не достатньо висвітлено у сучасній науці.

Робота з виявлення та розвитку обдарованої молоді у ЗВО набуває особливого значення в умовах актуалізації меритократичної освіти. Головною ідеєю меритократичної освіти є те, що інтелектуальна еліта відіграє визначальну роль у забезпеченні могутності та процвітанні держави. Як свідчить досвід розвинених країн, найефективнішим на цьому шляху є підхід, що передбачає раннє виявлення академічно обдарованих дітей і створення для них спеціальної системи освіти [2].

Сучасна методологія процесу мистецької освіти перебуває в стадії переорієнтування із лекційно-інформативної на індивідуально-диференційовану та організацію самоосвіти студента. Саме тому, в основу навчання з фахових дисциплін покладено самостійну творчу роботу обдарованого здобувача вищої освіти.

Еразмус + – освітня програма європейського Союзу, яка спрямована на активізацію міжнародного співробітництва та посилення мобільності серед здобувачів вищої освіти європейських університетів та ЗВО третіх країн на всіх континентах. Ключовими пріоритетами Програми на 2021-2017 рр. є якість в освіті та підготовці, підготовка вчителів та наставників, вища освіта.

Освіта, стажування, науково-дослідна діяльність за кордоном дає можливість збагатити індивідуальний досвід особистості, поглибити знання в своїй галузі, розширити мережу контактів та спілкування, можливості реалізації власних творчих проєктів.

Орієнтація на особистісний розвиток обдарованого здобувача вищої освіти вимагає підсилення взаємодії педагога та здобувача, а саме: педагогічне спілкування (творча співпраця із студентом); врахування індивідуальних інтересів і здібностей здобувача; організація спільної діяльності педагога та здобувача; вільний вибір форм, напрямів, методів діяльності (розвиває творчі здібності); застосування системного

мислення (формує інтелектуальні здібності); дотримання суб'єктивного підходу, визнання гідності кожної особистості, її права на вибір, власну думку, самостійний учинок [5].

Основним принципом роботи з обдарованими майбутніми вчителями є принцип індивідуального підходу [1], тобто робота із здобувачем визначається насамперед його індивідуальними особливостями. В центрі уваги педагога знаходиться цілісна особа, яка прагне до всебічної реалізації своїх можливостей, відкрита до виховного досвіду, здатна на усвідомлений та відповідальний вибір власного шляху в професії.

В основу навчання з курсу навчальних дисциплін: «Практикум із хореографічного ансамблю» та «Практикум із виконавської діяльності хореографа» покладено самостійну творчу роботу обдарованого здобувача вищої освіти. Індивідуальна робота здобувача розглядається як один із компонентів навчальної діяльності, яка передбачає створення умов для найповнішої реалізації творчих можливостей обдарованих студентів через індивідуально-спрямований розвиток їх здібностей, науково-дослідницьку роботу і творчу діяльність.

Наприклад, кожен із учасників народного ансамблю народного танцю «Зорицвіт» самостійно готує наприкінці семестру творче портфоліо. До нього входять різні досягнення здобувача (дипломи, грамоти, подяки, сертифікати, тощо), а також творчі есе на задану викладачем тему, відгуки та рецензії на відвідані культурні заходи. Це дає змогу оцінити власні здобутки, досвід і намітити перспективи подальшого творчого розвитку.

Творче портфоліо – це свого роду самоаналіз творчої діяльності студента протягом навчання. Це дієвий засіб стимуляції творчої та наукової активності студента.

Важливою ланкою роботи з обдарованими студентами під час навчання є їх підготовка до участі у фестивалях, конкурсах із хореографічного мистецтва. Така підготовка здійснюється у таких формах:

- індивідуальні консультації;
- дрібногрупові консультації (по 2-3 особи).

Індивідуальна консультація студента передбачає створення сольної хореографічної композиції з урахуванням здібностей та нахилів особистості. Це відбувається в умовах творчої співпраці педагога й студента, тобто студент виступає у ролі співавтора композиції.

Дрібногрупова консультація студентів передбачає створення хореографічної композиції малої форми (дует, тріо).

У процесі підготовки індивідуального творчого завдання студенти співпрацюють із концертмейстером, який супроводжує вивчення курсу, така робота проводиться у три етапи: 1) підбір музичного супроводу; 2) музичний аналіз твору; 3) творча реалізація.

Підготовка творчого проєкту з відео-презентацією дозволяє студентові досконало вивчити нові доробки науковців (методики, техніки, технології, публікації тощо), що сприяє не тільки підвищенню наукового кругозору та ерудиції, а й професійному самовизначенню. Ця робота проводиться у два етапи: 1) індивідуальна співбесіда із викладачем; 2) творча реалізація [4].

Підготовка власної методичної розробки уроку з українського народного танцю передбачає розвиток та вдосконалення практичних професійних навичок майбутніх учителів на основі здобутих знань під час вивчення дисципліни. Це вимагає від студентів знання принципів, методів, форм організації освітнього процесу, вміння застосовувати знання із суміжних дисциплін (педагогіки, психології, основ педагогічної майстерності, методики викладання хореографічних дисциплін), вміння інтегрувати, систематизувати науково-педагогічну інформацію. Ця робота відбувається у три етапи: 1) підготовчий (збір інформації, індивідуальні бесіди із викладачем, добір методів, підготовка плану); 2) основний (створення текстового варіанту розробки, обговорення основних компонентів уроку); 3) заключний (творча реалізація — доповідь із викладом основних результатів діяльності).

Найкращі методичні розробки студенти реалізують під час проходження педагогічної практики у спеціалізованому ліцеї мистецтв № 133 м. Харкова.

Таким чином, запропоновані форми роботи з обдарованими студентами- хореографами можуть стати матеріалом для реалізації творчих та освітніх програм, проєктів із залученням міжнародних закладів вищої освіти, в яких є мистецькі спеціальності. Слід наголосити, що в процесі реалізації міжнародних освітніх програм з обдарованою молоддю важливим фактором є професійна компетентність викладачів. Саме викладач створює атмосферу, яка може надихати студента або руйнувати його впевненість у собі, заохочувати чи пригнічувати інтереси. Щоб створити подібну атмосферу, педагог повинен використовувати

вати такі творчі методи: стимулювати бажання студентів працювати самостійно; заохочувати до роботи над проектами, запропонованими самими студентами; переконувати студентів у тому, що викладач є їхнім одноступенем; заохочувати їх до максимальної захопленості у спільній діяльності; виключати будь-який тиск на студентів, створювати розкуту атмосферу; надавати особі свободу вибору галузі застосування своїх здібностей.

#### **Список використаних джерел:**

1. Антонова О. Є. Теоретичні та методичні засади навчання педагогічно обдарованих студентів. Житомир: Вид-во ЖДУ ім. І. Франка, 2007. 471 с.
2. Гавриш І. В. Всеукраїнський науково-педагогічний проект «Інтелект України». URL: [www.kyiv-obl.gov.ua/.../navchannya\\_academic](http://www.kyiv-obl.gov.ua/.../navchannya_academic)
3. Концепция одаренности. Обдарована дитина. 2000. № 1. С .5-10.
4. Лиманська О. В., Барабаш О. В. Реалізація творчих проектів як складова професійної компетентності майбутнього вчителя хореографії. Наукові записки. Кропивницький: РВВ ЦДПУ ім. В. Винниченка. Вип. 163. 2018. С. 106-110.
5. Липова Л., Морозова Л., Луценко Л. Специфіка навчання обдарованих дітей. Рідна школа. 2003. № 7. С. 8-11.

## РОЛЬ ПЕДАГОГІЧНОЇ ПРАКТИКИ У ПІДГОТОВЦІ МАЙБУТНЬОГО ВИКЛАДАЧА МИСТЕЦТВ

Ткаченко Т. В.

доктор педагогічних наук, професор, професор кафедри теорії та методики мистецької освіти Харківського національного університету мистецтв ім. І. П. Котляревського, м. Харків, Україна

*У роботі розглянуто важливу роль педагогічної практики для підготовки майбутніх викладачів мистецьких дисциплін, її принципи та закономірності. Установлено, що успішність підготовки студента-музиканта до педагогічної діяльності залежить від формування його духовних цінностей, професійно-педагогічної культури, методичної компетентності, інтелектуального розвитку, здатності до рефлексії.*

**Ключові слова:** педагогічна практика, викладач, професійна педагогічна культура, творчий стиль, педагог-музикант.

*The paper considers the important role of pedagogical practice for the training of future teachers of art disciplines, its principles and patterns. It is established that the success of preparing a student musician for pedagogical activities depends on the formation of his spiritual values, professional and pedagogical culture, methodological competence, intellectual development, ability to reflect.*

**Keywords:** pedagogical practice, teacher, professional pedagogical culture, creative style, music teacher.

Педагогічна практика є важливою і необхідною частиною одного з основних напрямів діяльності студентів.

Мета дисципліни спрямована на підготовку студента до виконання професійних обов'язків педагога-музиканта на якісно високому рівні. Засвоєння студентами практичних навичок в обсязі, необхідному для успішної діяльності педагога.

Основні завдання вивчення дисципліни полягають у:

- набутті досвіду викладання фахових предметів у закладах вищої освіти мистецько-педагогічного спрямування;
- формуванні вмінь ведення наукових досліджень (діагностика педагогічних явищ та апробація результатів дослідної роботи);
- збагаченні та поглибленні теоретико-методологічних і методичних знань у процесі навчально-виховної роботи зі студентами;

- удосконаленні комплексу практичних умінь та їх застосуванні у конкретних педагогічних ситуаціях у відповідності до форм і видів роботи зі студентською аудиторією;
- оволодінні досвідом використання на практиці інноваційних педагогічних технологій та сучасних методик навчання;
- формуванні у магістрів морально-етичних якостей викладача вищої школи;
- розвитку потреби у самоосвіті, самовихованні, саморозвитку;
- формуванні індивідуального творчого стилю викладання предмета за кваліфікацією.

Студент повинен творчо комбінувати підходи до розвитку своїх педагогічних даних, займатися самоосвітою, виробити чітке усвідомлення джерел духовності та завдання збереження світу мистецьких цінностей. Володіти художньою мірою та естетичним смаком у творчості. Аналізувати і оцінювати хід художньо-просвітницької діяльності в своїй галузі, визначати музично-художній, освітній та естетичний рівень учня, розробляти індивідуальні програми музичного та загального розвитку, виявляти особливо обдарованих учнів і спрямовувати їх на подальшу фахову освіту.

Музична освіта за своєю сутністю є психофізіологічним процесом, який спрямовано на виконання творів музичного мистецтва. Тому у значній мірі вона залежить від наявності природних музичних даних фахівця, таких, як: музичні здібності; музичний слух тощо, котрі піддаються розвитку та вдосконаленню.

Успішність підготовки студента-музиканта до педагогічної діяльності спрямована на формування його духовних цінностей, професійно-педагогічної культури, методичної компетентності, інтелектуального розвитку, здатності до рефлексії.

Для ефективної підготовки фахівця визначальною є роль педагога. Його діяльність включає творчо-виконавський компонент, однак, її специфічною рисою є педагогічна спрямованість. Таке спрямування проявляє себе у накопиченні знань, умінь, навичок у сфері музичного мистецтва та музичної педагогіки для подальшої передачі освітньо-мистецького досвіду студентам; навчанні, вихованні та особистому і мистецькому розвитку.

Ефективність удосконалення професійної підготовки майбутніх фахівців музичного мистецтва до педагогічно-практичної діяльності



передбачає визначення закономірностей та принципів такої підготовки, які базуються, у свою чергу, на філософських, педагогічних та мистецьких законах. Знання таких законів дозволяє зробити процес підготовки більш продуктивним і керованим.

Отже, для удосконалення процесу професійної підготовки майбутніх викладачів мистецьких спеціальностей до педагогічної роботи важливим є врахуванням законів всезагального зв'язку, а саме:

- закону детермінації: усі предмети, процеси знаходяться у різних детермінованих зв'язках, відношеннях;
- закону висхідного та низхідного розвитку, що передбачає шлях удосконалення або шлях збідніння, зменшення;
- закону причинності: поява нової якості завжди має причину, одне явище обов'язково породжує інше;
- законів діалектики: закон єдності та боротьби протилежностей, закон переходу кількісних змін у якісні, закон заперечення.

#### **Список використаних джерел:**

1. Вознюк О. В. Загальна теорія систем та її педагогічні проєкції. Професійна педагогічна освіта: системні дослідження : монографія. Житомир : Вид-во ЖДУ ім. І. Франка, 2015. С. 29- 67.
2. Вознюк О. В. Нова постнекласична система мистецької освіти. Актуальні питання мистецької педагогіки. 2016. Вип.5. С. 8-14.

## ОЩАДЛИВІСТЬ У СТРУКТУРІ ФІНАНСОВОЇ ТА ЕКОНОМІЧНОЇ ГРАМОТНОСТІ ОСОБИСТОСТІ

Власенко Я. В.

здобувач третього (освітньо-наукового) рівня вищої освіти кафедри освітології та інноваційної педагогіки, Харківський національний педагогічний університет імені Г. С. Сковороди, м. Харків, Україна

*У статті розглянуті основні складові ощадливості, функції заощаджень та їх роль у повсякденному житті економічних суб'єктів — домогосподарств, зв'язок заощаджень з інвестуванням та роль інвестування у формуванні державної фінансової системи. Наведено приклад ефективного управління особистим бюджетом. Виявлено основні тенденції розвитку ощадливості в Україні.*

**Ключові слова:** *ощадливість, заощадження, інвестування, бюджет.*

*The article considers the main components of frugality, the functions of savings and their role in the daily life of economic entities — households, savings and investment connection and role of investing in the formation of state financial system. An example of effective personal budget management is given. The main tendencies of frugality development in Ukraine are revealed.*

**Key words:** *Frugality, Savings, Investment, Budget.*

У структурі фінансової грамотності населення, важливе місце посідає ощадливість. Основною метою економіки є задоволення безмежних потреб особистості за допомогою обмежених ресурсів. Саме ощадливість передбачає бережливе витрачання ресурсів, особливо фінансових. У сучасному світі людина завжди стоїть перед вибором витрачання своїх матеріально-фінансових ресурсів: «Чи витратити одразу все, або відкласти до кращих часів?». На такі роздуми її спонукають як глобальні чинники, такі як економічний чи політичний стан країни, а також локальні, такі як: вдала реклама бажаного товару, непередбачувані випадки, сімейний стан, рівень доходу тощо. Однак сама ощадливість представляє більш складний економічний процес, від рівня якого залежить рівень фінансової грамотності населення. Ощадлива економічна поведінка економічного суб'єкту має на меті досягнення балансу між споживанням та заощадженням.

Заощадження — це частина доходу, яка залишається після сплати усіх податків та необхідних споживчих витрат, і відкладається для подальшого використання. Заощадження виконують декілька функцій, а саме: 1) збільшення поточних витрат населення призводить до зменшення заощаджень та знижує їх довгострокову фінансову стійкість; 2) в основі заощаджень лежить добровільне відкладання грошових коштів із метою задоволення потреб, а саме: для забезпечення подальшого споживання, або отримання додаткового доходу; 3) заощадження — кошти призначення для накопичення можуть бути вкладені у різні види фінансових та нефінансових активів [1, с. 20-21]. Вкладення заощаджень домашніх господарств у фінансові та нефінансові активи має два ефекти.

Один із них, — це примноження у довгостроковому терміні своїх заощаджень завдяки відсоткам. Інший, — це працююча фінансова система. Інвестування домашніх господарств запобігає виникненню надлишку вільних грошей, який може призвести до зниження темпів виробництва та прискорення інфляційних процесів, що у свою чергу призводить до зниження заощаджень, оскільки домогосподарствам необхідно буде витратити більше грошей на задоволення своїх невідкладних потреб.

Для ефективного управління частками особистого бюджету та визначення того, скільки грошей із доходу необхідно розподілити і яким чином, існують методи бюджетного розпорядження. Мета таких методів — створити фінансову «подушку» безпеки, яка дозволить забезпечити економічний суб'єкт достатньою кількістю фінансових ресурсів у випадок непередбачуваних обставин або фінансово забезпечити старість. Одним із таких методів є, запропонований Алексой Фон Тобель, «Метод 50-20-30». Його суть полягає у розподілі щомісячного доходу на три категорії: 1) 50 % доходу витрачається на основні потреби, наприклад, житлово-комунальні послуги, їжу, ліки першої необхідності, тощо; 2) 20 % повинні заощаджуватись та у подальшому інвестуватись; 3) 30 % витрачається на особисті потреби. Такий сегментарний розділ доходів дозволяє задовольнити свої основні потреби, отримувати насолоду від життя та мати фінансово-забезпечене майбутнє [3].

У розвитку ощадливості в Україні, як зазначають фахівці, існують такі тенденції, як-от: зміна макроекономічних умов у взаємозв'язку із

схильністю населення до короткотермінового заощадження, коли гроші не інвестуються, а зберігаються у кишенях, «банках», гаманцях тощо; поява таких форм заощаджень як залишки на валютних рахунках та вклади у цінні папери; динамічне зростання заощаджень у іноземній валюті, яке пов'язане із зростаючою кількістю заробітчан; низький рівень заощаджень домашніх господарств у цінних паперах, пов'язаний із високою складністю доступу на ринок цінних паперів для домогосподарств; укладення домогосподарств у ліквідні матеріальні активи (квартири, дорогоцінні метали, антикваріат), які дозволяють зберегти заощадження від знецінення або одержати додатковий прибуток [2, с.5].

Виходячи з вищезазначеного, ощадливість громадян, котрі є економічними суб'єктами – домашніми господарствами, їх розумний підхід до заощадження коштів, уведення особистого бюджету та інвестування, дозволяє їм накопичувати велику частку загального приватного капіталу в межах держави, який дає стимул розвитку національної економіки, покращення її стану та загального економічного добробуту населення.

#### **Список використаних джерел:**

1. Коваленко В. В. Заощадження населення у забезпеченні фінансових ресурсів банків. Гроші, фінанси і кредит. 2019. Вип. 28. С. 275-283.
2. Котис Н. В. Місце і роль сектору домашніх господарств у суспільному відтворенні та економічному зростанні в Україні. Науковий журнал «Аспект». Донецьк: ООО «Цифровая Типография». 2014. № 3. С. 3-7
3. Alex von Tobel. Financially Fearless: The LearnVest Program For Taking Control Of Your Money. М.: Crown Business Publications, 2013. 366 s.

## ФОРМУВАННЯ ЕМОЦІЙНОГО ІНТЕЛЕКТУ В МЕНЕДЖЕРІВ-МАГІСТРІВ В ІНСТИТУТІ ПІСЛЯДИПЛОМНОЇ ОСВІТИ ТА МЕНЕДЖМЕНТУ

**Черновол-Ткаченко Р. І.**

кандидат педагогічних наук, професор, директор Інституту підвищення кваліфікації педагогічних працівників і менеджменту освіти, Харківський національний педагогічний університет імені Г. С. Сковороди, м. Харків, Україна

*У статті висвітлено форми і методи роботи науково-педагогічних працівників вишу по формуванню емоційного інтелекту у майбутніх менеджерів. Розкрито сутність емоційного інтелекту та його роль у управлінській діяльності керівника організації. Виписано поради щодо розвитку цього феномену у практичній роботі менеджера.*

**Ключові слова:** інтелект, емоційний інтелект, управлінські компетенції і компетенції.

*The article reflects the forms and methods of work of scientific and pedagogical workers of the university on the formation of emotional intelligence in future managers. The essence of emotional intelligence and their role in the management activities of the head of the organization are revealed. Written out tips for the development of this phenomenon in the practical work of the manager.*

**Key words:** intelligence, emotional intelligence, managerial competencies.

Утвердження демократії в суспільстві обумовлює відтворення його інтелектуальних і продуктивних сил, спрямованих на формування мобільної, духовно-культурної, конкурентоспроможної особистості, здатної інтегруватись у міжнародний освітній простір. На жаль, сучасна освіта здебільшого формує у її здобувачів засвоєння готових знань і не продукує умови їх оновлення і нарощування. Отже, вона не готує фахівців, здатних працювати творчо, самостійно, особливо коли знання потребують постійного неперервного вдосконалення шляхом активної пізнавальної діяльності.

Вкладене вище спонукає до конструктивних змін у процесі підготовки фахівців зі спеціальності 073 «Менеджмент» для освітньої і господарської галузей. Здійснимо невеличкий екскурс у становлення даної спеціальності. Її утвердження датовано з 2000 року у закла-

дах вищої освіти за спеціальністю специфічні категорії 8.000009 «управління навчальним закладом» та класифікатором професій 12 «керівник підприємства, установи та організації (у сфері освіти та виробничого навчання)». З цього часу це вже стала професія, а не посада (як раніше) на яку призначали з числа кращих вчителів, хоча така практика не завжди приносила позитивні результати. Так було розпочато підготовку керівників освітньої галузі. З 2006 року галузь знань специфічні категорії була змінена на спеціальність 8.18010020 «Управління навчальним закладом». Згідно наказу МОН України № 1565 від 19.12.2016 року галузь знань специфічні категорії перейменовано в 07 «Управління та адміністрування» за спеціальністю 073 «Менеджмент».

У наукових розвідках стверджують, що менеджери, які володіють високим рівнем емоційного інтелекту, якісно й ефективно забезпечують досягнення цілей організації. Перш ніж зосередитись на цьому феномені, розглянемо поняття «інтелект». Ми дотримуємось позицій, що інтелект найбільш поєднується з поняттями розум, мислення, пізнання, розвиток. Не можна не погодитись з дослідниками, що розум розуміє зрозуміле, а інтелект намагається зрозуміти незрозуміле [2]. Таким чином, основною функцією інтелектуала є здатність до мисленнєвої діяльності у наростаючому процесі, щоб творити, виробляти щось нове, неповторне, оригінальне, незвичне.

Метою нашої розвідки не є поглиблене вивчення інтелектуалів, їхньої виняткової розумової діяльності та складних мотивів. Наша увага буде зосереджена на соціальній функції інтелектуала у єдності з його емоційною складовою, тобто емоційним інтелектом менеджера-фахівця з управління. Саме тлумачення «емоційний інтелект» не має усталеного визначення як серед науковців, практиків, так і в словниках та енциклопедіях. Саме оволодіння ним обумовлює менеджерів, як уже зазначалося, грамотне оцінювання виробничої ситуації, забезпечує стримування власних емоцій, розвиває уміння не піддаватись на провокації, що можуть спричинити не лише моральні, а й матеріальні збитки.

Практичний досвід переконує, що успішними є ті менеджери, які виважені, толерантні, емоційно стримані, стресостійкі. Саме вони здатні вивести системно і послідовно організацію з кризи, мудро усунути конфлікт. Отже, щоб стати успішним управлінцем будь-якого

рівня, необхідно навчитися володіти не лише власними емоціями, а й вміло взаємодіяти з емоціями оточуючих.

У процесі опанування таких навчальних дисциплін як «Менеджмент», «Стратегічний менеджмент», «Психологія управління», «Професіограма керівника» науково-педагогічні працівники нашого інституту використовують різноманітні методики і технології, щоб розвивати емоційний інтелект у майбутніх менеджерів.

Ми поділяємо наукові позиції, що у загальному розумінні емоційний інтелект — це здатність працювати з емоціями і проявляти емпатію [1].

В основі діяльності менеджера будь-якого рівня має бути вміння управляти людьми для досягнення високих результатів у будь-якій сфері діяльності. Наукові розвідки переконують, що вирішення цієї проблеми криється саме в ідеї емоційного інтелекту, як здатності особистості глибоко проникати в ситуацію і точно її відчувати; не тільки розуміти бажання членів колективу, а й вміти прогнозувати його за відповідних змін у культурі організації. І, головне, — це витримка під час впливу негативних емоцій. Виваженість і спокій — запорука раціонального рішення [3].

Послугуючись на вище викладене, під час занять «Психологія управління» викладач формує у майбутніх менеджерів такі компетентності: майстерність прозоро і переконливо спілкуватися зі співбесідником; здатність проявляти емпатію у будь-якому комунікативному середовищі, що забезпечує комфортність у стосунках; вміння використовувати власні недоліки і переваги на користь у вибудові свого життєвого плану; навички зберігати стабільні здорові стосунки за рахунок упередження деструктивного впливу своєї емоції.

Під час виконання самостійної роботи пропонуємо здобувачам освіти проаналізувати різні види конфліктів з матеріалів періодичної преси чи Інтернету. А саме: міжособистісні, між собою і групою, міжгрупові, між керуючою і керованою системами. Розкривши зміст конфлікту, необхідно виконати наступні завдання:

1. Змодельювати процес управління конфліктом.
2. Визначити в якій фазі знаходиться конфлікт.
3. Назвати недоліки та переваги міжособистісних і структурованих методів подолання конфлікту.

4. Спрогнозувати результат залежно від використаного методу.
5. Обґрунтувати на якому етапі менеджер може запобігти конфлікту.

Такий вид роботи забезпечує формування і розвиток емоційного інтелекту здобувачів освіти. Вони удосконалюють компетентності і компетенції в управлінні в умовах невизначеності, ризику.

Моніторинг обробки результатів виконаної роботи засвідчив наступне. Для процесу управління конфліктом майбутні менеджери надали перевагу таким діям: цілеспрямованість на динаміку конфлікту задля досягнення консенсусу; застосування оптимальних стилів поведінки, що сприяють адекватному розв'язанню конфліктних ситуацій; використання системи винагород для примирення сторін.

З'ясувати фазу, в якій знаходиться конфлікт було запропоновано такими заходами: аналіз мотивів, цілей, здатностей, особливостей характеру професійної компетентності всіх учасників конфліктної ситуації; вибір ситуації, яка найбільш відповідає стилю поведінки конфліктуючих; з'ясування рівня усвідомлення конфліктної ситуації хоча б у одного із учасників.

Стосовно прогнозування методів подолання конфлікту було надано перевагу таким: окремо вислухати позицію кожного конфліктуючого, толерантно наголошуючи: «А якби ви були на його місці?»; чи не доцільніше дійти згоди чи примирення, пам'ятаючи правило бумерангу; одна сторона може перебільшувати свої вимоги, щоб потім виявитися великодушною і таким чином першою піти на вдавані поступки.

Працюючи над цим завданням здобувачі освіти обґрунтували роль менеджера на стадії запобігання конфлікту як людину, яка має передбачати загострення і упереджувати його приховуванням від членів колективу, проводити індивідуальні розслідування; іноді дієвим є правило «кнута і пряника»; оперативно вирішувати конфлікт не чекаючи його загострення.

Удосконалюючи і розвиваючи емоційний інтелект здобувачів освіти, пропонуємо їм обрати одну з позицій наростання конфлікту, де необхідно визначити, що спричинило його наростання і як це вирішити:

1. Взаємне негативне ставлення сторін одна до одної.
2. Наявність суб'єктів, що мають протилежно спрямовані мотиви або судження.



3. Наявність стану протиборства між учасниками суперечності.
4. Моральні та матеріальні наслідки у процесі зіткнення.

Прихильники першої позиції (негативне ставлення сторін) вважають, що рівень конфлікту можна упередити матеріальним зацікавленням сторін, доручивши їм спільну справу за винагороду за умов тісної співпраці і порозуміння.

За умов другої ситуації (протилежні погляди) запропоновано вислухати точку зору кожного окремо і спрямувати учасників на розроблення індивідуального проекту з обрахуванням матеріальних переваг. Результати оцінюють незалежні експерти.

У стані протиборства менеджери-магістри вважають доцільним застосування адміністративного методу. Керівник має оголосити власну позицію стосовно суперечки і наголосити, що на даний час обидві сторони далекі від вирішення проблеми. Право вибору він залишає за собою.

Стосовно моральних і матеріальних наслідків у процесі зіткнення здобувачі освіти заявили, що рівень IQ керівника не відповідає сучасним вимогам до управління організацією.

Безумовно, що викладені навчальні заходи, не вичерпують усі варіанти вирішення проблем, але засвідчує певні позитивні сторони в управлінській діяльності майбутніх менеджерів у становленні їх як майстрів-професіоналів.

#### **Список використаних джерел:**

1. Передало Х. С. Роль емоційного інтелекту у системі основних компетенцій менеджера. Менеджмент та підприємництво в Україні: етапи становлення та проблеми розвитку. Vol. 2. № 2. 2020. С. 63–69.
2. Що таке інтелект? Хто такі інтелектуали та чого вони прагнуть? URL: <http://iee.org.ua> › publication (дата звернення: 02.10.2021).
3. Що таке емоційний інтелект, для чого він потрібен і як його розвинути в собі. URL: <https://blog.agrokebety.com/shcho-take-emotsiynnyu-intelekt> (дата звернення: 05.10.2021).

# РЕЗОЛЮЦІЯ

## II МІЖНАРОДНОЇ НАУКОВО-ПРАКТИЧНОЇ КОНФЕРЕНЦІЇ «ДУХОВНО-ІНТЕЛЕКТУАЛЬНЕ ВИХОВАННЯ І НАВЧАННЯ В XXI СТОЛІТТІ»

---

---

21 ЖОВТНЯ 2021 РОКУ

Проведення конференції наочно показало актуальність піднятих питань та високу активність учасників з різних областей науки. Це свідчить про важливість даної тематики та необхідність продовжити розвиток досліджень та їх узагальнення на наступній конференції у 2022 році.

У роботі конференції взяли участь: 51 доктор наук, 59 кандидатів наук, 70 аспірантів, 11 вчителів та 7 студентів, — всього 198 чол.

До основних загальних рис конференції, що підвищують її актуальність та важливість відносяться:

По-перше, тематика конференції є міждисциплінарною та об'єднує філософські, педагогічні, психологічні, філологічні та інші науки, представників різних професійних статусів — здобувачів вищої освіти всіх рівнів, викладачів ЗВО, учителів та т. і., що складає благотворні умови для підняття та науково-методичне вирішення соціально важливих питань розвитку особистості.

По-друге, учасники конференції розкривають питання унікального поєднання духовного та інтелектуального як складових гармонійного розвитку особистості і основи формування відповідальної громадської позиції на всіх рівнях — від сім'ї до вирішення загальнолюдських проблем, становлення фахівців з високими моральними якостями.

По-третє, конференція привертає увагу і надає можливість науковцям вирішувати цілий комплекс взаємопов'язаних питань сучасної системи освіти в області духовно-інтелектуального виховання та навчання, зокрема:

- а) визначення понятійного апарату в стільки важливій сфері;
- б) визначення змісту духовно-інтелектуального виховання та навчання особистості та методики його реалізації;

в) визначення значимості та ролі суб'єктів реалізації завдань духовно-інтелектуального виховання та навчання особистості;

г) презентування досвіду реалізації окремих методик духовно-інтелектуального виховання та навчання у різних закладах освіти.

Отже зазначене дозволяє констатувати високій науково-методичний рівень та практичне значення конференції, що підтверджується змістовним наповненням даної тематики ідеями, пропозиціями, практичними порадами та важливими висновками у відповідності до вимог часу.

### **Конференція пропонує:**

1. Продовжити дослідження науково-методичних питань духовно-інтелектуального виховання та навчання, результати досліджень обговорити на наступній III міжнародній науково-практичній конференції «Духовно-інтелектуальне виховання і навчання в XXI столітті» в жовтні 2022 року.

2. Основні зусилля слід зосередити на змісту духовно-інтелектуального виховання та навчання, що відповідає вимогам третього тисячоліття та сталого розвитку особистості та суспільства в цілому. З цією метою розробити науково-обґрунтовані рекомендації щодо доповнення стандартів освіти духовно-моральною складовою, яка повинна стати пріоритетною у вихованні та навчанні та особливо в оцінюванні якості випускника — розробити відповідну систему показників та критеріїв.

3. Опублікувати матеріали конференції у щорічному міжнародному збірнику «Духовно-інтелектуальне виховання і навчання молоді в XXI столітті» ISSN: 2708-4809, презентувати проведення конференції та результати наданих досліджень у виданнях «Альманах «Онтологія та життя» ВННОТ та на сторінках газети «Вчитель» ХНПУ.

*Наукове видання*

## **ДУХОВНО-ІНТЕЛЕКТУАЛЬНЕ ВИХОВАННЯ І НАВЧАННЯ МОЛОДІ В ХХІ СТОЛІТТІ**

*Міжнародний періодичний збірник наукових праць  
за загальною редакцією  
проф. В. П. Бабича, проф. Л. С. Рибалко, проф. Штефан Л. А.*

*Випуск 3*

## **SPIRITUAL AND INTELLECTUAL UPBRINGING AND TEACHING OF YOUTH IN THE XXI CENTURY**

*International Periodical Collection of Scientific Papers  
edited by prof. V. P. Babych, prof. L. S. Rybalko, prof. L. A. Stephan*

*Issue 3*

За зміст статей і дотримання правил академічної доброчесності  
відповідають автори

Редактор *О. М. Хвостиченко*  
Коректор *О. І. Новохатська*  
Комп'ютерна верстка *Т. А. Хвостиченко*

Видавництво «ВННОТ»  
<http://ol.world-ontology.org>  
email: [syshan4@gmail.com](mailto:syshan4@gmail.com)

Підписано до друку 15.11.2021.  
Формат 60×84/16. Папір офсетний.  
Гарнітура Times NR.  
Тираж .....

Заказ № .....

Надруковано в типографії ХНПУ  
61000, м. Харків, вул. ....  
Тел. ....  
Сайт .....  
Е-майл: .....