

<https://doi.org/10.34142/23129387.2021.65.12>

УДК 159.9

ORCID 0000-0003-2971-1386

ORCID 0000-0002-4434-5815

ОСОБЛИВОСТІ ЕСТЕТИЧНИХ ЗДІБНОСТЕЙ У ДІТЕЙ СТАРШОГО ДОШКІЛЬНОГО ВІКУ

Вікторія В. Найчук^{1ABCD}, Надія Г. Скрипник^{2E},

*Харківський національний педагогічний університет імені
Г.С. Сковороди, Україна*

*1 кандидат психологічних наук, докторант кафедри
психології*

E-mail: naichukvv@gmail.com

2 – викладач кафедри психології,

E-mail: n.skripnik70@gmail.com

Актуальність дослідження: Кожного дня суспільство зазнає впливу великої кількості різноманітних негативних факторів, що мають деструктивний вплив на особистість. В цих умовах розвиток естетичного та духовного потенціалу зазнає особливою актуальності як фундаменту розвитку гармонійного внутрішнього потенціалу особистості, здатного адаптуватись та боротись з негативними впливами.

Особливу увагу науковці звертають на дошкільний вік як сензитивний період активного формування естетичних здібностей особистості. Проте, незважаючи на беззаперечну актуальність, сучасна наука не має достатньої кількості психологічних досліджень особливостей діагностики естетичних здібностей в цей віковий період.

Мета дослідження: на основі теоретико-методологічного аналізу сформуувати батарею діагностичних методик та здійснити емпіричне дослідження естетичних здібностей старших дошкільників

Методи і вибірка: Вибірку досліджуваних склали 46 дошкільників віком 5-6 років, 25 хлопчиків та 21 дівчинка. В дослідженні було використано наступні проєктивні методики: батарею адаптованих тестів для вивчення рівня розвитку естетичного сприйняття (О.

Торшилова і Т. Морозова), методика діагностики універсальних творчих здібностей для дітей 4–5 років (В. Синельников, В. Кудрявцев); субтест «Незавершені фігури» (методика «Діагностики креативності Торренса»).

Результати: Для дітей дошкільного віку на низькому та середньому рівні характерний прояв всіх показників естетичних здібностей, а також показників здатності до чуття форми, синестезії, емоційно-естетичних вподобань. Дослідження рівня образної креативності показало, що для переважної більшості досліджених нами дітей дошкільного віку характерний низький та середній рівень образної креативності. В результаті кореляційного аналізу виявлено наявність зв'язків між показниками здатності до синестезії та чуття форми з показниками емоційної оцінки різних видів естетичної діяльності (особливо, художньо-творчої, художньо-технічної та художньо-рецептивними видами естетичної діяльності); між показниками образної креативності та синестезії, показниками емоційної оцінки естетичної діяльності, а також показником загальних творчих здібностей

Висновки: В дошкільному віці відбувається важливий процес розвитку усвідомленого ставлення старших дошкільників до світу, який формує у них потребу реалізуватись в ньому. Тому розвиток естетичних здібностей саме на цьому віковому етапі є особливо актуальним і доцільним для розвитку гармонійної особистості.

Теоретичний аналіз проблеми розвитку естетичних здібностей у дошкільників дозволив реалізувати експериментальне дослідження, в результаті якого було визначено, що для дітей дошкільного віку на низькому та середньому рівні характерний прояв всіх показників естетичних здібностей: здатності до чуття форми, синестезії, емоційно-естетичних вподобань, показників загальної творчості, а також образної креативності

Ключові слова: естетичні здібності, естетичне сприйняття, дошкільний вік, естетичний розвиток, здатність до чуття форми, креативність, креативність, психодіагностика.

Features of aesthetic abilities in children of senior preschool

age

Victoria V. Nichuk^{1ABCD}, Nadiia H. Skrypnik^{2E},

*H.S. Skovoroda Kharkiv National Pedagogical University,
Ukraine*

*1 - candidate of psychological sciences, doctoral student of the
department of psychology,*

E-mail: naichukyv@gmail.com;
2 - Lecturer of the Department of Psychology,
E-mail: n.skripnik70@gmail.com

Relevance of the research. Every day, society is influenced by a large number of different negative factors that have a destructive impact on personality. In these conditions, the development of aesthetic and spiritual potential undergoes a special relevance as the foundation for the development of the harmonious internal potential of the person capable of adapting and fighting negative influences. Particular attention is paid to preschool age as a sensitive period of active formation of aesthetic abilities of personality. However, in spite of indisputable relevance, modern science does not have a sufficient number of psychological studies of peculiarities of diagnosis of aesthetic abilities in this age period.

The Aim of the study: on the basis of theoretical and methodological analysis to form a battery of diagnostic techniques and implement an empirical study of aesthetic abilities of senior preschoolers

Methods and sample: The sample of the studied 46 preschoolers aged 5-6 years, 25 boys and 21 girls. The following projective techniques were used: the battery of adapted tests to study the level of development of aesthetic perception (O. Torshilova and T. Morozov), the methodology of diagnostics of universal creative abilities for children 4-5 years (V. Sinelnikov, V. Kudryavtsev); subtest "Unfinished figures"(Diagnostics of Creativity be Torrent's test).

Results: for preschool children at a low and middle level characterized by a manifestation of all indicators of aesthetic abilities, as well as indicators of the ability to sense form, synesthesia, emotional and aesthetic preferences. The study of the level of figurative creativity has shown that for the predominant majority of preschool children, the low and average level of figurative creativity is characteristic. As a result of the correlation analysis, the presence of links between the characteristics of the ability to synesthesia and the senses with indicators of emotional assessment of various types of aesthetic activity (especially artistic and creative, artistic and technical and artistic and receptive species of aesthetic activity); between indicators of figurative creativity and synesthesia, indicators of emotional evaluation of aesthetic activity, as well as an indicator of general creative abilities.

Conclusions: In preschool age there is an important process for developing a conscious attitude of older preschoolers to the world, which forms in them to realize it. Therefore, the development of aesthetic abilities

precisely at this age is particularly relevant and appropriate for the development of a harmonious personality. The theoretical analysis of the development of aesthetic abilities in preschoolers allowed to implement an experimental study, which resulted in determined that for preschool children at a low and average level characterized by the manifestation of all indicators of aesthetic abilities: the ability to mold form, sinesthesia, emotional-aesthetic preferences, indicators of general creativity as well as figurative creativity.

Keywords: *aesthetic abilities, aesthetic perception, preschool age, aesthetic development, ability to mold form, creativity, psychodiagnostics.*

Вступ. Дослідження низки психологів та педагогів (О. Матюшкін, Б. Теплов, В. Моляко, П. Якобсон, Г. Усова тощо) вказують на те, що ефективно організоване навчання та виховання має базуватись не на елементарній передачі дітям готових знань, умінь, навичок, а на створенні відповідних умов, які сприятимуть розвитку їх здібностей, а, відповідно, на постановці таких завдань, у процесі вирішення яких ці здібності формуються і сприяють засвоєнню знань, умінь та навичок.

О. Коваленко (2003) пише про те, що в процесі продуктивної естетичної діяльності у віці 5-7 років у дітей формується та розвивається творча уява, мислення, комунікативні навички, емпатія, здатність приймати позицію іншої людини. На думку автора, включення дітей в естетичну діяльність реалізує окрім завдань естетичного виховання більш глобальні – розвиває творчий та інтелектуальний потенціал дітей.

І. Новоселецька (2020) зазначає, що дошкільний вік є часом активної соціалізації дитини, спрямований на розвиток спілкування з дорослими та однолітками, сприяє пробудженню моральних та естетичних почуттів. Автор вбачає причину даного явища в тому, що діти безпосередньо і спонтанно виражають свої почуття (вони спроможні легко заплакати і швидко заспокоїтися, їх настрої залежить від обставин), а тому будь-яка діяльність дитини супроводжується яскравими емоційними проявами, що впливають на її розвиток.

Здібності людини представляють собою результат суспільного розвитку, а естетичні здібності – це один з їх різновидів, розвиток яких залежить від активної творчої діяльності. Завдячуючи роботам Б. Теплова (1961), психологічна наука отримала достатньо широке визначення поняття «здібності»: це індивідуально-психологічні особливості, що обумовлюють відмінність однієї людини від іншої; це такі індивідуальні особливості, які мають відношення до успішності виконання будь-якої діяльності.

Отже, теоретичний та методологічний аналіз психологічного конструкту «естетичні здібності» та вивчення його у віковому аспекті є доцільною проблемою у психології.

Теоретичне підґрунтя розвитку художньо-творчої активності дитини закладено А. Бакушинським, Е. Берном, Д. Богоявленською, О. Дяченко, М. Лазаревим, А. Луком, В. Рибалкою, О. Савенковим, З. Фрейдом. Розвитку художньо-творчих здібностей дітей дошкільного віку присвячені роботи Б. Нікітіна, Дж. Сміта, Л. Керрола, І. Білої, О. Кочерги.

В психологічних дослідженнях зазначається, що естетичний процес представляє собою процес сприйняття дійсності в категоріях «краси», «прекрасного», «потворного», «гармонії» тощо. Відповідно, ми частіше говоримо не про художні, а про естетичні переживання та естетичне сприйняття. Крім того, об'єктами естетичного переживання часто бувають природні речі та явища, а не лише твори мистецтва. Водночас, науковці зазначають очевидність нерозривності понять естетичне, творче та художнє (Лозовий В., Колесніков М., Колеснікова О., 2003).

О. Торшилова та Т. Морозова (2001) запропонували під естетичною діяльністю розуміти духовно – практичну, емоціонально-раціональну діяльність людини, основою якої є формотворення, а метою – гармонізація особистості, світу та відносин особистості зі світом.

У роботах науковців можна зустріти визначення естетичної діяльності як суспільної, пов'язаної з трансформацією реальності відповідно законами краси (Нікітіч, 2003). Відповідно об'єкту, на який спрямована естетична діяльність та її предмету, пропонують виділити наступні основні орієнтири

естетичної діяльності: природа як один із первинних проявів активності людини; людська особистість як об'єкт естетичної діяльності; праця як одна із сфер творчого прояву людини; система суспільних відносин як основа перебування особистості у соціумі; мистецтво як особлива форма відображення суспільного буття, суспільної свідомості через призму не реального світу, а бажаного.

Л. Нікітич (2003) зазначає, що мета естетичної діяльності зосереджена всередині особистості, а її творчі здібності спрямовані на створення нових культурних цінностей. А отже, в процесі естетичної діяльності формується творчий спосіб мислення, виробляється ціннісне ставлення до оточуючого світу. Ці якості можуть бути використані в будь-якій сфері творчості – інженерно-конструкторській, науковій, технічній, художньо-мистецькій.

Л. Шелестова (2015) в своєму дослідженні, аналізуючи проблему діагностики естетичних здібностей, пропонує визначати структуру естетичних здібностей як систему, в яку входять наступні складові: здатність до естетичного сприйняття; естетичні почуття; естетичні смаки; естетичні потреби; естетична діяльність.

Авторкою на основі дослідження М. Євграфова запропонований аналіз основаних критеріїв та показників сформованості естетичних здібностей:

1. Здатність до естетичного сприйняття. Показниками даного критерію є адекватність сприйняття особистості об'єкту, що сприймається, глибина сприйняття, гармонія інтелектуального та чуттєвого.

2. Естетичні почуття. Показниками є прояв мимовільної емоційної реакції під час сприйняття; характеристика емоційної реакції; адекватність емоційних реакцій змісту та характеру явищ, які спостерігаються; здатність відчувати настрій людей та співпереживати; здатність оцінювати свій емоційний стан, здатність співвідносити свої переживання з реальністю; зовнішній прояв естетичних емоцій та почуттів.

3. Естетичний смак. Показниками є здатність оцінювати естетичні явища; здатність обґрунтовувати свою позицію; прояв естетичного смаку.

4. Естетичні потреби. Показниками є спрямованість пізнання на естетичні предмети та явища дійсності; широта інтересів в галузі мистецтва; прояв позитивного ставлення до оволодіння естетико-предметною діяльністю; зв'язок естетично переживання з потребою в діяльності.

5. Естетична діяльність. Показником є прояв художньо-творчих здібностей в естетичній діяльності

Щодо діагностики естетичних здібностей, П. Сабадаш (2014) зазначає, що перший тест естетичної оцінки був створений у 1916 р. Е. Торндайком. Серед тих, хто отримав світову популярність, можна назвати: тест художніх суджень М. Мейера, Тест музичної здібності та сприйняття Г. Уінга, Художня шкала Баррона-Велша, низка методик була розроблена російськими авторами Є. Крупніком, О. Торшиловою та іншими.

Автор пропонує умовно розподілити тести діагностики естетичних здібностей на чотири типи: 1) естетичної чутливості; 2) сприйнятливості до експресії; 3) художньої виразності; 4) стадій естетичного розвитку (Сабадаш, 2014).

Мета дослідження. Метою нашого дослідження було формування батареї діагностичних методик та організація емпіричного дослідження естетичних здібностей старших дошкільників

Методи та вибірка дослідження. Вибірку досліджуваних склали 46 дошкільників віком 5-6 років, 25 хлопчиків та 21 дівчинка.

В дослідженні було використано наступні проєктивні методики: батарею адаптованих тестів для вивчення рівня розвитку естетичного сприйняття (О. Торшилова і Т. Морозова), а саме

– методики, спрямовані на виявлення особливостей сприйняття форми («Гілки» та «Матіс»);

– методики, спрямовані на виявлення здатності до синестезії («Малюма та Текете», «Голосний – Тихий»);

– методика визначення особливостей емоційно-естетичних переваг сприйняття («Слова», «Колірна діагностика емоцій»).

Крім того, ми обрали методику діагностики універсальних творчих здібностей для дітей 4–5 років (В. Синельников, В. Кудрявцев) та один із субтестів методики «Діагностики креативності Торренса» – «Незавершені фігури».

Результати.

Після добору методологічного інструментарію, нами було реалізоване емпіричне дослідження. Зазначені методики дозволили нам визначити показники естетичних здібностей та креативності дітей дошкільного віку. Реалізація нашого дослідження передбачала обов'язкову умову – діагностика відбувалась індивідуально з кожною дитиною, враховуючи їх вікові та особистісні особливості.

Окрім середніх показників, ми визначали також статеві особливості прояву естетичних здібностей у дітей дошкільного віку.

В результаті дослідження здатність до чуття форми (методика «Гілки») на низькому рівні характерна для 54% дітей у віці 5-6 років, для 39 % характерний середній, а для 7 % – високий рівень здатності до чуття форми. Що стосується діагностики даного показника за методикою «Матіс», ми виявили, що для дітей дошкільного віку на низькому рівні характерний прояв даного показника у 24% випробуваних, для 54% характерний середній, а для 22% – високий рівень прояву здатності до чуття форми.

Показник синестезії також був продіагностований за використанням двох методик. В результаті, нами було виявлено, що у 22 % дітей дошкільного віку (методика «Малюма та Текете») здатність до синестезії проявляється на низькому рівні, для 63% характерний середній рівень здатності до синестезії, а для 15 % – високий рівень міжсенсорного сприйняття.

Даний показник за використанням методики «Голосний-тихий» надав наступні результати: для 35% характерний низький рівень прояву здатності до синестезії, для 52% здатність до синестезії проявляється на середньому, а для 13% – на високому рівні.



Рис.1. Результати дослідження показників здатності до чуття форми, синестезії та емоційно-естетичної оцінки слів у дітей дошкільного віку

Даний показник за використанням методики «Голосний-тихий» надав наступні результати: для 35% характерний низький рівень прояву здатності до синестезії, для 52% здатність до синестезії проявляється на середньому, а для 13% – на високому рівні.

Емоційно-естетична оцінка прагнення до оригінальності та новаторства характерна для 43% дітей дошкільного віку на низькому рівні та для 40% - на середньому.

Спираючись на отримані результати ми зробили висновок про те, що для дітей дошкільного віку здебільшого характерний низький та середній рівень естетичного сприйняття. Отже, лише незначна частина досліджуваних здатна сприймати форму естетичних об'єктів, до їх оцінки, надання їм значення; спроможні асоціювати образи, спрямовані на певний канал сприйняття, на інші канали, що сприяє включенню в систему естетичного сприйняття та естетичної насолоди.

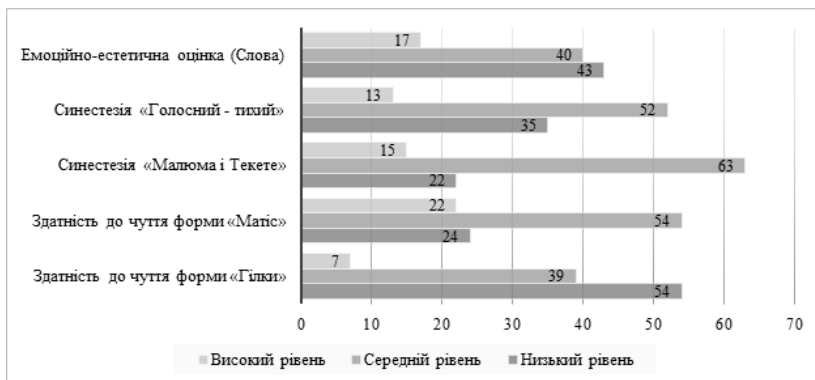
Крім того, для дітей дошкільного віку на низькому та середньому рівні характерний прояв емоційно-естетичної оцінки, що може вказувати на те, що незначна кількість дошкільників спроможна переживати естетичні відчуття,

естетичну насолоду, оцінювати естетичні емоції, що виникають в процесі сприйняття та накопичувати естетичний досвід.

Для оцінки емоційно-естетичних вподобань дітей дошкільного віку ми використовували методика «Кольорова діагностика емоцій». Метою цієї діагностики було визначення особливостей емоційно-естетичної оцінки певних видів естетичної діяльності. Дослідження за цією методикою проводилося в два етапи. Спираючись на дослідження Хомуленко Т. та Найчук В. (2016), на першому етапі ми визначили, які характеристики надають діти дошкільного віку запропонованим кольорам, найвища оцінка - 7 балів (синій колір, характеризувався як «спокійний, холодний»), а найнижча – 0 балів (сірий, характеризувався як «спокійний, слабкий»).

Для визначення особливостей емоційно-естетичної оцінки різних видів естетичної діяльності, дітям було запропоновано оцінити вісім видів естетичної діяльності (спів, танці, малювання, архітектура, дизайн, карнавал, читання художнього твору, декламація віршів).



Рис.2. Результати дослідження показників емоційно-естетичної оцінки різних видів естетичної діяльності дошкільниками

Особливості емоційно-естетичної оцінки різних видів естетичної діяльності дітьми дошкільного віку, відображені на

рисунку 2, розкривають особливості емоційного відношення дітей до різних видів естетичної діяльності:

1) художньо - творчі види діяльності: спів (добрий, товариський, самостійний, казковий); танець (сильний, гарячий, самостійний, казковий, нещирий); малювання (спокійний, холодний, казковий, нещирий);

2) художньо - практичні види діяльності: архітектура (злий, неприємний, спокійний, слабкий); дизайн (сильний, самостійний, злий, неприємний);

3) художньо - рецептивні види діяльності: читання художнього твору (самостійний, сильний); декламація віршів (злий, неприємний, холодний, спокійний).

Спираючись на отримані результати, ми припускаємо, що через надання найбільш позитивної емоційної оцінки художньо-творчим та художньо-рецептивним видам естетичної діяльності можливим є вплив цих видів діяльності на формуванні естетичних почуттів, смаку, естетичної свідомості, розвитку естетичних здібностей та гармонізації особистості.

Наступним кроком нашого дослідження було виявлення особливостей образної креативності дошкільників.

Нами було визначено, що для 61% досліджених нами дітей дошкільного віку характерний середній рівень образної креативності. Показник «Швидкість» відрізняється переважно середнім (50%) та високим (46%) рівнем.



Рис.3. Показники образної креативності дітей дошкільного віку

Показники «Оригінальність» на середньому рівня характерні для 61%, на низькому – для 35%. Показник «Розробленість» характерні тим, що притаманні дітям дошкільного віку переважно на низькому та середньому рівні (41% та 59% відповідно.) Показник «Абстрактність назви» у більшості школярів характеризується низьким рівнем (80%), так само як і «Опір замиканню» – переважно низький – (63%). Загалом, показник «Образна креативність» характерний для більшості дітей на середньому рівні (61%) та на низькому – 39%. На високому вищезазначені показники не проявляються.

Результати дають можливість припустити, що для дітей дошкільного віку характерний прояв на достатньому рівні здатності до інтеграції нових ідей, їх детальної розробки, оперування новими знання та навичками, до розуміння сутності поставлених проблем, прийняття оригінальних рішень, гнучкості в процесі вирішення проблеми та прийняття рішень.

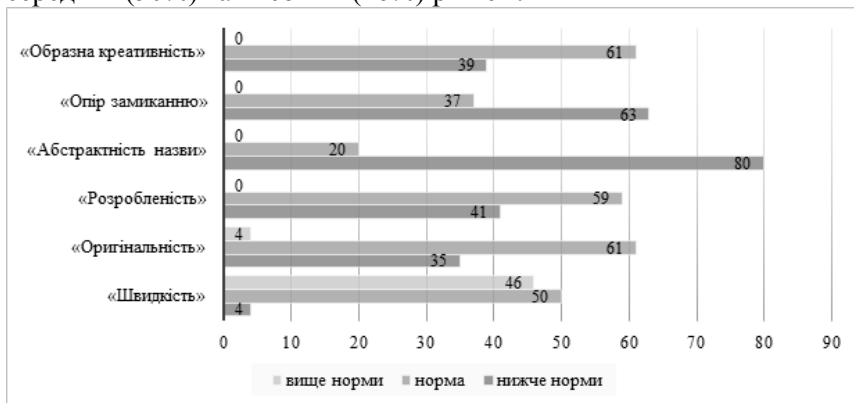

Рис. 4. Показники розвитку творчих здібностей дітей дошкільного віку

Остання методика, яку ми включили до нашого діагностичного блоку – методика діагностики універсальних творчих здібностей для дітей 4-5 років. Дана методика

складається з чотирьох діагностичних завдань, які дозволяють з'ясувати рівень сформованості у дитини реалізму уяви; вміння бачити ціле раніше частини; надситуативно-перетворювального характеру творчих рішень; здатності до експериментування.

Виходячи з результатів дослідження, можемо говорити про те, що для більшості дітей дошкільного віку характерний середній рівень розвитку творчих здібностей. Відповідно результатів діагностики за першим завданням методики – для дітей дошкільного віку характерний прояв здатності до перетворення реальних об'єктів в нереальні на середньому рівні для 66%, на низькому та високому – по 17 % відповідно.

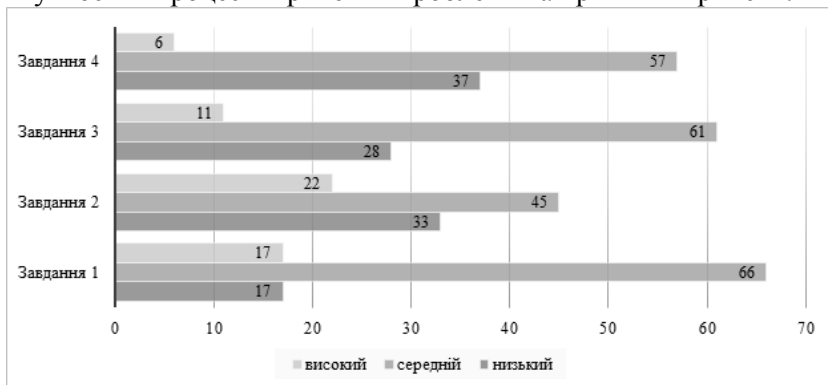
Здатність до цілісності контексту зображення в ситуації руйнування характерне для дітей дошкільного віку на середньому рівні у 45% , 33% показали низький, а 22% – високий рівень.

Показники здатності до перенесення якостей в невизначеній ситуації характерні для дітей дошкільного віку розподілені наступним чином: низький рівень – 28%, середній рівень – 61% дітей, 11% – високий рівень.

Здатність до експериментування у дітей дошкільного віку проявляється у 37% на низькому рівні, 57% – на середньому та 6% – на високому рівні.



Рис..5 Кореляційні зв'язки показників естетичних здібностей та показників образної креативності.

Примітка 1: ЧФ – відчуття форми (методика «Гілки»); С – синестезія (методики «Малюма та Текете»); ЕО – естетична оцінка (методика «Слова»); показники методики «Кольорова діагностика емоцій»: ХТв1, ХТв2 – художньо-творча естетична діяльність (танець та малювання), ХТ – художньо-технічна естетична діяльність (дизайн), ХП – художньо - практична естетична діяльність (карнавал), ХР1, ХР2 – художньо-рецептивна естетична діяльність (читання казок та декламація віршів); Тб, То, Тр, Тн, Тз, Ток – показники образної креативності; ТЗ – показник загального рівня творчих здібностей.

Примітка 2: ————— на рівні значущості $p < 0,001$
- - - - - на рівні значущості $p < 0,05$.

Для виявлення наявності та спрямованості зв'язків між отриманими показниками, ми застосували метод кореляційного аналізу (коефіцієнт Пірсона). Ми не бачимо доцільності в описі всіх кореляційних зв'язків, зупинимось на тих, які є найбільш цінними для нашого дослідження.

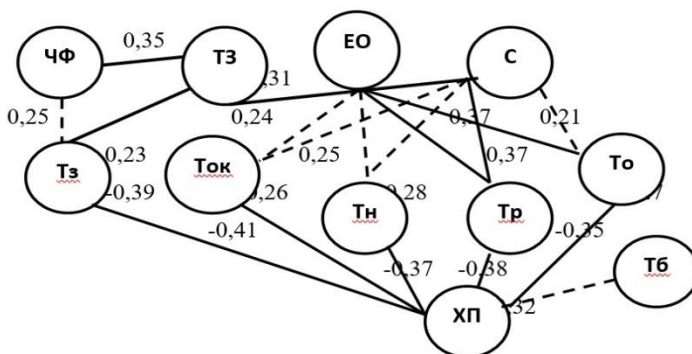
Результати кореляційного аналізу, які ілюструє рис. 5, відображають характер зав'язків між показниками естетичних здібностей, образної креативності.

В результаті кореляційного аналізу нами було виявлено, що існує зв'язок між: показником здатності до чуття форми та показником «Опір замиканню». Такий результат може свідчити про те, що підвищення рівня здатності до сприйняття форми та її оцінки, надання їй значення відповідає підвищенню рівня здатності дошкільника до опору стереотипам.

Показник здатності до синестезії має прямий зв'язок з показником образної креативності «Розробленість», з показником «Оригінальність», «Абстрактність назви», а також показником «Образна креативність».

Ми припускаємо, що в процесі підвищення рівня синестезії у дітей дошкільного віку може відмічатись розвиток здатності до створення, детальної обробки ідей, трансформації образу в конкретну форму та в результаті – рівня образної креативності.



Рис.6. Кореляційні зв'язки показників естетичних здібностей та показників образної креативності.

Примітка 1: ЧФ – чуття форми (методика «Гілки»); С – синестезія (методики «Малюма та Текете»); ЕО – естетична оцінка (методика «Слова»); показники методики «Кольорова діагностика емоцій»: ХТв1, ХТв2 – художньо-творча естетична діяльність (танець та малювання), ХТ – художньо-технічна естетична діяльність (дизайн), ХП – художньо - практична естетична діяльність (карнавал), ХР1, ХР2 – художньо-рецептивна естетична діяльність (читання казок та декламація віршів); Тб, То, Тр, Тн, Тз, Ток – показники образної креативності; ТЗ – показник загального рівня творчих здібностей.

Примітка 2: ————— на рівні значущості $p < 0,001$
 - - - - - на рівні значущості $p < 0,05$.

Показник емоційної оцінки значення слів має позитивний прямий зв'язок з показниками образної креативності «Оригінальність», «Розробленість», «Абстрактність назви», а також показником «Образна креативність». Іншими словами, в результаті підвищення у дітей дошкільного віку рівня прагнення до естетичної оцінки та сприйняття нових та незнайомих об'єктів, можливим є підвищення рівня образної креативності,

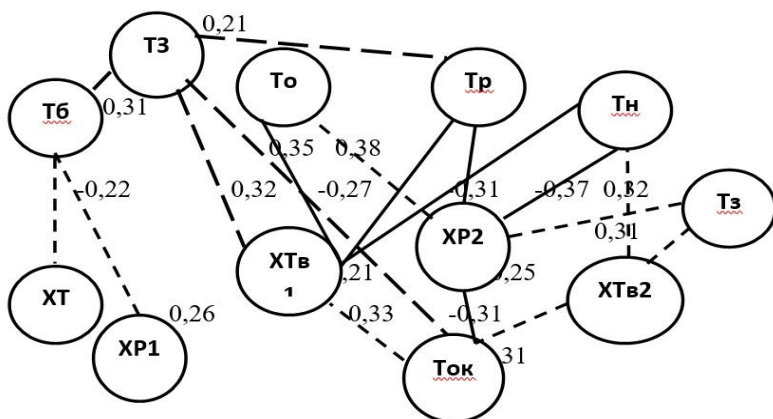
здатності до створення та детальної розробки нових ідей, трансформації цих ідей в певну форму.

Показники емоційно-естетичної оцінки художньо-творчої естетичної діяльності (танець та малювання) прямий зв'язок з показниками «Оригінальність», «Розробленість», «Абстрактність назви», а також «Опір замиканню» та «Образна креативність». Такі дані вказують на те, що в процесі підвищення рівня емоційної оцінки художньо-творчої естетичної діяльності, у дітей дошкільного віку може відмічатися підвищення образної креативності та її основних характеристик.

Висновки. В дошкільному віці відбувається важливий процесі розвитку усвідомленого ставлення старших дошкільників до світу, який формує у них потребу реалізуватись в ньому. Цей віковий етап характеризується тим, що діти є не лише спостерігачами, а й активними учасниками, творцями. Залучення дошкільників у естетичну діяльність впливає також на розвиток емоційної сфери дитини через залучення дитини до розмов про естетичні категорії, діалогу один з одним щодо змісту об'єкта, уявної розмови з творцем про цей зміст, що створює умови для проговорювання того, що вона відчуває й пояснення, чому у неї виникли такі почуття

Теоретичний аналіз проблеми розвитку естетичних здібностей у дітей дошкільного віку, дозволив реалізувати емпіричне дослідження особливостей розвитку естетичних здібностей, в якому взяли участь 46 дітей віком від 5 до 6 років. В результаті емпіричного дослідження були зроблені наступні висновки: для дітей дошкільного віку на низькому та середньому рівні характерний прояв всіх показників естетичних здібностей, а також показників здатності до чуття форми, синестезії, емоційно-естетичних вподобань, а також образної креативності.

В результаті кореляційного аналізу були виявлені зв'язки між показниками здатності до синестезії та чуття форми з показниками емоційної оцінки різних видів естетичної діяльності (особливо, художньо-творчої, художньо-технічної та художньо-рецептивними видами естетичної діяльності).; зв'язок

між показниками образної креативності та синестезії, показниками емоційної оцінки естетичної діяльності, а також показником загальних творчих здібностей.

Література

Беленька Г. В., Новоселецька І. Е. (2020). Розвиток художньо-творчих здібностей дітей 5-го року життя: критерії та показники. *Vzdelávanie a spoločnosť V. Prešovská univerzita v Prešove*. Slovakia. 20-23.

Естетика : Навч. посіб. / за ред. В. О. Лозовий (2003) К. : Юрінком Інтер.

Коваленко О.(2003) Барви та відтінки. *Дошкільне виховання*. №2. 11-13.

Никитич Л.А. (2003) *Эстетика. Учебник для студентов вузов*. М:Юни-дана Теплов Б.М. (1961) *Проблемы индивидуальных различий*. М.: Изд-во АПН СССР.

Торшилова Е.М., Морозова Т.В. (2001) *Развитие эстетических способностей детей 3 – 7 лет (теория и диагностика)* . Деловая Книга.

Хомуленко Т.Б., Найчук В.В. (2016). *Естетичне сприйняття та модально-специфічна пам'ять: віковий аспект : [монографія]*. Харків: Вид-во «Діса плюс».

Шелестова Л. В., Оверчук О. М. Естетичні здібності та їх діагностика у дітей старшого дошкільного віку. *Проблеми діагностики та проектування розвитку обдарованості дошкільників : матеріали IV Всеукраїнської науково-практичної конференції з міжнародною участю, 9–10 квітня 2015 року, м. Київ*. К. : Інститут обдарованої дитини. 79-87.

Оригінальний рукопис отриманий 21 серпня 2021 року

Стаття прийнята до друку 27 серпня 2021 року